

ROCAL G350

Hogar Rocal G350: diseño elegante con puerta deslizante y abatible, doble combustión, revestimiento de vermiculita y excelente eficiencia térmica para calidez y confort.

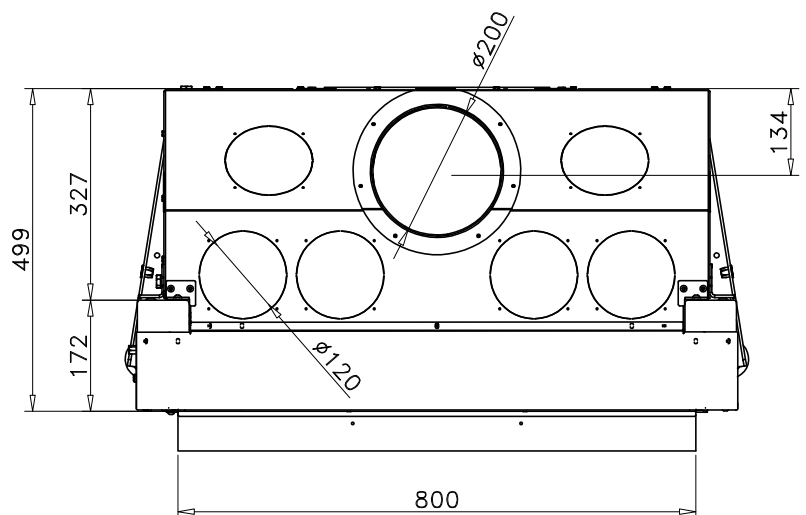

[Ver más información online](#)

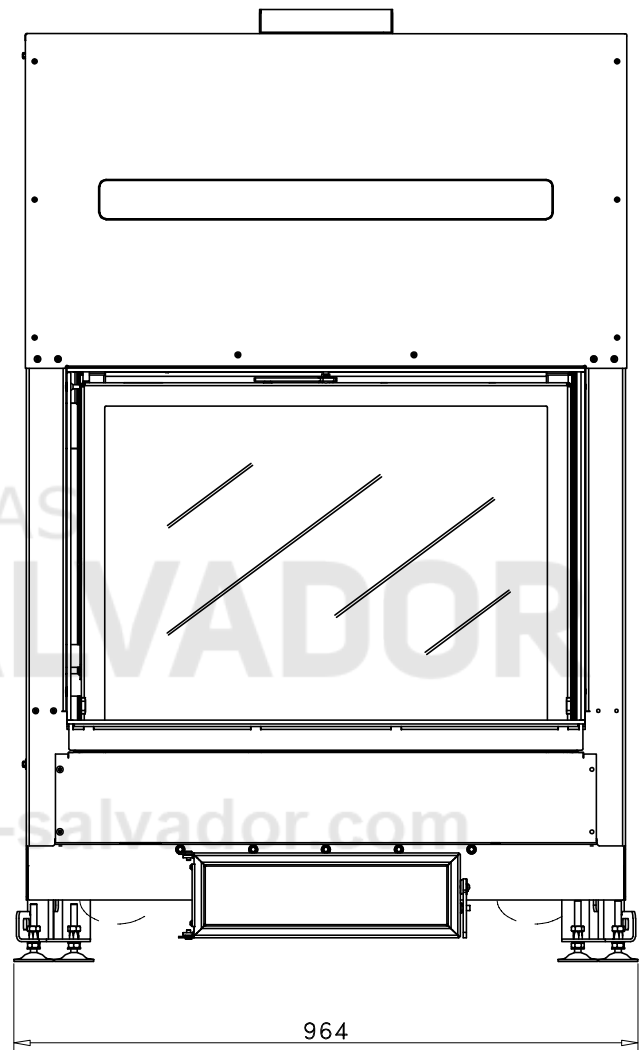
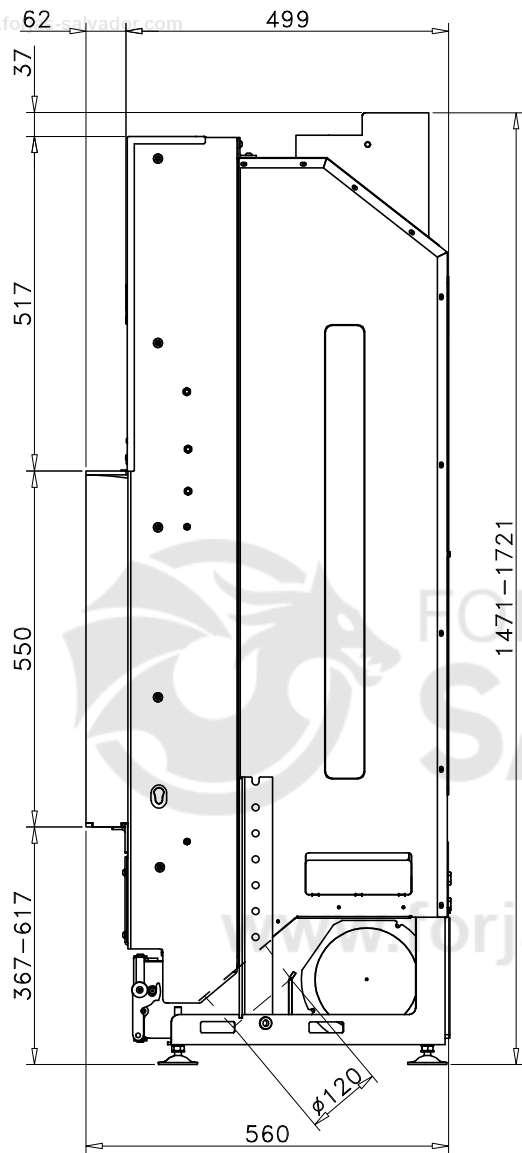

Código: **M1820**

Modelo: **G-350**

Fecha: **02 Mayo 2019**

Carga máx. autorizada de combustible:

Potência térmica nominal:

Peso: