

JOTUL ATRAFLAM 800 VISION

Hogar de leña con cristal alto serigrafiado en negro que realza elegantemente el espectáculo de las llamas. Su diseño moderno y minimalista, junto con un rendimiento térmico eficiente y combustión limpia.



[Ver más información online](#)

ATRAFLAM 800 PANORAMA VITRE LATÉRALE

1 - Tableau des caractéristiques techniques - Partie 1

Caractéristiques testées selon EN16510-2-2			
	Type de l'appareil	Type BE	
P_{nom}	Puissance nominale	14.0	kW
η_{nom}	Rendement à la puissance nominale	81.5	%
η_s	Rendement énergétique saisonnier	71.5	%
IEE	Indice d'efficacité énergétique	108	
	Classe d'efficacité énergétique	A +	
CO_{nom}	Emissions de CO (à 13% de O2)	1250	mg/Nm3
NOx_{nom}	Emissions de Nox (à 13% de O2)	90	mg/Nm3
OGC_{nom}	Emissions d'OGC (à 13% de O2)	80	mg/Nm3
PM_{nom}	Emissions de particules fines (à 13% de O2)	30	mg/Nm3
	Taux de CO2 moyen	10.6	%
p_{nom}	Tirage minimal	12	Pa
T_{snom}	Températures des fumées à la buse d'évacuation	320	°C
T_{classe}	Classe du conduit de fumée	T450 G	
$\Phi_{f.g}_{nom}$	Débit massique des fumées	11.2	g/s
	Combustible autorisé	Bois bûches	
	Taille de combustible	Longueur 50	cm
	Poids de combustible	2.8	kg
	Poids maximum de combustible	4.2	kg
CON/INT	Fonctionnement en continu ou par intermittence	INT	
	Classe de réaction au feu	A1	
Dimensions et poids			
	Diamètre extérieur de la buse d'évacuation	177	mm
L	Longueur	910	mm
W	Largeur	527	mm
H	Hauteur	1214	mm
m	Masse de l'appareil	237	kg

ATRAFLAM 800 PANORAMA VITRE LATÉRALE

1 - Tableau des caractéristiques techniques - Partie 2

Alimentation en air			
	Section minimum d'arrivée d'air de combustion	120	cm ²
	Diamètre de raccordement d'air de combustion	125	mm
	Section minimum d'entrée d'air de convection	615	cm ²
	Section minimum de sortie d'air de convection	665	cm ²
	Diamètre de raccordement sortie d'air de convection	125	mm
Distances minimales aux matériaux combustibles			
d_R	Distance à l'arrière	100	mm
d_S	Distance au côté	100	mm
d_C	Distance au-dessus	930	mm
d_P	Distance à l'avant	1500	mm
d_F	Distance à la zone de rayonnement avant sur le sol	1200	mm
d_L	Distance à la zone de rayonnement avant latérale	1500	mm
d_B	Distance en dessous	0	mm
d_{B1}	Distance du bas de porte au sol	300	mm
d_{non}	Distance minimum aux matériaux incombustibles	10	mm
S	Epaisseur d'isolation recommandée	50	mm

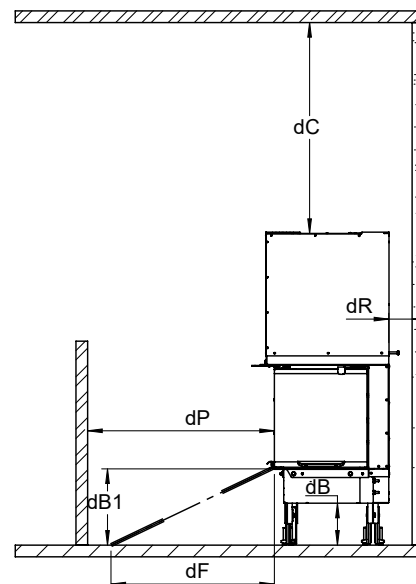
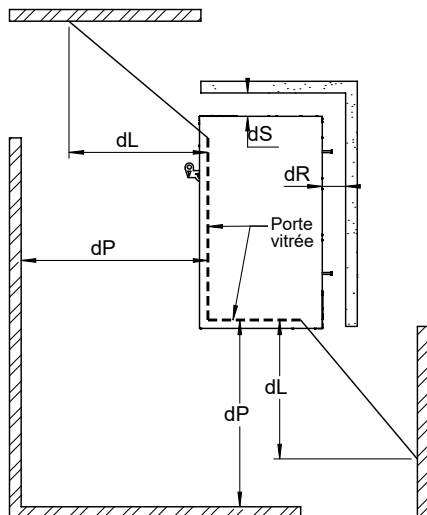

ATRAFLAM 800 PANORAMA VITRE LATÉRALE

2 - Description de l'insert

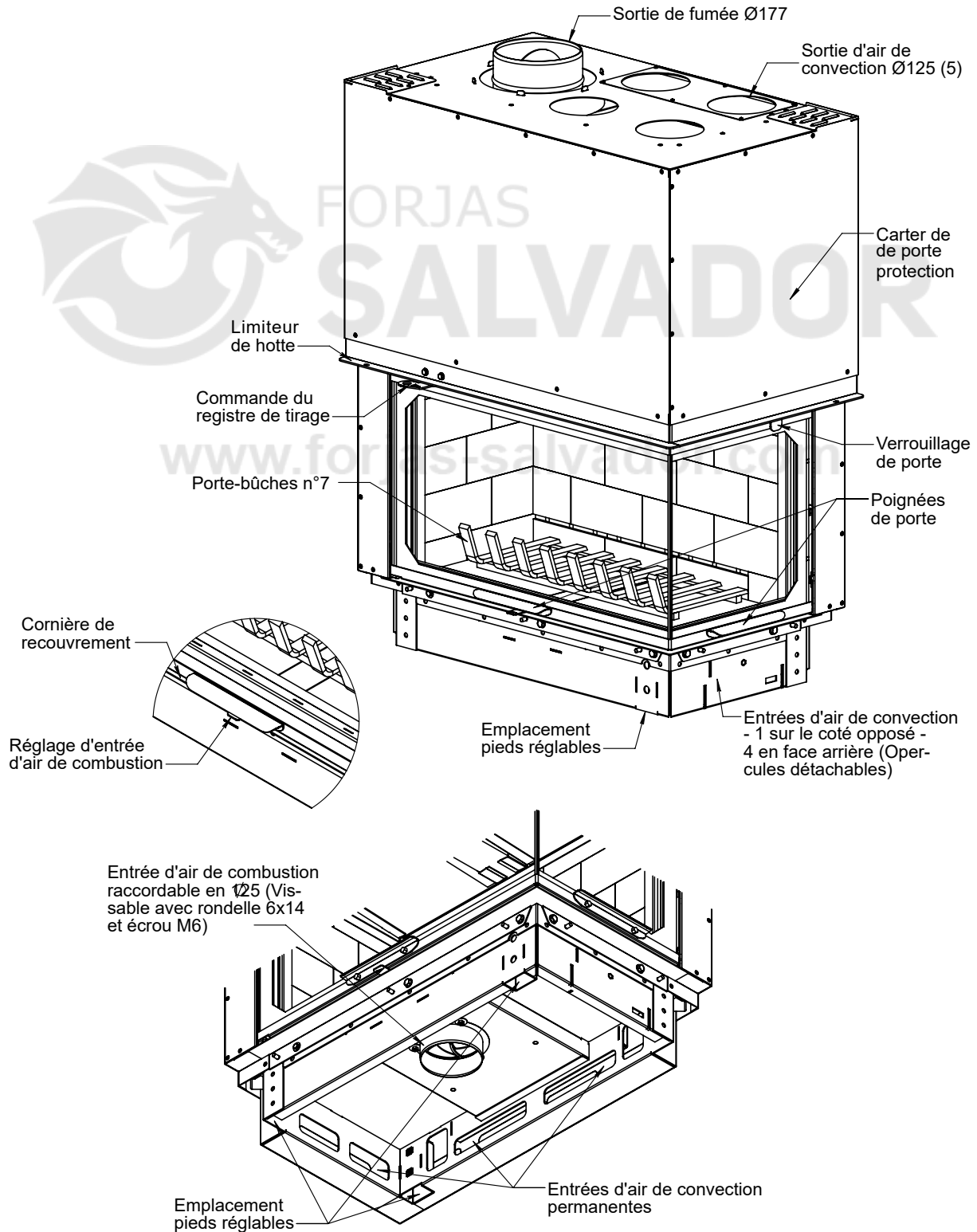

ATRAFLAM 800 PANORAMA VITRE LATÉRALE

3 - Plans & dimensions de l'insert

Toutes les distances sont en mm – tolérances +/-2mm (hors pièces mobiles)

Vue de face

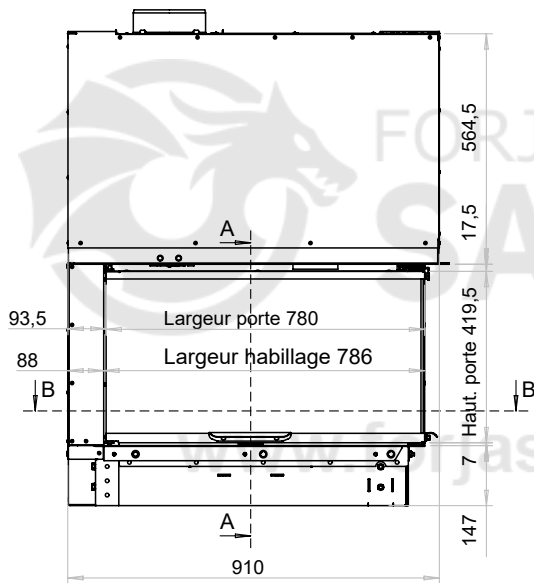

Vue de coté

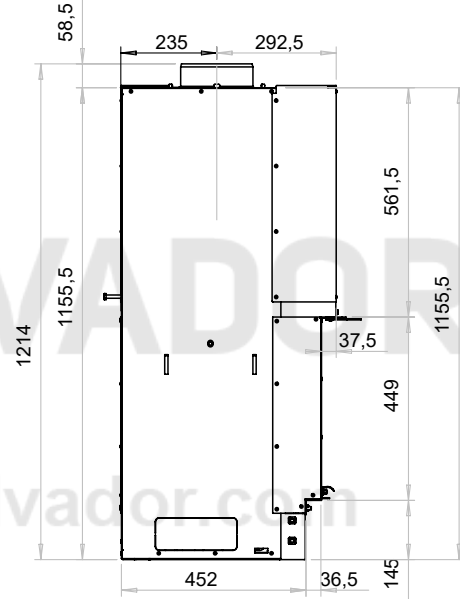

Vue de dessus

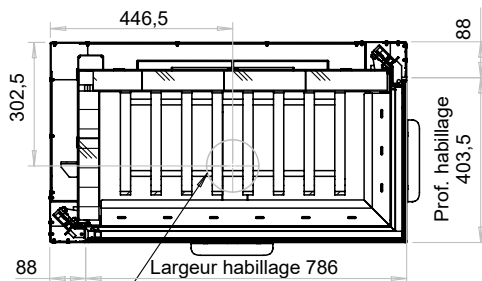
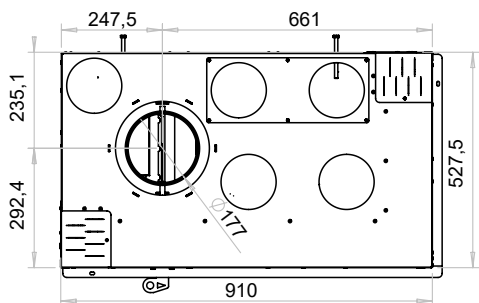

Raccordement air de combustion

B-B

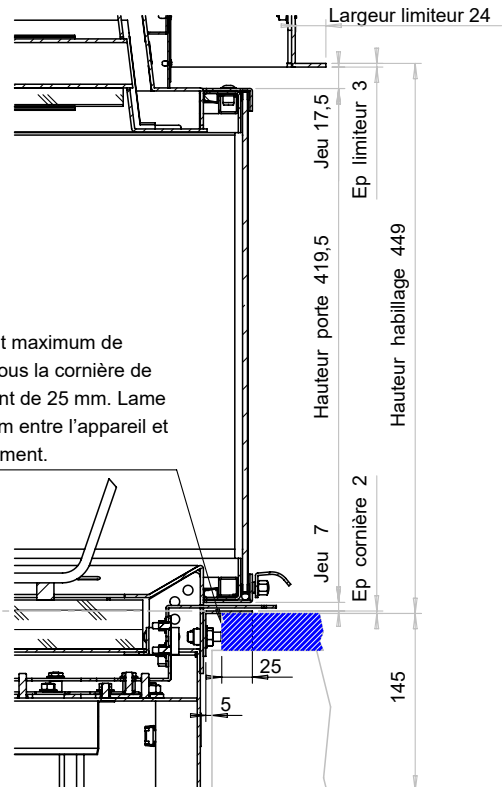

Hauteur foyer/sol :
 Standard : 147 mm
 Avec support de pied seul : 232,5
 Avec pieds réglables : de 232,5 à 370

Coupe transversale
 A-A (1 : 5)