

## HERGOM EB-1

Descubre la estufa Hergom EB-1 con máxima eficiencia y diseño robusto en hierro fundido. Combustión limpia, alto rendimiento y calor constante para tu hogar.



[Ver más información online](#)

FICHA TÉCNICA  
DATA SHEET

# EB-1 SE



**hergom**

ESTUFAS DE LEÑA  
WOOD STOVES

FORJAS

SALVADOR

FORJAS  
SALVADOR

[www.forjas-salvador.com](http://www.forjas-salvador.com)

<b>MODELO / MODEL</b>	<b>EB-1 SE</b>
Potencia Nominal-Máx. (estimada) / Heat Output Nominal-Max. (estimated)	8,4-12 kW
Rendimiento / Efficiency	75 %
Temperatura de humos / Smoke temperature	299 °C
Emisiones CO (13% O2 Vol%) / CO Emissions (13% O2 Vol%)	0,09 %
CERTIFICADO CE / EC CERTIFICATE	CEE 0031/22-1
NORMATIVA / NORM	EN 13240
Clasificación energética / Energy efficiency Index	<b>A</b>
Dimensiones boca del hogar (AnxAl) Firebox opening dimensions (WxH) (mm)	448 x 312
Longitud máxima de troncos / Maximum log length (mm)	450
Salida de humos / Flue exit	Vertical
Ø Salida de humos / Flue exit Ø (mm)	150
Material hogar / Firebox material	Vermiculita / Vermiculite
Doble combustión / Secondary combustion	Sí / Yes
Control aire primario / Air Wash (cristal limpio) Primary Air control / Air Wash	Si / Si Yes / Yes
Control de aire secundario / Secondary air control	Venturi
Toma de aire exterior / Outside air inlet (Ø 80 mm)	No
Peso / Weight (kg)	84

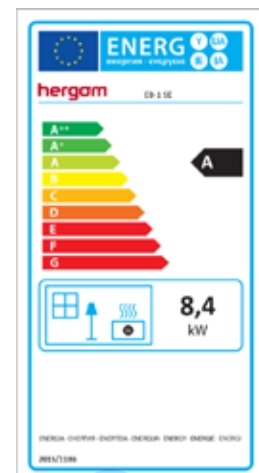

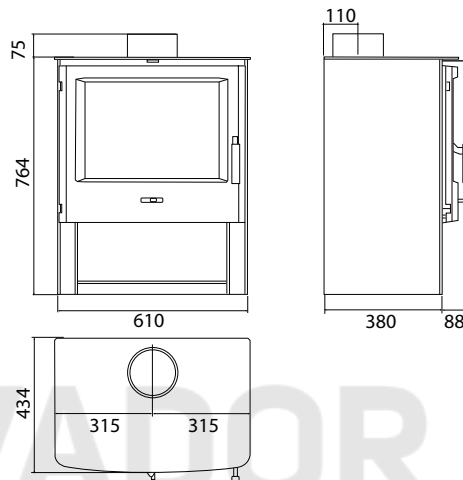

www.forjas-salvador.com

hergam



**Industrias Hergóm, S.L.**  
39110 SOTO DE LA MARINA (Cantabria)  
Apartado de Correos 208 de Santander  
39080 Santander (España)  
Tel: +34 942 58 70 00 / Fax: +34 942 58 70 31  
**comercial@hergom.com**

**hergom.com**

www.forjas-

**hergom** **60** ANI  
VER SARIO  
1959-2019