

## HERGOM H-03/80 S TURBO

Hogar Hergom H-03/80 S Turbo: estufa de leña de alta eficiencia, potencia de 17 kW, doble combustión, turbina de convección y sistema Airwash para mayor rendimiento.



[Ver más información online](#)

# hergom

Mod. \_\_\_\_\_

**HOGAR DE EMPOTRAR H-03/70/80 GAMA COMPLETA**

**WORD BURNING BUILT-IN FIREPLACE H-03/70/80 COMPLET PRODUCT LINE**

**FOYER A ENCASTRER H-03/70/80 LIGNE DE PRODUITS COMPLETE**

**RECUPERADOR DE ENCASTRAR H-03/70/80 GAMA COMPLETA**

**FOCOLARE DA INCASSO H-03/70/80 GAMMA COMPLETA**

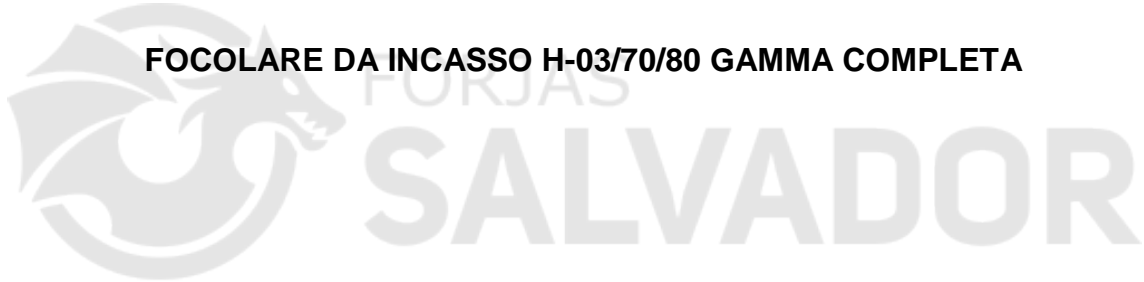

[www.forjas-salvador.com](http://www.forjas-salvador.com)

---

**INSTRUCCIONES PARA INSTALACIÓN, USO Y MANTENIMIENTO**  
**INSTRUCTIONS FOR INSTALLATION, MAINTENANCE AND USE**  
**INSTRUCTIONS D` INSTALLATION, DE SERVICE ET DE MAINTENANCE**  
**ISTRUZIONI PER L'INSTALLAZIONE, L'USO E LA MANUTENZIONE**  
**INSTRUCÇÕES PARA INSTALAÇÃO, UTILIZAÇÃO E MANUTENÇÃO**

---

### **BIENVENIDOS** a la familia HERGÓM.

Agradecemos la distinción que nos ha dispensado con la elección de nuestro HOGAR DE HIERRO FUNDIDO **H-03** para empotrar en obra.

Todas sus piezas están construidas en hierro fundido y acero, que garantizan una larga vida de servicio.

Tenemos la seguridad de que su nuevo HOGAR DE HIERRO FUNDIDO habrá de proporcionarle múltiples satisfacciones, que son el mayor aliciente de nuestro equipo.

Poseer un HOGAR HERGOM es la manifestación de un sentido de calidad excepcional.

Por favor, lea el manual en su totalidad. El propósito es familiarizarle con su HOGAR, indicándole normas para su instalación, funcionamiento y mantenimiento, que le serán muy útiles. Consérvelo y acuda a él cuando lo necesite. Si después de leer este manual necesita alguna aclaración complementaria, no dude en acudir a su proveedor habitual o llame directamente a fábrica.

**ATENCIÓN:** Si el hogar no se instala adecuadamente, no le dará el excelente servicio para el que ha sido concebido. Lea enteramente estas instrucciones y confíe el trabajo a un especialista.

Su Hogar de Hierro Fundido va protegido superficialmente con una pintura anticorrosiva, especial para temperaturas elevadas. En los primeros encendidos, es normal que se produzca un ligero humo, al evaporarse alguno de sus componentes, que permite a la pintura tomar cuerpo. Por ello recomendamos, ventilar la habitación hasta que este fenómeno desaparezca.

## **AVISO IMPORTANTE**

INDUSTRIAS HERGÓM, S.A., no se responsabiliza de los daños ocasionados, originados por alteraciones en sus productos que no hayan sido autorizados por escrito, o por instalaciones defectuosas.

**Asimismo, se reserva el derecho a modificar sus fabricados sin previo aviso.**

Industrias Hergom, S.A., domiciliada en Soto de la Marina - Cantabria - España, ofrece una garantía de DOS AÑOS para sus aparatos.

La cobertura geográfica de esta garantía incluye sólo los países en los que Industrias Hergóm, SA, una empresa filial o un importador oficial realizan la distribución de sus productos y en los que es de obligado cumplimiento la Directiva Comunitaria 1999/44/CE.

La garantía contará a partir de la fecha de compra del aparato señalada en la factura correspondiente, que debe coincidir con el resguardo de la garantía, y cubre únicamente los deterioros o roturas del producto debidos a defectos o vicios de fabricación.

## I.- PRESENTACIÓN

www.forjas-salvador.com

www.forjas-salvador.com

La familia de HOGARES tiene como características comunes principales:

- Dos tamaños **H-03/70 y H-03/80**
- Hogar de gran capacidad que permite quemar leña de hasta 52 ó 62 cm. de longitud.
- Deflector desmontable.
- Fácil accesibilidad para limpieza de la chimenea.
- Parrilla ciega desmontable.
- Trasera reforzable.
- Sobre fondo de hogar practicable.

Se presenta en las siguientes versiones:



H-03/70 BÁSICO



H-03/70/80 CONVENCIONAL (1)

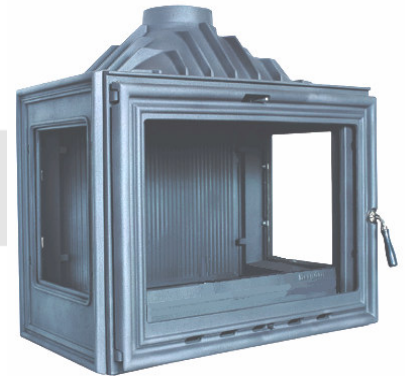

H-03/70 VISIÓN LATERAL

H-03/70 PRISMÁTICO



H-03/70/80 TURBOCONVECTOR



**Hogar H-03/70 básico**, construido totalmente en hierro fundido, mediante piezas ensambladas y atornilladas entre sí.

Cede su calor por radiación, calentando directamente paredes, techos, etc.,

Se suministra totalmente montado de fábrica, preparado para instalar en obra y conectar a la chimenea.

Este modelo no lleva puerta con cristal, sobresuelo, morillo, parrilla ni cenicero. Su diseño permite una vez instalado en obra, la posibilidad de transformarlo al modelo CONVENCIONAL o al modelo PRISMÁTICO.

**Hogar H-03/70-80 convencional**, se suministra por un lado la caja de fuego y por otro el frente puerta que Usted elija entre los tres ofertados en nuestro catalogo



CLASSIC



PLANO



CURVO

(1) La fotografía del aparato H03/70-80 Convencional, mostrada en la pagina anterior muestra una caja de fuego con el frente Classic.

Hogar H-03/70 Visión Lateral (Izquierda o derecha) o Visión Panorámica (ambos laterales acristalados), se suministra completamente montado y únicamente en la versión Frente Classic.

Hogar H-03/70 Prismático, se suministra completamente montado con un frente – puerta de geometría prismática.

Hogar H-03/70-80 TURBOCONVECTOR , Se suministra completamente montado, preparado para instalar en obra y conectar a la chimenea y conductos de aire, a excepción del ventilador que se instalará fácilmente siguiendo las instrucciones contenidas en este libro.

Incorpora una cámara envolvente de chapa galvanizada para convección forzada por ventilador, provisto de unas salidas superiores de reparto de aire.

El ventilador se acciona automáticamente mediante un termostato de contacto y se regula su velocidad por medio de un potenciómetro.

Cede su calor por convección repartiendo el aire caliente hacia distintas estancias y por radiación, calentando directamente paredes, techos, etc.

### Identificación de partes y piezas de un hogar H-03

Ejemplo representado versión H-03 convencional con frente

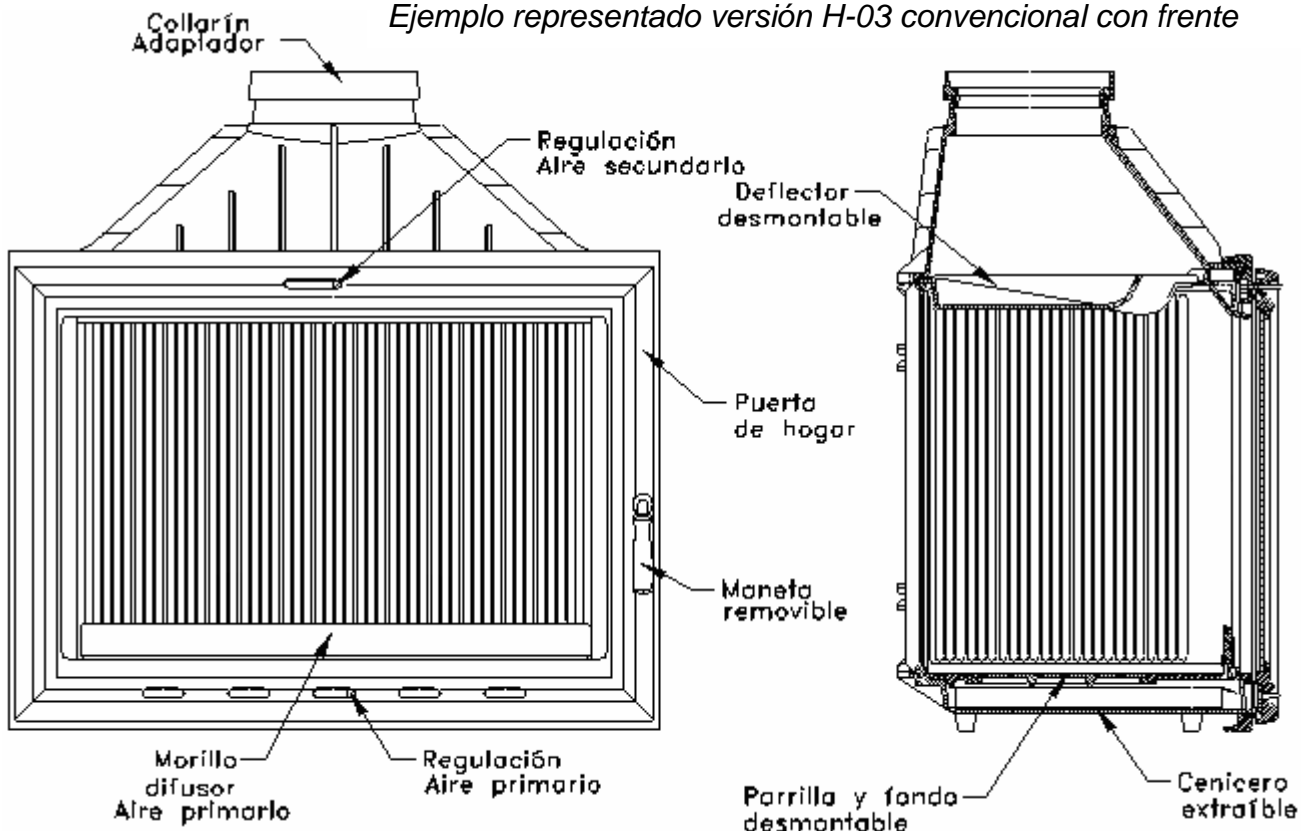

Fig.-1

## II.- INSTALACIÓN

La manera de instalar el HOGAR DE HIERRO FUNDIDO H-03 influirá decisivamente en la seguridad y buen funcionamiento del mismo.

Es muy importante realizar una buena instalación. Por lo que es aconsejable que la realice un profesional.

**¡IMPORTANTE!** Todas las reglamentaciones locales, incluidas las que hagan referencia a normas nacionales o europeas han de cumplirse cuando se instala el aparato.

**NOTA:** Cuando se instale algún tipo de aislamiento para salvaguardar la obra de la campana del calor, hay que tener en cuenta las siguientes recomendaciones de obligado cumplimiento:

1. **El aislamiento nunca puede estar en contacto con el revestimiento de hierro fundido del aparato, esto evitaría la cesión de calor del hierro fundido al ambiente y la consiguiente rotura de la pieza.**
2. Entre el hierro fundido y el aislamiento debe haber una distancia mínima de separación.

### A.- Montaje.

Para el montaje del Hogar H-03 ha de instalarse una chimenea ("tiro"), con tubos metálicos adecuados hasta sobresalir 1 metro por encima de la cumbre del tejado.

Si existe una chimenea construida, el montaje ha de realizarse enlazando ésta con el Hogar de hierro fundido mediante un tubo que se acople perfectamente a la salida de humos del aparato, y a su vez a la chimenea existente. (Ver Fig.- 2).

El sellado en la unión de los tramos de chimenea es importantísimo. (Ver Fig.-7, Pág.10).

Es obligatorio que en la obra donde se instala el hogar, exista una circulación de aire por convección natural. Para ello. Abrir unas ventanas en la parte inferior del revestimiento y superior de la campana que permitan la circulación del aire caliente concentrado en su interior, consiguiendo así una doble función:

- aportación complementaria de aire caliente al local.
- evitar posibles fisuras en el revestimiento.

HERGÓM dispone de unas rejillas decorativas de 20x20 y 40x20 cm. que pueden ser suministradas opcionalmente.

**Importante:** Las rejillas deben situarse de manera que no puedan ser bloqueadas.

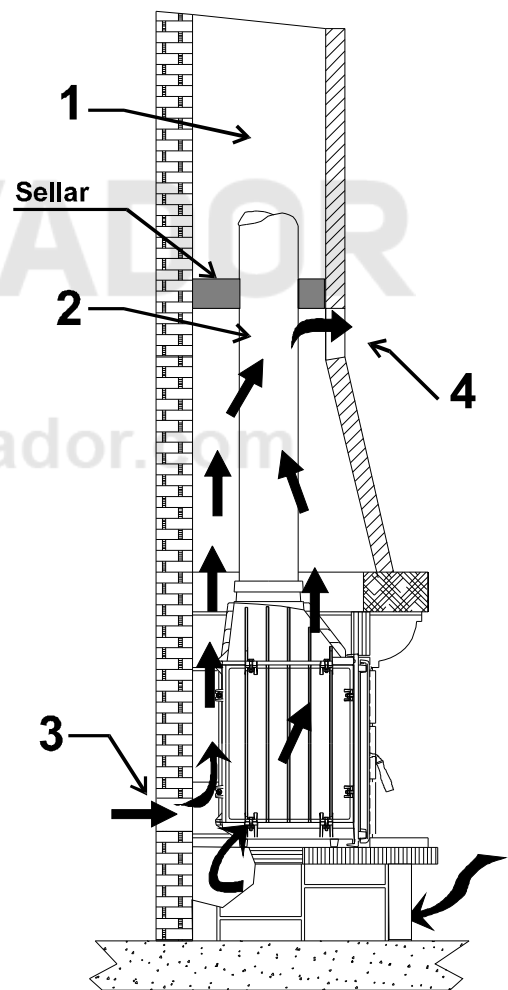

Fig.- 2

1. Chimenea de obra
2. Tubo de conexión del Hogar a la chimenea
3. Entrada de aire frío al revestimiento
4. Salida de aire caliente al local.

## **B.- Chimeneas.**

El funcionamiento del HOGAR depende:

- a) De la chimenea.
- b) Del modo de operar con ella.
- c) De la calidad del combustible empleado.

Con los años de uso Vd. Podrá cambiar la clase de combustible pero la chimenea una vez que está instalada en un sitio determinado, no es tan fácil de modificar o cambiar de lugar.

Por lo cual la información siguiente le ayudará a decidir si puede usar la chimenea existente o no, o si decide construir una nueva.

Esta información le ayudará a tomar una decisión correcta.

### **1. - Cómo funcionan las chimeneas**

Un conocimiento básico de la manera de funcionar las chimeneas le ayudará a sacar el mayor rendimiento a su **Hogar H-03**.

La función de la chimenea es:

- a) Evacuar los humos y gases sin peligro fuera de la casa.
- b) Proporcionar tiro suficiente en el hogar para que el fuego se mantenga vivo.

#### **¿Que es el tiro?**

La tendencia del aire caliente a subir crea el tiro.

Al encender el HOGAR, el aire caliente sube por la chimenea y sale al exterior. El conducto de la chimenea se calienta y mantiene el tiro. Hasta que la estufa y la chimenea no están calientes, el tiro no funciona a la perfección.

La situación, el tamaño y la altura de la chimenea afectan al tiro.

Hay que considerar lo siguiente:

- Chimeneas situadas dentro de la casa se mantienen calientes; así el tiro es mayor.
- El tamaño de la chimenea aconsejado por el fabricante, mantiene un buen tiro.
- La altura de la chimenea afecta al tiro: más altura  $\Rightarrow$  mejor tiro

La chimenea debe sobresalir, al menos un metro de la parte más alta del tejado.

Hay otros factores que afectan al tiro:

- Casas muy bien aisladas interiormente, sin corrientes de aire; al no entrar aire al local, causa un tiro deficiente. Esto se corrige enviando aire del exterior hacia el HOGAR.
- Árboles y/o edificios altos próximos a la vivienda dificultan el tiro.
- La velocidad del viento. Generalmente los vientos continuos fuertes aumentan el tiro; pero vientos tormentosos producen disminución del tiro.
- Temperatura exterior. Cuanto más frío en el exterior, mejor tiro.
- Presión barométrica. En días lluviosos, húmedos o borrascosos, el tiro es generalmente flojo.
- Vivacidad del fuego. Cuanto más caliente esté el fuego, mas fuerte es el tiro.
- Grietas en la chimenea, la puerta mal sellada o sucia, entradas de aire por la unión de los tubos, otro aparato conectado a la chimenea, etc. pueden producir tiros inadecuados.

## 2. - Formación de creosota y su limpieza.

Cuando la madera se quema lentamente se producen alquitranes y otros vapores orgánicos, que al combinarse con la humedad ambiente forman la creosota. Los vapores de creosota se pueden condensar si las paredes de la chimenea están frías. Si se inflama la creosota pueden producir fuegos extremadamente vivos y peligrosos. Cualquier acumulación de la misma deberá ser eliminada.

Debido a que la acumulación de creosota depende de tantas variables es muy difícil prevenir el momento en el que se debe limpiar la chimenea.

La inspección visual es la manera más segura de cerciorarse si la chimenea de su estufa está limpia de creosota.

Por eso, recomendamos que se realicen instalaciones en las que sea fácil el acceso a las mismas.

Si se incendia la chimenea (puede llegar a prenderse por la excesiva acumulación de creosota) cerrar todos las entradas de aire al aparato (primario y secundario), incluso cerrar las entradas de aire a la habitación donde esté instalado. Esto ayudará que las llamas se extingan por sí solas.

## 3. - Opciones

Si va a construir una chimenea para el Hogar de Hierro Fundido H-03, tiene dos alternativas:

- a) Chimeneas de albañilería.
- b) Chimeneas de metal

Los estudios reflejan que no hay gran diferencia en cuanto al rendimiento de tiro, entre metal y albañilería. Es Vd. quien, según su caso, elegirá una u otra.

Siempre que sea posible, sitúe su chimenea dentro de la casa, con lo cual obtendrá mejor tiro, acumulará menos creosota y tendrá mayor duración.

Las ventajas de las chimeneas de ladrillo son:

- a) La masa de ladrillos y losetas reducen el enfriamiento de los humos en la chimenea.
- b) La característica de los ladrillos de acumular el calor permite mantener la casa caliente más tiempo, después de que el fuego se haya extinguido.
- c) Puede ser construida al gusto particular.
- d) Si está bien construida, puede ser más resistente al fuego que las metálicas.

Las chimeneas de albañilería deben estar bien forradas para evitar el enfriamiento de los humos.

Deben estar construidas con materiales que soporten altas temperaturas y la corrosión.

Pueden ser redondas, cuadradas, etc.; lo que importa es el tamaño de las mismas.

Para chimeneas de albañilería en el Hogar de Hierro Fundido H-03 deberán respetarse las medidas reflejadas en el apartado DATOS TÉCNICOS.

Las ventajas de la chimenea metálica son:

- a) Fácil instalación.
- b) Permite dar ligeros cambios de dirección a la chimenea, lo que facilita mayor flexibilidad en la elección del lugar donde instalar el hogar.

c) Debido a que existen codos curvados, se eliminan los ángulos vivos que dificultan el tiro.

#### 4. - Collarín adaptador

Figura 3a): Tubo por el exterior: solución recomendable para conectar el hogar a chimeneas de obra. Tubo por el interior: recomendado cuando la altura de la chimenea sobrepasa los 6m de altura. **(En chimenea de obra normalmente se utiliza el primer metro de tubo para conectar a la chimenea de obra, continuando luego solo con esta. En este primer metro de tubo generalmente el tiro es bueno y no se producen condensaciones).**

Figura 3b): Solución recomendable cuando existe el riesgo de un enfriamiento excesivo de los humos de la chimenea, con posibilidad de formación de condensaciones. **(En instalaciones con chimeneas metálicas, los humos pueden enfriarse y producirse condensaciones, para evitar esto, se utilizan chimeneas de mayor diámetro que faciliten las salidas de humos)**

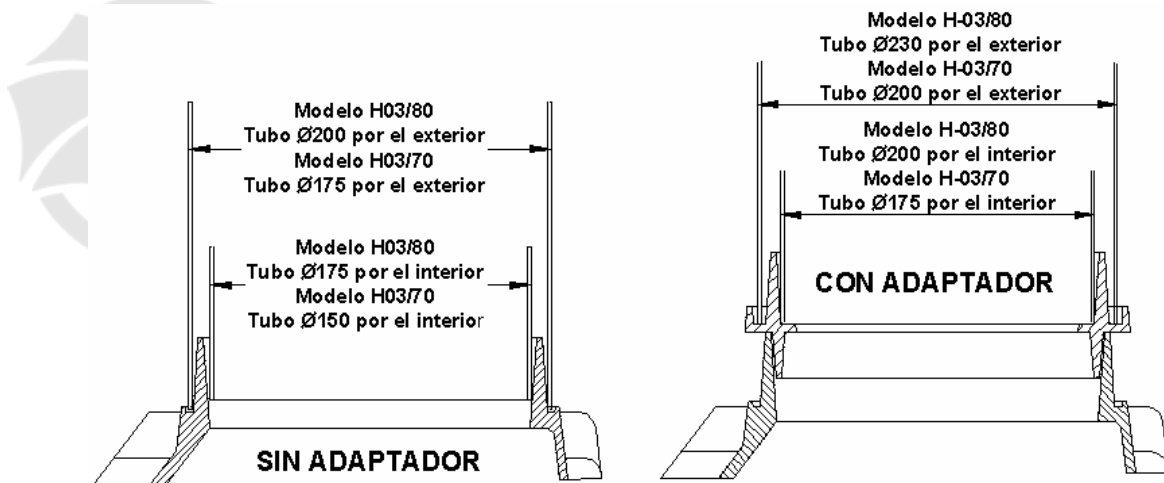

Fig.-3 a

Fig.-3 b

#### 5. - Algunas normas

A continuación indicamos otras normas que deben respetarse en la construcción de la chimenea:

- Emplear materiales resistentes e incombustibles. No montar tubos de fibrocemento.
- Escoger un trazado lo más vertical posible. No conectar varios aparatos a la misma chimenea.

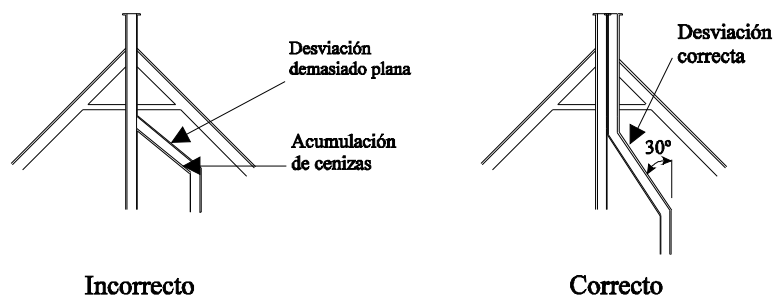

Fig.-4

c) Evitar que el conducto desemboque en zonas cercanas a construcciones, debiendo sobrepasar en altura la cumbre más próxima, si existe edificio colindante.

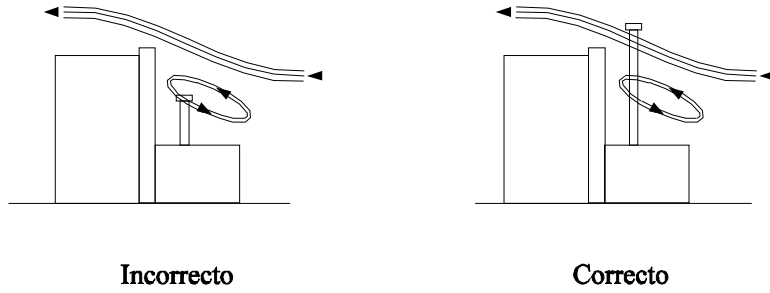

Fig.-5

d) Elegir para el conducto un lugar lo menos expuesto a enfriamientos. De ser posible, que la chimenea esté por el interior de la casa.

e) Las paredes internas deben ser perfectamente lisas y libres de obstáculos. En las uniones de tubos con chimeneas de obra, evitar los estrangulamientos.



Fig.-6

f) **Es muy importante** que las uniones de los tubos estén muy bien selladas para tapar las posibles fisuras que permitan la entrada de aire.

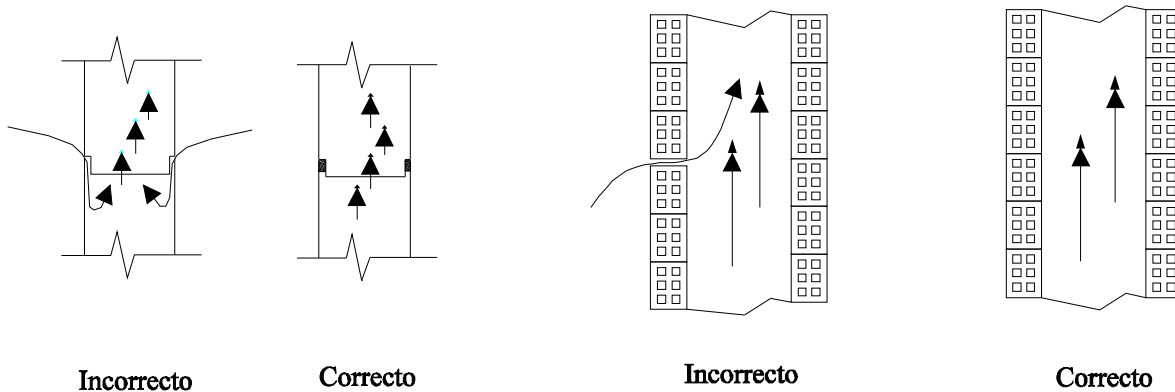

Fig.-7

Para comprobar la estanqueidad de la chimenea proceder de la siguiente forma:

- Tapar la salida en el tejado.
- Introducir papeles y paja húmeda por la parte inferior de la chimenea y encenderlos.
- Observar las posibles fisuras por donde sale humo y sellarlas.

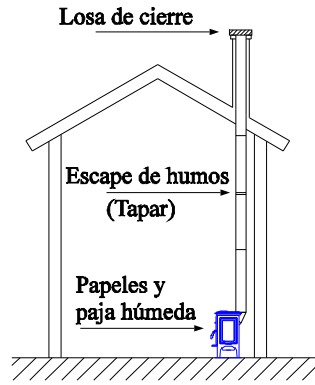

Fig.-8

g) Es muy importante que la chimenea sobrepase un metro la parte más alta de la casa. Si se necesita aumentar el tiro, se deberá elevar la altura de la chimenea.

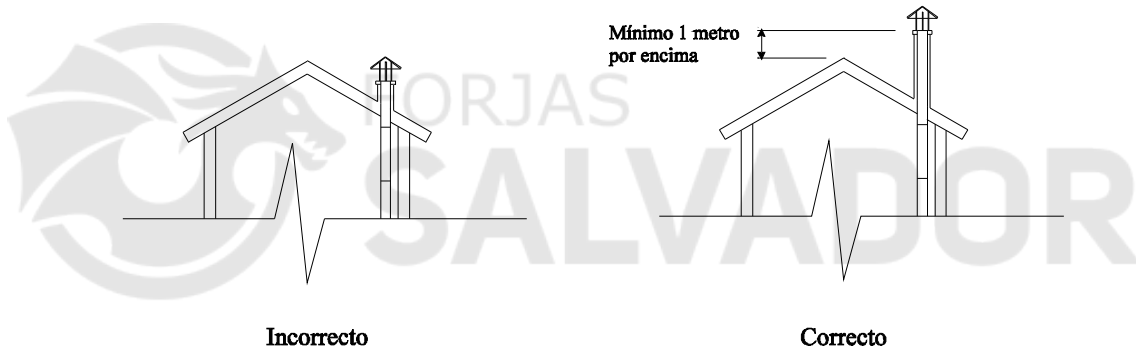

Fig.-9

h) Que los sombreretes no dificulten el tiro.

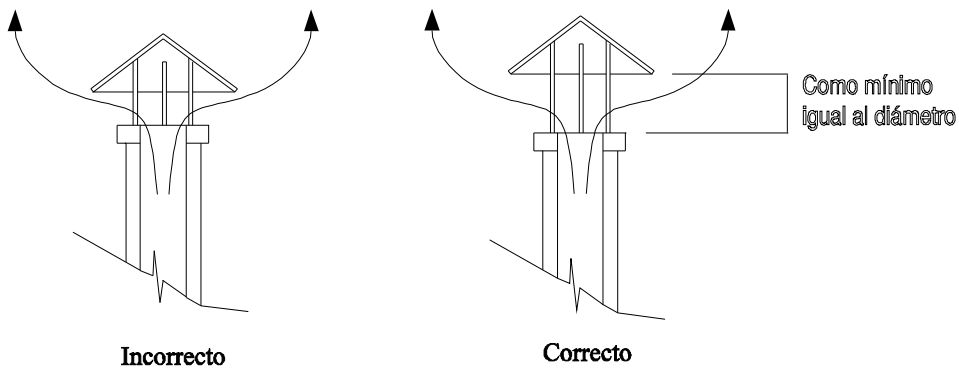

Fig.-10

i) Limpiar la chimenea por lo menos una vez al año.

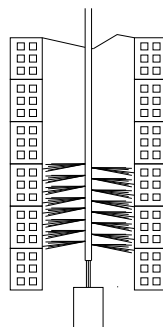

Fig.-11

j) La unión de los tubos que forman la chimenea, en el caso de tubos metálicos sencillos, deben ser sellados con masilla refractaria.

k) Las chimeneas exteriores metálicas deberán construirse con tubos dobles calorifugados, especiales para combustibles sólidos.

### III.- ACCESORIOS OPCIONALES

HERGÓM dispone de los siguientes accesorios para este Hogar de Hierro Fundido H-03.

Tubos de acero en esmalte vitrificado.

Tubos de acero inoxidable.

Codos y sombreretes para la construcción de la chimenea.

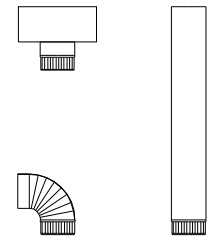

Fig.-12

### IV.- ENCENDIDO Y REGULACIÓN DE LA POTENCIA

#### A.- Primer encendido.

Una vez instalado en su lugar definitivo, se debe proceder a comprobar el sellado de todas las juntas, para impedir la entrada de aire del exterior que perjudique al tiro.

Antes de revestir el hogar con ladrillo o cualquier otro material incombustible, es importante comprobar el buen funcionamiento del mismo.

El primer encendido debe realizarse con fuego lento durante tres o cuatro horas, para conseguir el estabilizado de las distintas piezas y evitar así alguna posible rotura.

Es conveniente durante el primer encendido tener las ventanas abiertas para evacuar los humos y olores que se puedan producir por la combustión de los disolventes de la pintura de protección o cualquier otro material.

#### B.- Aire primario. Regulación

La aportación de aire para la combustión se realiza a través de la válvula de aire primario.

Para favorecer el encendido y evitar la formación de alquitranes, se recomienda abrir totalmente la válvula de aire primario, para que permita el paso abundante de aire para la combustión.

Esta situación debe mantenerse en los comienzos de encendido, con objeto de obtener un calentamiento rápido del hogar y chimenea, evitando la formación de condensaciones y alquitranes (creosota).

Es imprescindible realizar una carga abundante en el encendido. Las siguientes cargas estarán en función de la necesidad de calor que se desee.

Una vez caliente el hogar debe procederse a regular la aportación de aire primario a la combustión.

Fig.13

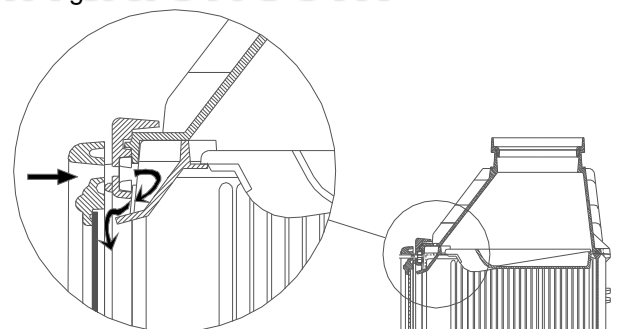

Fig.14

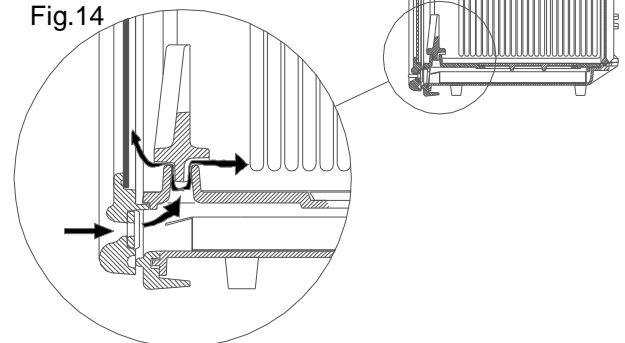

Fig.-13 Detalle aportación aire secundario

Fig.-14 Detalle aportación aire primario

Debido a su gran estanqueidad y al tiro envolvente, que presenta el HOGAR H-03 durante el funcionamiento normal, se recomienda que al abrir la puerta del hogar para cargar combustible se haga lentamente.

### **C.- Aire secundario. Autolimpieza**

El aire secundario en la combustión tiene como misión una nueva alimentación de aire que facilita la combustión de inquemados que se producen en la combustión primaria por falta de oxígeno.

Esto produce un alargamiento de la combustión total y el consiguiente aumento del rendimiento del aparato.

La aportación de aire secundario se realiza por la franja superior del hueco del HOGAR H-03, dirigido hacia el cristal de la puerta, produciendo una cortina de aire en el mismo que impiden que las partículas de hollín se le adhieran. (Autolimpieza) (Ver Fig.13)

## **V.- PRODUCTOS PARA LA CONSERVACIÓN.**

INDUSTRIAS HERGÓM, S.A. pone a su disposición una serie de productos para la conservación de sus fabricados:

- **Pintura anticorrosiva**, para las piezas de fundición y chapa.
- **Pasta refractaria**, para mejorar la estanqueidad y sellado.
- **Anti-hollín**, poderoso catalizador que facilita la eliminación de residuos inquemados.
- **Pastillas de encendido**, producto indispensable cuando se precise un encendido rápido y limpio.
- **Limpiacristales**, tratamiento idóneo para eliminar grasa carbonizada de los cristales de estufas, chimeneas, etc.

## **VI.- LIMPIEZA.**

### **A.- Del frente de hierro fundido esmaltado.**

*Se deberá limpiar cuando el HOGAR esté frío, no empleando para ello detergentes ni productos abrasivos.*

### **B.- Del frente de hierro fundido pintado.**

Utilizar siempre paños secos

### **C.- Cristal de la puerta.**

#### **C.1. Limpieza**

Nunca intente limpiar el cristal durante el funcionamiento de la estufa. Recomendamos utilizar el limpiacristales HERGÓM en frío.

#### **C.2. Sustitución**

El cristal de su HOGAR es Termoshock, fabricado especialmente para hogares de leña y/o carbón. En caso de rotura éste debe remplazarse por otro de las mismas características. Dirijase a nuestro Distribuidor para que le suministre el cristal adecuado, acompañado de las instrucciones de montaje y juntas.

**D.- Limpieza de ceniza.**

El Hogar de hierro fundido esta provisto de un cenicero situado bajo el fondo del hogar. (Ver Fig.- 15)

Para eliminar las cenizas, retire la tapa circular de hierro fundido que lo oculta, utilizando para ello la manecilla de la puerta.

Introduzca la manecilla en el orificio de la placa y sáquela de su alojamiento haciendo un poco de palanca.

Retire (con un guante protector) la placa del hogar, para no entorpecer la limpieza de la ceniza.

Desplace la ceniza con una rasqueta o un cepillo hacia el cenicero. Saque el cenicero de su alojamiento y límpielo de cenizas.

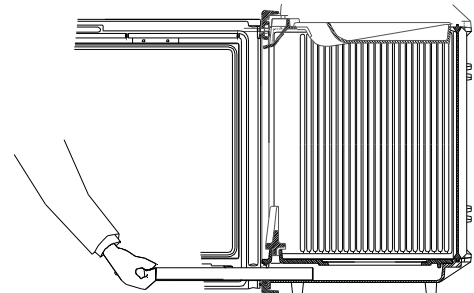
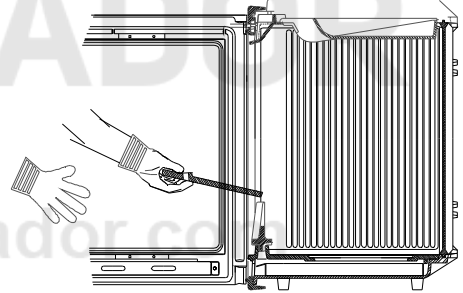
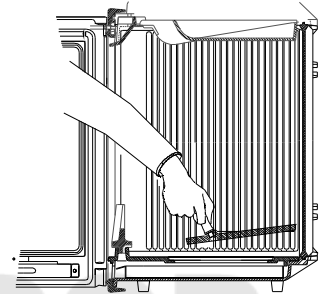
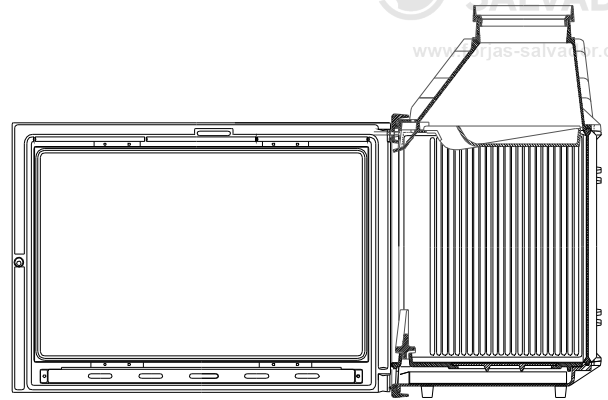

Fig.-15

**VII.- SEGURIDAD.**

Existen posibles riesgos que hay que tener en cuenta a la hora de hacer funcionar su hogar de combustibles sólidos, sea cual fuere la marca.

Estos riesgos pueden minimizarse si se siguen las instrucciones y recomendaciones que damos en este manual.

A continuación recomendamos una serie de normas y consejos, pero sobre todo le recomendamos utilice su buen sentido común.

1. Mantenga alejado cualquier material combustible (muebles, cortinas, ropas, etc.), a una distancia mínima de seguridad de 0,90 m.

2. Las cenizas deberán vaciarse en un recipiente metálico y sacarse inmediatamente de la casa.

3. No deben utilizarse jamás combustibles líquidos para encender su hogar. Mantenga muy alejado cualquier tipo de líquido inflamable (Gasolinas, alcohol, etc.).

4. Hacer inspecciones periódicas de la chimenea y limpiarla cuando sea necesario.

5. No situarlo cerca de paredes combustibles, o que tengan algún tipo de recubrimiento susceptible de deterioro por efecto de temperatura (Barnices, pintura, etc.).

6. Cualquier tipo de intervención en el hogar H03 TURBOCONVECTOR debe ser confiado al S.A.T. oficial Hergóm o instalador especializado.

INDUSTRIAS HERGÓM, S.A. declina toda responsabilidad derivada de una instalación defectuosa o de una utilización incorrecta y se reserva el derecho de modificar sus productos sin previo aviso.

## VIII.- CONVECCION FORZADA. (Mod. H03 TURBOCONVECTOR)

### A- Instalación

#### Ventilador

Instale el ventilador en la posición que prefiera (ver fig. 22 Pág. 22) mediante los tornillos que se suministran, si escoge la posición 2 o 3 retire la tapa y colóquela junto con la junta de fibra en la ventana de la posición 1. Conecte los dos cables blancos sueltos al termostato de contacto situado en el costado del hogar. Después conecte el circuito a la red eléctrica.

Compruebe que funciona correctamente posicionando en ON el interruptor del regulador de potencia con el potenciómetro al mínimo. El ventilador deberá de girar de forma lenta.

Compruebe el funcionamiento del regulador girándole lentamente hasta el máximo. Ahora el ventilador irá aumentando paulatinamente su velocidad de giro hasta la máxima velocidad.

#### Chimenea

Conecte el Hogar H03 TURBO-CONVECTOR a la chimenea siguiendo las instrucciones contenidas en el capítulo II.

#### Convección forzada

Deberá conectar las salidas de aire de la cámara de convección mediante tubos flexibles a los puntos en los cuales Vd. quiere dirigir este flujo, ya sea a la estancia donde está instalado el hogar como a otras estancias colindantes.

El hogar H03 TURBOCONVECTOR se suministra con la mitad de las salidas cerradas con tapas (ver fig.22). Esto es útil según el número de salidas que Vd. necesite. Nunca se debe dejar una salida abierta en el interior del revestimiento, pues perdería eficacia la convección.

Es imprescindible que el revestimiento que utilice para envolver su hogar H03 TURBOCONVECTOR tenga un panel desmontable para poder acceder al ventilador y sus conexiones si en el futuro fuese necesario.

La cámara donde se instale el hogar H03 TURBOCONVECTOR deberá de tener en la parte inferior del mismo una entrada de aire suficiente para alimentar el ventilador. Es conveniente que la toma de aire del ventilador se realice si es posible desde el exterior de la vivienda o en su defecto desde otra estancia distinta a la que está instalado el hogar. La rejilla tendrá una sección mínima de paso libre de 400 cm<sup>2</sup>, y que no sea posible cerrar para evitar depresiones dentro de la cámara que pudieran aspirar humos del hogar.

Es necesario colocar una rejilla en la parte superior del revestimiento para disipar el calor de esta cámara para evitar que se produzcan grietas en el revestimiento por el excesivo calor acumulado.

La forma óptima de reparto de aire es colocar rejillas regulables comerciales en las salidas a las distintas estancias, de forma que Vd. pueda elegir en todo momento hacia que lugares quiere dirigir el flujo de aire caliente.

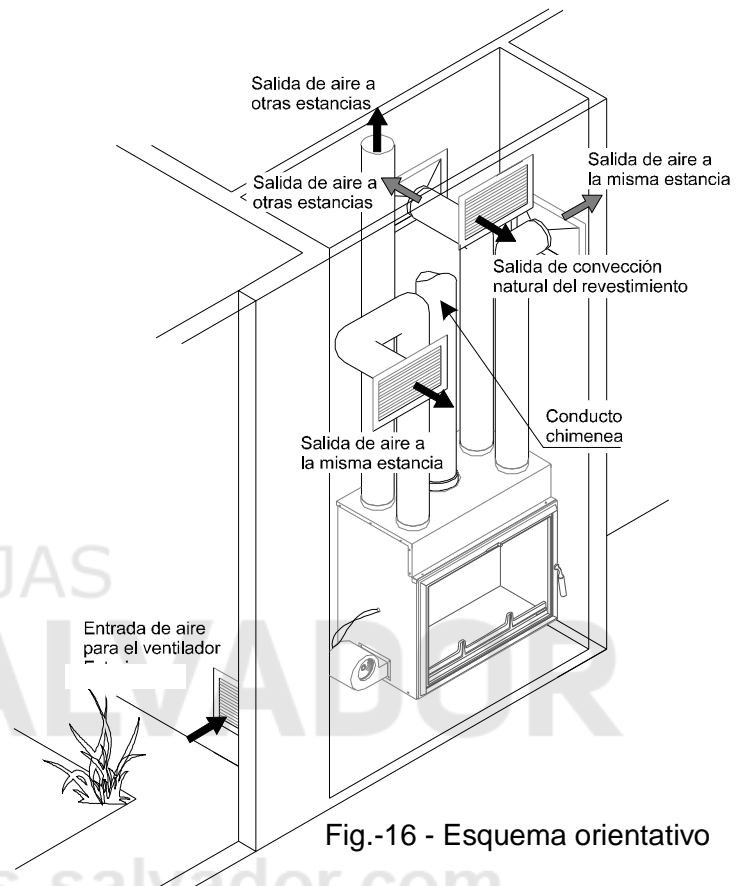

Fig.-16 - Esquema orientativo

**B- Funcionamiento de la convección forzada**

Conectado el ventilador a la red, éste funcionará según las siguientes pautas:

**Interruptor del regulador en OFF**

El ventilador se pondrá en marcha automáticamente cuando la temperatura que registre el termostato de contacto sea de 50°C y su velocidad será determinada por la posición que tenga en ese momento el regulador de potencia.

Cuando la temperatura descienda por debajo de 50°C, el ventilador se parará.

**Interruptor del regulador en ON**

C- El ventilador funcionará en todo momento independiente de la temperatura y con la velocidad determinada por el regulador de potencia.

**D- Esquema eléctrico del ventilador**

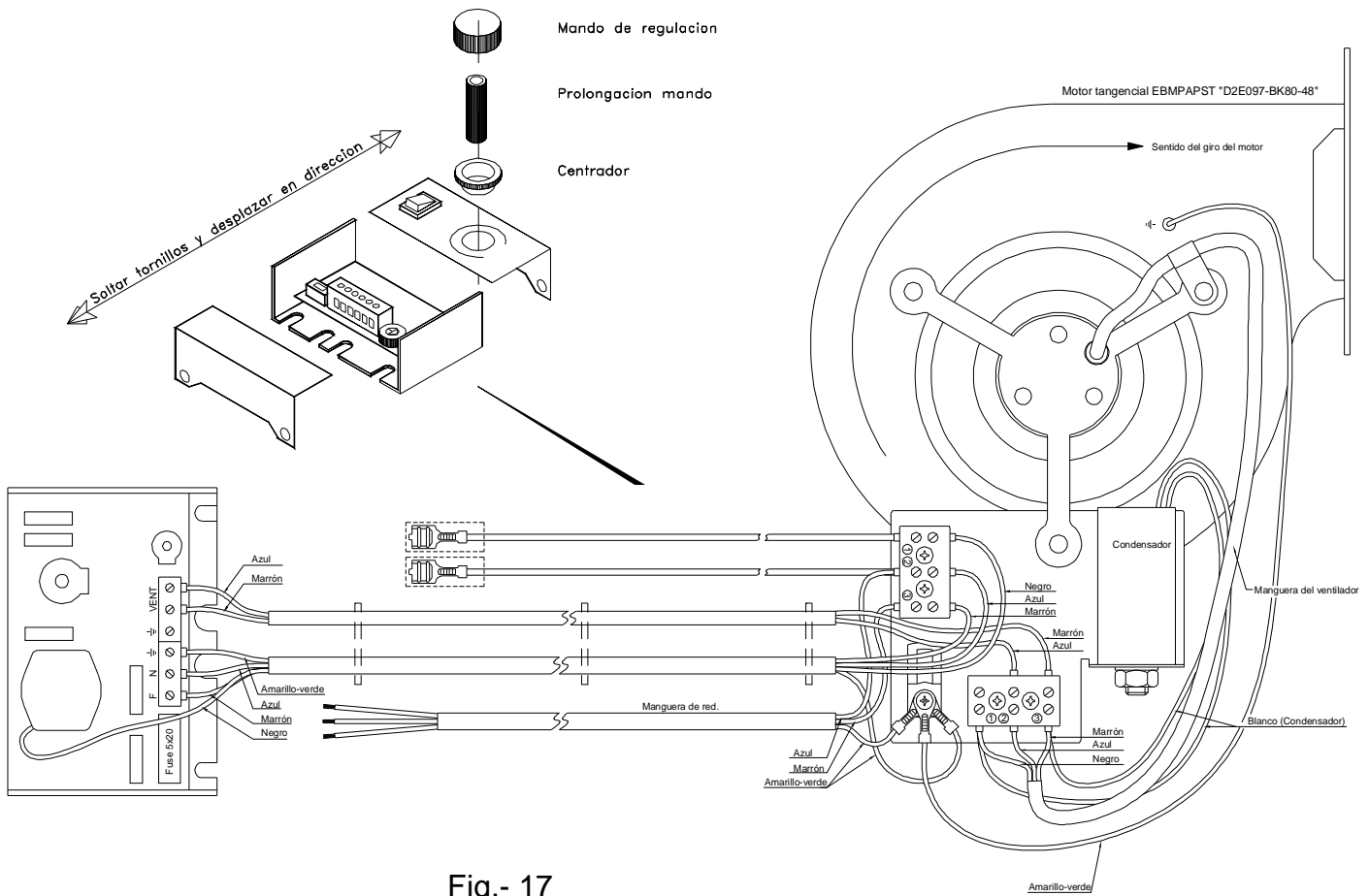

Fig.- 17

**E- Característica del ventilador, curva.**

La longitud y el diámetro de los tubos de conducción de aire influyen en las pérdidas de carga y al aumentar estas, disminuye el caudal de aire útil transportado, por lo que habrá que tenerlo en cuenta al hacer la instalación de aire. Para hacerlo correctamente se necesita la curva del ventilador. En ordenadas se representa la pérdida de carga en mm.c.a. y en abscisas el caudal en m<sup>3</sup>/h

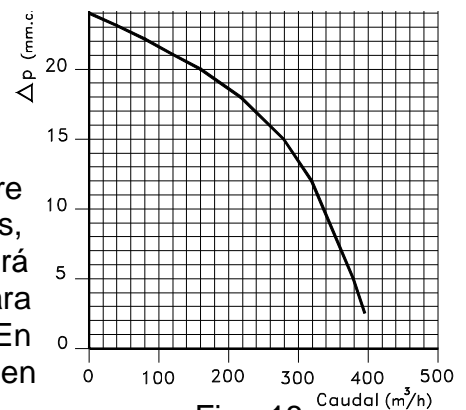

Fig.- 18

## IX.- DATOS TÉCNICOS.

<b>Medidas del hogar de combustión:</b>			
Alto	H-03/70 – H-03/80	mm	390/450
Ancho	H-03/70 – H-03/80	mm	530/630
Fondo	H-03/70 – H-03/80	mm	370/370
<b>Volumen de la cámara de combustión H-03/70</b>		dm <sup>3</sup>	76,5
		H-03/80	dm <sup>3</sup>
<b>Salida de humos diámetro H-03/70</b>		mm	Ø175
		H-03/70	mm
<b>Chimenea de albañilería H-03/70</b>		mm	200X200
		H-03/80	mm
<b>Altura recomendada de chimenea</b>		m	5 a 6
<b>Peso mod. H-03/70 - H-03/70 TURBOCONVECTOR</b>		Kgs	130/145
		H-03/80 – H-03/80 TURBOCONVECTOR	Kgs
			147/164
<b>Potencia Máxima H-03/70 - H-03/70 Turboconvector</b>		kW	17,5
		H-03/80 - H-03/80 Turboconvector	kW
			20,7
<b>Potencia cedida al ambiente (útil)</b>			
		H-03/70 - H-03/70 Turboconvector	kW
		H-03/80 - H-03/80 Turboconvector	kW
			12,5
			14,5
<b>Rendimiento H-03/70 - H-03/70 TURBOCONVECTOR</b>		%	71,3
		H-03/80 - H-03/80 TURBOCONVECTOR	%
			70,17
<b>Caudal másico de los humos H-03/70</b>		g/s	13,9
		H-03/80	g/s
			15,9
<b>Temperatura media de humos H-03/70</b>		°C	309
		H-03/80	°C
			340,5
<b>Temperatura collarín evacuación de humos H-03/70</b>		°C	425
		H-03/80	°C
			492
<b>Tiro mínimo recomendado</b>		Pa	12
<b>Concentración media de CO con O<sub>2</sub> =13% H-03/70</b>		%	0,15
		H-03/80	%
			0,18

### Combustibles recomendados:

Combustible	Dimensiones L x Ø	Peso carga máxima por hora H-3/70
Haya	50cm x 7cm (aprox.)	4 Kg.
Encina	50cm x 7cm (aprox.)	4 Kg.
Pino	50cm x 7cm (aprox.)	4 Kg.

### Combustibles recomendados:

Combustible	Dimensiones L x Ø	Peso carga máxima por hora H-3/80
Haya	60cm x 7cm (aprox.)	4,75 Kg.
Encina	60cm x 7cm (aprox.)	4,75 Kg.
Pino	60cm x 7cm (aprox.)	4,75 Kg.

**¡ADVERTENCIA! Su insertable no debe ser utilizado como incinerador y no deben utilizarse otros combustibles (plásticos, carbón, etc). Utilice los materiales recomendados.**

Compacto homologado Según Norma:

UNE-EN 13229:2001 "Aparatos insertables, incluidos los hogares abiertos, que utilizan combustibles sólidos – Requisitos y métodos de ensayo", **modificada por** UNE-EN 13229/AC, UNE-EN 13229/A1:2003 **y** UNE-EN 13229:2002/A2:2005.

### DATOS VENTILADOR

CAUDAL MÁXIMO	410 m <sup>3</sup> /h
POTENCIA	75 W
INTENSIDAD	0,35 A
NIVEL SONORO	54 dBA
TENSIÓN	220v MONOFÁSICO

**WELCOME** to the HERGÓM range.

Thank you for choosing our **H-03 BUILT-IN CAST IRON WOOD BURNER**.

All the parts are made of cast iron and steel; this guarantees a long service life.

We are confident that you will be satisfied with your new **CAST IRON WOOD BURNER** in many ways; this is the main incentive of our team.

Owning a **HERGÓM WOOD BURNER** is a sign of an exceptional sense of quality.

Please read the manual completely. The aim is for you to familiarise yourself with your **WOOD BURNER**, state the regulations for its installation, functioning and maintenance, which will be very useful to you. Keep it and use it when you need it. If after reading this manual you need any further clarification, please don't hesitate to ask your regular supplier or call the factory direct.

**ATTENTION:** If the wood burner is not installed correctly, it will not give you the excellent service which it has been designed for. Read these instructions completely and entrust the work to a specialist.

Your Cast Iron Wood Burner will be protected on the surface by a flameproof paint, specifically for high temperatures. During the first ignitions, it is normal for a light smoke to be produced, as some of its components evaporate allowing the paint to take shape. For this reason we recommend that you ventilate the room until the phenomenon stops.

[www.forjas-salvador.com](http://www.forjas-salvador.com)

## IMPORTANT WARNING

INDUSTRIAS HERGÓM, S.A. does not take responsibility for damage caused due to alterations to its products which have not been authorised in writing, or due to faulty installations.

**Also, we reserve the right to modify our products without prior notice.**

Industrias Hergóm, S.A., domiciled at Soto de la Marina - Cantabria - Spain, offers a **TWO YEAR** guarantee on its appliances.

The geographical cover of this guarantee includes only countries in which Industrias Hergóm, SA, a subsidiary company or an official importer carries out the distribution of its products and in those where it is obligatory to comply with Community Directive 1999/44/CE.

The guarantee will start from the date of purchase of the appliance shown on the corresponding invoice, which must coincide with the guarantee slip, and covers only damage and breakage of the product due to manufacturing faults or errors.

## I. - INTRODUCTION

The main common characteristics of this range of WOOD BURNERS are:

- Two sizes **H-03/70** and **H-03/80**.
- Large capacity wood burner which allows wood up to 52 or 62 cm in length to be burnt.
- Removable deflector.
- Easy access for chimney cleaning.
- Removable hidden grate.
- Reinforced back.
- Practicable hearth surround.

As shown in the following versions:



**H-03/70 BASIC**



**H-03/70/80 CONVENTIONAL (1)**

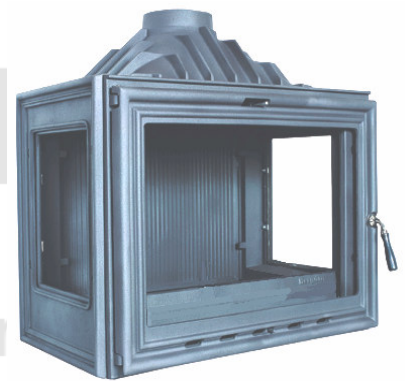

**H-03/70 SIDE VIEW**

**H-03/70 PRISMATIC**



**H-03/70/80 TURBOCONVECTOR**



The **H-03/70 basic wood burner** is made completely of cast iron, by parts assembled and screwed together.

It transfers heats by radiation, directly heating walls, ceilings, etc.

It is supplied completely assembled in the factory, prepared for installation and for connection to the chimney.

This model does not have a glass window, upper level, andirons, grate or ashtray. Its design allows it, once it has been installed, to be transformed into either the **CONVENTIONAL** or the **PRISMATIC** model.

The H-03/70-80 conventional wood burner is supplied with both the fire box and the door fronts which you may choose from the three options offered in our catalogue.



CLASSIC



PLANO



CURVO

(1) The photograph of the H03/70-80 Conventional appliance, shown on the previous page shows the fire box with the Classic front.

The H-03/70 Side View Wood Burner (Left or Right) or Panoramic View (windows on both side), is supplied completely assembled and uniquely in the Classic Front version.

The H-03/70 Prismatic Wood Burner is supplied completely assembled with a geometrically prismatic door front.

The H-03/70-80 TURBOCONVECTOR Wood Burner is supplied completely assembled, prepared for installation and connection to the chimney and air ducts, except for the ventilator which will be easily installed following the instructions contained in this book.

It includes a chamber surrounded by a galvanised sheet for forced convection by ventilator, equipped with upper air distribution outlets.

The ventilator is automatically operated by a contact thermostat and its speed is regulated using a potentiometer.

Its heat is transferred by convection distributing the hot air to different rooms and by radiation, directly heating walls, ceilings, etc.

### Identification of parts and pieces of wood burner H-03

Example shown is version H-03 conventional with CLASSIC front

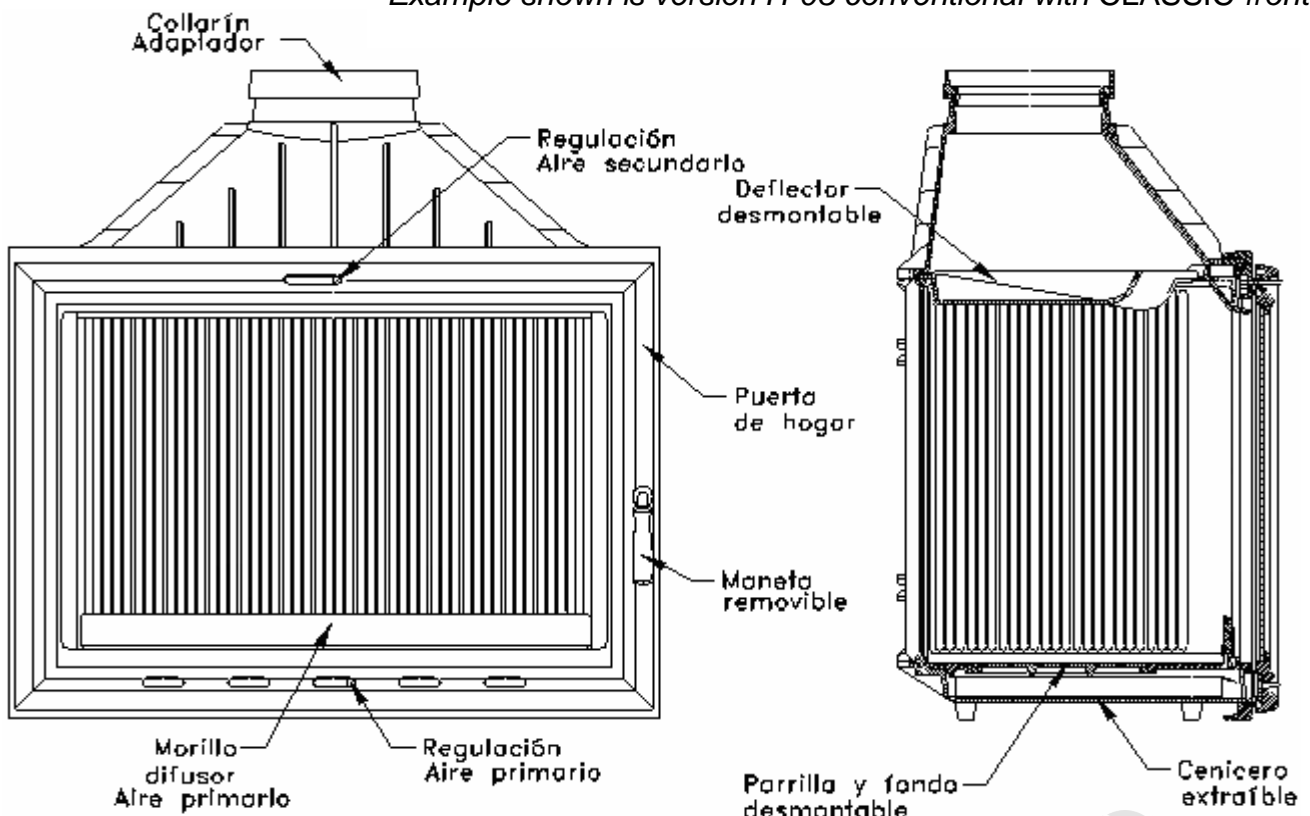

II. - INSTALLATION

The way in which to install the CAST IRON WOOD BURNER H-03 is decisively influenced by safety and its smooth functioning.

It is very important to install it well. For this reason it is advisable for this to be done by a professional.

**IMPORTANT!** All the local regulations, including those which refer to national or European regulations, must be complied with when installing the appliance.

**NOTE:** When any type of insulation is installed it is necessary to take into account that the following recommendations must be fulfilled in order to safeguard the working of the heat hood:

3. The insulation can never be in contact with the cast iron casing of the appliance, this would prevent heat being transferred from the cast iron to the atmosphere and to the subsequent breakage of the part.
4. There must be a minimum separation distance between the cast iron and the insulation.

**A. - Installation.**

For the installation of Wood Burner H-03, a chimney (flue) must be installed, with suitable metal tubing projecting 1 meter above the ridge of the roof.

If there is a chimney built, the installation must be carried out linking this with the cast iron Wood Burner using tubing which connects perfectly to the smoke outlet of the appliance, and in turn to the existing chimney. (See Fig. - 2)

The sealing of the joints of the chimney sections is very important. (See Fig. - 7, Page. 10).

It is obligatory for the air to circulate by natural convection in the place where the wood burner is to be installed. For this reason, open some windows in the lower part of the casing and upper part of the hood which allows the circulation of the hot air concentrated inside it, thus fulfilling a double function:

- further introduction of hot air to the building.
- preventing possible cracks in the casing.

HERGÓM has some decorative grates 20x20 and 40x20 cm. which can be supplied optionally.

**Important:** The grates must be situated in such a way that they cannot be blocked.

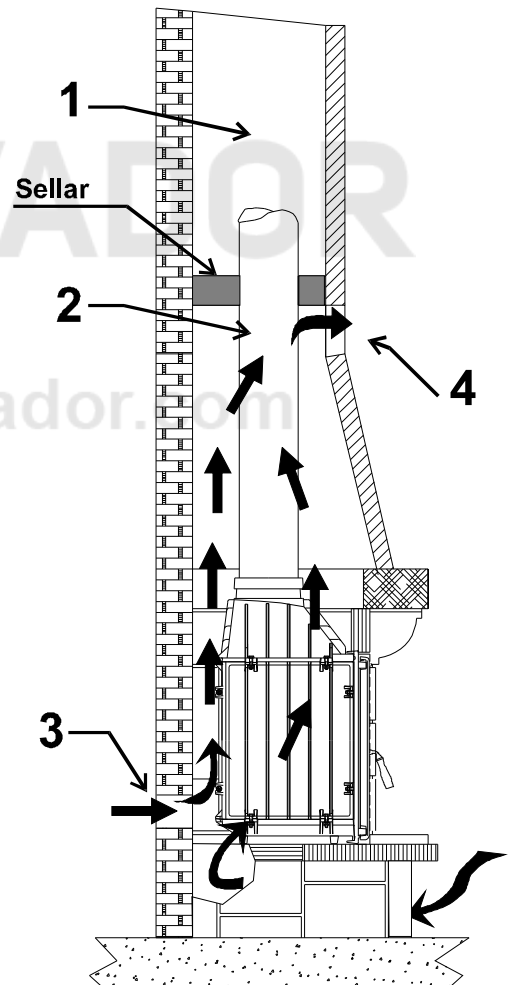

Fig. - 2  
 17. Chimney of building  
 18. Tube connecting the Wood Burner to the chimney.  
 19. Cold air inlet to the casing.  
 20. Hot air outlet to the building.

## **B. - Chimneys.**

The functioning of the WOOD BURNER depends on:

- d) The chimney.
- e) The mode of operation.
- f) The quality of the fuel used.

During the years of service you may change the type of the fuel you use, but the chimney once installed will always be located in a specific place. It is not easy to modify or change the location.

For this reason the following information will help you decide if you can use the existing chimney or not, or whether to decide to build a new one.

This information will help you to make the correct decision.

### **1. - How do chimneys work?**

Basic knowledge of how chimneys work will help you to get the best performance from your **H-03 Wood Burner**.

The function of the chimney is:

- a) To safely remove the smoke and gases from the house.
- b) To provide sufficient pull in the wood burner for the fire to stay alight.

#### ***What is the pull?***

The tendency for hot air to rise creates the pull.

When the WOOD BURNER is lit, the hot air rises through the chimney and is released outside. The chimney duct heats up and maintains the pull. Only once the heater and the chimney are hot, does the pull work perfectly.

The location, size and height of the chimney affect the pull.

It is necessary to consider the following:

- Chimneys located within the house remain hot; so the pull is better.
- The size of the chimney recommended by the manufacturer, maintains a good pull.
- The height of the chimney affects the pull: more height  $\Rightarrow$  less pull

The chimney must project at least one metre above the highest part of the roof.

There are other factors which affect the pull:

- Houses which are very well insulated, without air currents: air not entering the building causes poor pull. This is corrected by taking air from outside to the WOOD BURNER.

- High trees and/or buildings near to the house make the pull difficult.

- Wind speed. Generally continuous strong winds increase the pull; but stormy winds decrease the pull.

- Exterior temperature. The colder it is outside the better the pull.

- Barometric pressure. On rainy, damp or stormy days, the pull is generally weak.

- Liveliness of the fire. The hotter the fire the stronger the pull.

- Cracks in the chimney, a poorly sealed or dirty door, air entering through the tubing connections, other appliances being connected to the chimney, etc. can cause inadequate pull.

## 2. - Creosote formation and cleaning.

When wood is burnt slowly it produces tar and other organic vapours, which, when combined with atmospheric damp, form creosote. The creosote vapours can condense if the walls of the chimney are cold. If the creosote ignites it can produce extremely strong and dangerous fires. Any accumulation of this must be eliminated.

Due to the accumulation of creosote depending on several variables it is very difficult to predict when the chimney should be cleaned.

Visual inspection is the safest way of making sure that the chimney and heater are free of creosote.

For this reason, we recommend that there should be easy access to these in installations.

If the chimney ignites (it can catch fire purely due to the excessive accumulation of creosote) close all the air inlets to the appliance (primary and secondary), including closing the air inlet to the room where it is installed. This will help the flames to go out by themselves.

## 3. - Options

If you are going to build a chimney for the H-03 Cast Iron Wood Burner, you have two choices:

- a) Brick chimney.
- b) Metal chimney.

The studies show that there is no great difference between metal and brick with regard to the performance of the pull. It is up to you choose one or the other as appropriate.

Whenever possible, locate your chimney within the house. This will obtain a better pull, cause less creosote to accumulate and last longer.

The advantages of brick chimneys are:

- a) The mass of bricks and tiles reduces the cooling of the smoke in the chimney.
- b) The characteristics of tiles to accumulate heat allow the house to stay hot for longer, after the fire has gone out.
- c) They can be built to specific tastes.
- d) If well constructed, they can be more fire resistant than metal ones.

Brick chimneys must be well lined to prevent smoke from cooling.

They must be built from materials which can stand high temperatures and corrosion.

They can be round, square, etc.: what matters is their size.

For brick chimneys the measures shown in the TECHNICAL DATA section must be respected for the H-03 Cast Iron Wood Burner.

The advantages of the metal chimney are:

- a) Easy installation.
- b) They allow slight changes in the direction of the chimney, which allows more flexibility in choosing the location where the wood burner will be installed.
- c) Due to the existence of curved elbows, the angles which make the pull difficult are eliminated.

#### 4. - Adaptor collar

Figure 3a): Tubing from exterior: the recommended solution for connecting the wood burner to the chimney of the building. Tubing from interior: recommended when the height of the chimney exceed 6m in height. **(In the chimney of the building normally the first metre of tubing is used for connecting the chimney of the building, then continuing just with this. In this first metre of tubing generally the pull is good and no condensation is produced).**

Figure 3b): Solution recommended when there is the risk of excessive cooling of the smoke in the chimney, with the possible formation of condensation. **(In installation with metal chimneys, the smoke can cool and produce condensation, to prevent this, chimneys with a wider diameter are used which facilitate the outlet of smoke).**

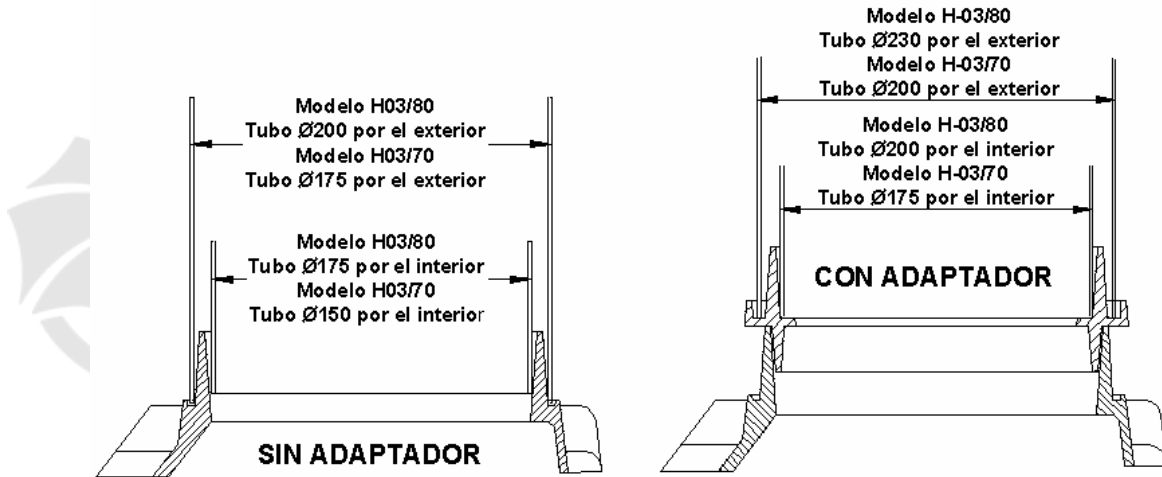

Fig.-3 a

Fig.-3 b

#### 5. - Some regulations

Below we provide some rules which must be followed when building the chimney:

- a) Use resistant and fireproof materials. Do not install fibre cement tubing.
- b) Choose the most vertical route possible. Do not connect several appliances to the same chimney.

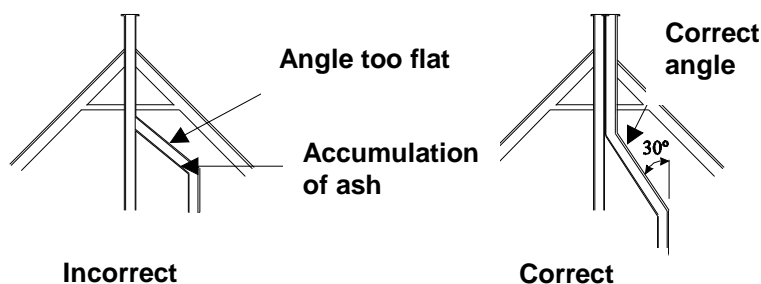
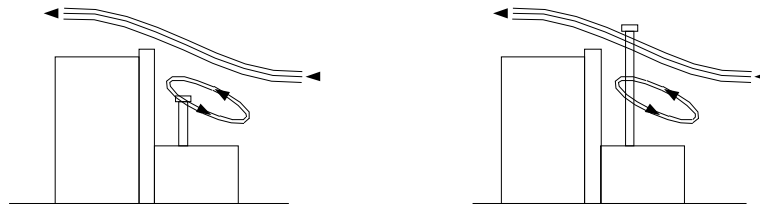

Fig.-4

- c) Prevent the duct letting out in areas near to buildings. It must exceed the nearest rooftop in height, if there is an adjacent building.



Incorrect

Correct

Fig.-5

d) Choose the location least exposed to cooling for the duct. If possible, have the chimney in the interior of the house.

g) The internal walls must be perfectly smooth and free from obstacles. Avoid constriction in the joints of the tubing with chimney of the building.

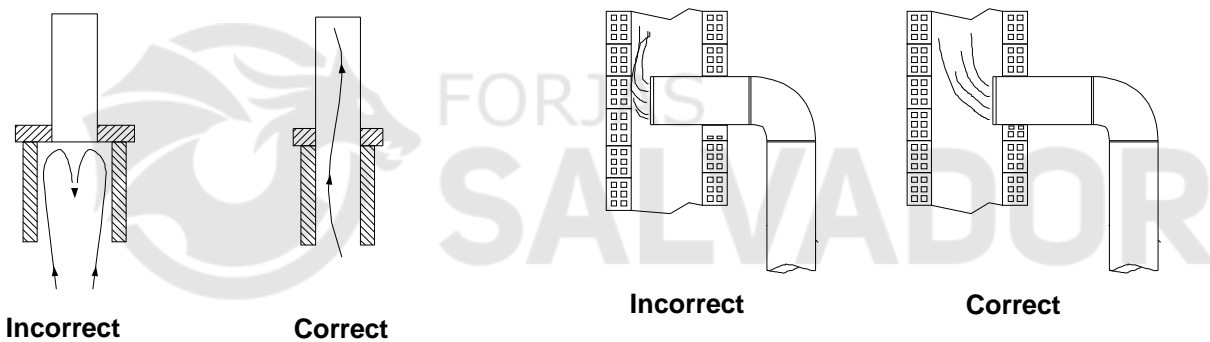

Incorrect

Correct

Incorrect

Correct

Fig.-6

h) **It is very important** that the joints of the tubes are very well sealed to block possible cracks which may allow air to enter.

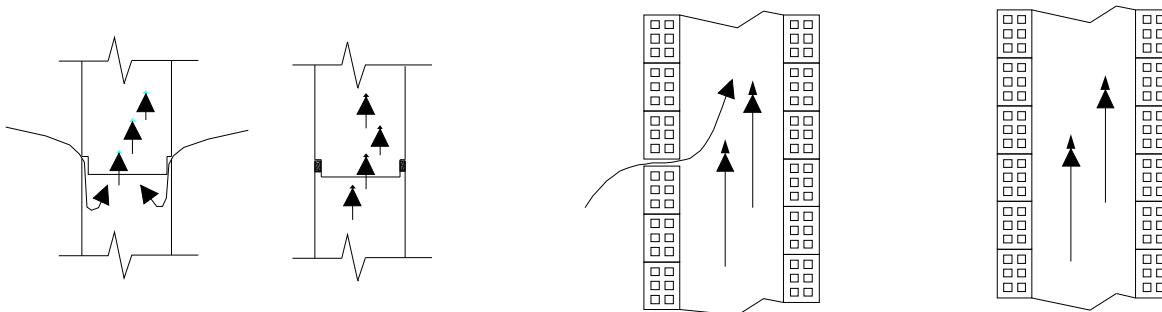

Incorrect

Correct

Incorrect

Correct

Fig.-7

To check the sealing of the chimney do the following:

- Block the outlet in the roof.
- Put paper and damp straw through the lower part of the chimney and light them.
- Check for possible cracks through which smoke escapes and seal them.

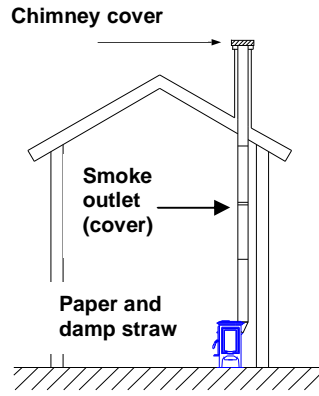

Fig.-8

g) It is very important that the chimney exceeds the highest part of the house by one metre. If it is necessary to increase the pull, the height of the chimney must be raised.

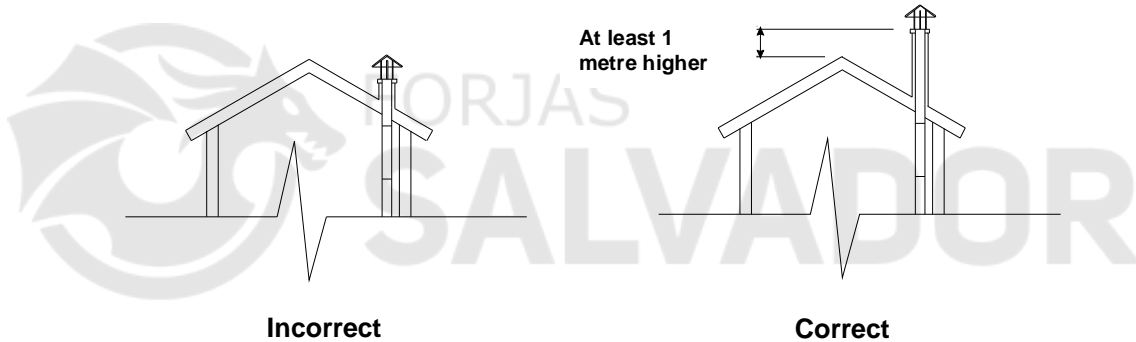

Fig.-9

h) Make sure the caps do not make the pull difficult.

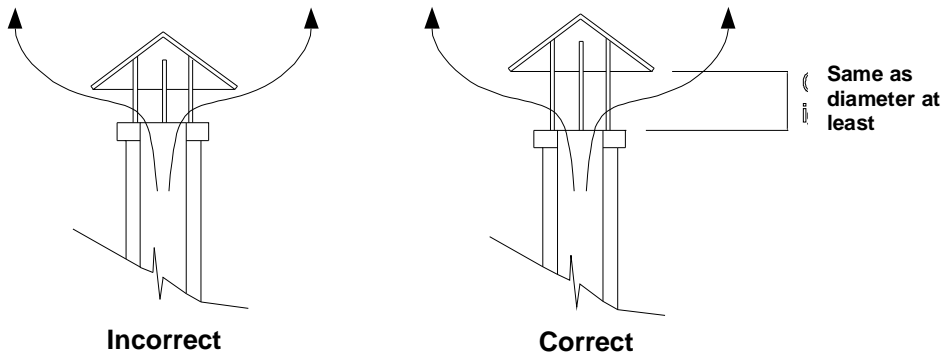

Fig.-10

i) Clean the chimney at least once a year.

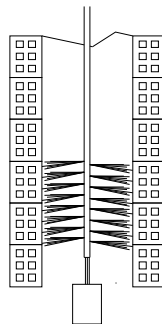

Fig.-11

j) The joint of the tubing which form the chimney, in the case of single metal tubing, must be sealed with fireproof filler.

- l) Exterior metal chimneys must be built with double insulated tubes, specifically for solid fuels.

### III. - OPTIONAL ACCESSORIES

Hergóm provides the following accessories for this H-03 Cast Iron Wood Burner.

- Steel tubing in vitrified enamel.
- Stainless steel tubing.
- Elbows and caps for building the chimney.

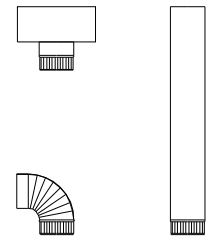

Fig.-12

### IV. - IGNITION AND POWER REGULATION

#### A. - First ignition.

Once installed in its definitive location, the sealing of the joints must be checked to prevent air entering from outside which might be detrimental to the pull.

Prior to covering the wood burner with brick or any other fireproof material, it is important to check that it is functioning correctly.

The first ignition must be carried out with a low heat over three or four hours, so as to stabilise the various parts and thus prevent any possible breakage.

It is advisable during the first ignition to have the windows open to let smoke and smells escape; these may be produced due to the combustion of protective paint thinners or any other material.

#### B. - Primary air. Regulations

The introduction of air for combustion is carried out through the primary air valve.

*In order to aid ignition and prevent the formation of tar, it is advisable to open the primary air valve completely, so as to allow plenty of air to flow for combustion.*

This situation must be maintained at the start of ignition, with the aim of making the wood burner to heat up rapidly, preventing the formation of condensation and tar (creosote).

It is essential to use plenty of fuel in the ignition. The following loads will depend on how much heat which is required.

Once hot the wood burner must start to regulate the introduction of primary air for combustion.

Fig.13

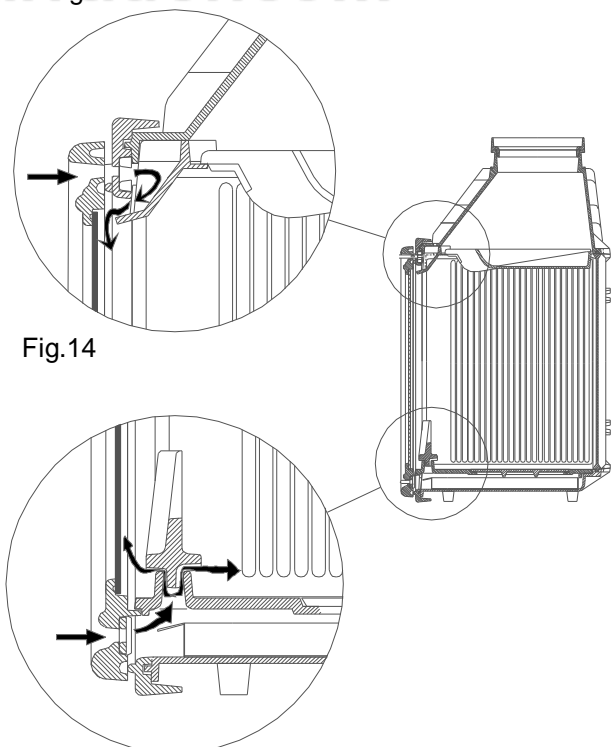

Fig.14

Fig.-13 Secondary air introduction detail

Fig.-14 Primary air introduction detail

Due to the excellent sealing and encircling pull, offered by the H-03 WOOD BURNER during its normal functioning, it is recommended that when opening the wood burner to load fuel that this is done slowly.

### **C. - Secondary air. Self-cleaning**

The secondary air in the combustion has the task of being a new air supply which facilitates the combustion of elements which have not burnt during the first combustion due to lack of oxygen.

This extends the life of the fuel and consequently improves the performance of the appliance.

The introduction of secondary air is carried out through the upper section of the cavity in the H-03 WOOD BURNER, directed towards the glass door, producing a curtain of air in front of it which prevents the soot particles from sticking to it. (Self-cleaning) (See Fig.13)

## **V. - MAINTENANCE PRODUCTS.**

INDUSTRIAS HERGÓM, S.A. provides a series of products for maintaining your devices:

- **Flameproof paint**, for the cast iron parts and plate.
- **Fireproof filler**, for improving the sealing.
- **Anti-soot**, powerful catalyst which facilitates the disposal of waste which has not burnt.
- **Fire lighters**, essential product when rapid and clean ignition is required.
- **Glass cleaner**, treatment ideal for eliminating burnt grease from the windows of heaters, chimneys, etc.

## **VI. - CLEANING.**

### **A. - The enamelled cast iron front.**

*The WOOD BURNER must be cleaned when cold. Do not use detergents or abrasive products.*

### **B. - The painted cast iron front.**

Always use a wet cloth.

### **C. - Window of the door.**

#### **C.1. Cleaning**

Never try to clean the glass while the heater is in operation. We recommend using HERGÓM glass cleaner when cold.

#### **C.2. Replacement**

The window of your WOOD BURNER is Termoshock, made especially for wood and/or coal burners. In the event of it breaking, it must be replaced with another window with the same specifications. Contact our Distributor so that they can supply you with a suitable window, complete with installation instructions and joints.

**D. - Cleaning the ashes.**

The cast iron Wood Burner is equipped with an ashtray located under the bottom of the wood burner. (See Fig.- 15)

To remove the ashes, remove the cast iron circular top which hides it, using handle for the door.

Put the handle in the hole of the plate and remove it from its position by levering a bit.

Remove the plate from the wood burner (with protective glove) so as not to hinder the cleaning of the ashes.

Move the ashes to the ashtray using a scraper or brush. Remove the ashtray from its position and clean the ash from it.

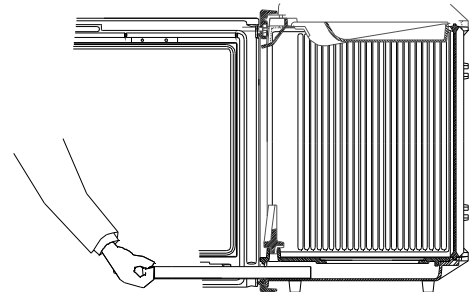
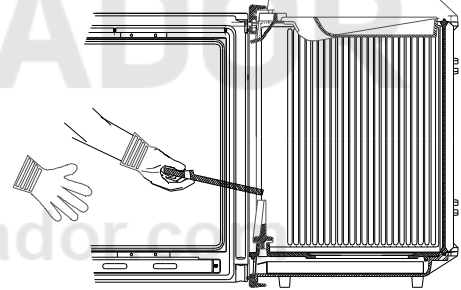
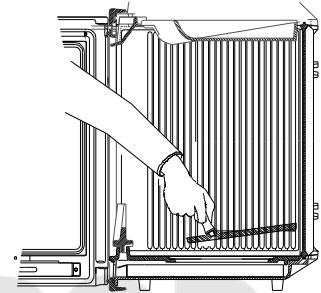
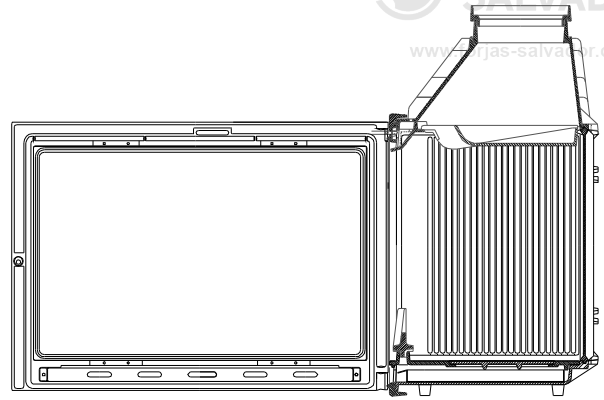

**VII. - SAFETY.**

There are possible risks which must be taken into account when working your solid fuel wood burner, irrespective of the brand.

These risks can be minimised if the instructions and recommendations which are given in this manual are followed.

Below we recommend a series of regulations and advice, but above all we recommend that you use your common sense.

1. Keep any flammable material (furniture, curtains, clothes, etc.) at a minimum safety distance of 0.90 m. away.
2. The ashes must be emptied into a metal container and removed from the house immediately.
3. Never use flammable liquids to light your wood burner.

Fig.-15

Keep all types of flammable liquid (petrol, alcohol, etc.) very far away.

4. Carry out periodic inspections of the chimney and clean it when necessary.
5. Do not locate it near flammable walls, or ones which have any type of covering which may be susceptible to damage from the effect of high temperatures (Varnishes, paint, etc.).
6. Any type of intervention in the H03 TURBOCONVECTOR wood burner must be entrusted to the official Hergóm S.A.T. or specialised installer.

INDUSTRIAS HERGÓM, S.A. cannot accept any responsibility resulting from faulty installation or incorrect use and reserves the right to modify its products without prior notice.

## VIII. - FORCED CONVECTION. (Mod. H03 TURBOCONVECTOR)

### A. - Installation

#### Ventilator

Install the ventilator in the preferred position (see fig. 22 Page. 22) using the screws provided, if position 2 or 3 is chosen remove the top and place it together with the fibre joint in the window of position 1. Connect the two loose white cables to the contact thermostat located on the side of the wood burner. Afterwards connect the circuit to the electric network.

Check that it works correctly by placing the switch of the power regulator in the ON position with the potentiometer at minimum. The ventilator should turn slowly.

Check that the regulator is working by slowly turning it up to maximum. Now the ventilator will gradually increase its turning speed up to the maximum speed.

#### Chimney

Connect the H03 TURBO-CONVECTOR Wood Burner to the chimney following the instructions contained in chapter II.

#### Forced convection

The air outlets from the convection chamber must be connected using flexible tubes to the areas where you wish to direct this flow, either to the room where the wood burner is installed or to other adjacent rooms.

The H03 TURBOCONVECTOR wood burner will be supplied with half of the outlets closed with caps (see fig. 22). This can be used according to the number of outlets that you need. Never leave an outlet open inside the casing, as convection efficiency will be lost.

It is essential that the casing which is used to surround you H03 TURBOCONVECTOR wood burner has a removable panel so as to be able to access the ventilator and its connections in the future if necessary.

The chamber where the H03 TURBOCONVECTOR wood burner is installed must have an air inlet in its lower section which is sufficient for supplying the ventilator. Is it advisable that the air inlet of the ventilator is carried out if possible from outside the house or failing that from another room separate to the one where the wood burner is installed. The grate will have a minimum free flow section of 400 cm<sup>2</sup>, which will not be able to be closed, to prevent depressions within the chamber which could suck in smoke from the wood burner.

It is necessary to place a grate on the upper section of the casing to dissipate the heat from this chamber so as to prevent cracks being produced in the casing due to accumulated excess heat.

The optimum form of air distribution is to place commercial adjustable grates on the outlets to the various rooms, in such a way that you can choose at any time to which places you want to direct the flow of hot air.

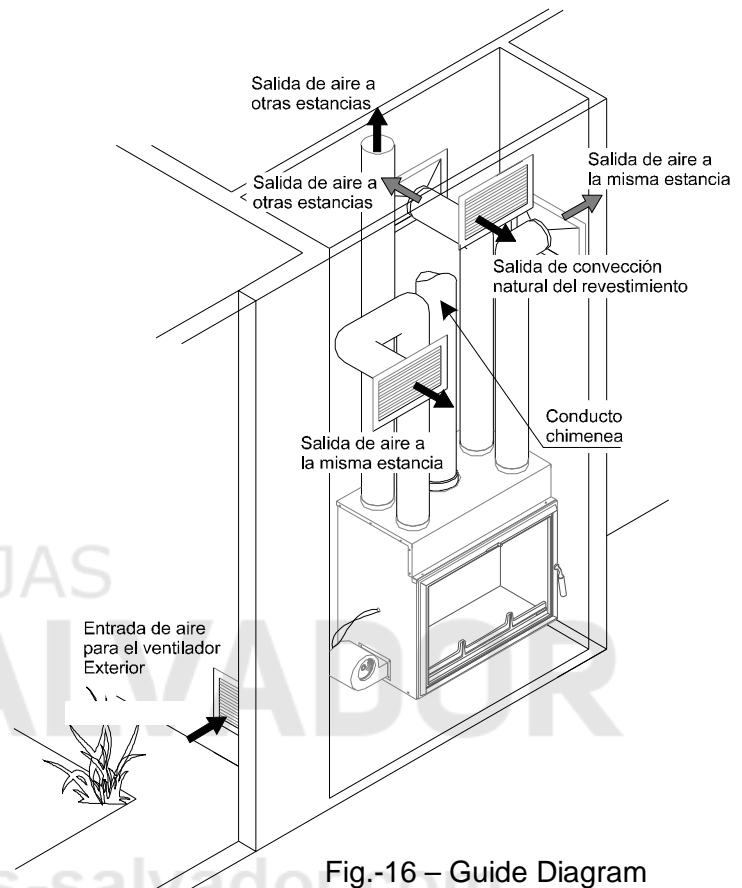

Fig.-16 – Guide Diagram

**B. - Functioning of the forced convection**

Connected to the ventilator network, this will function according to the following guidelines:

**Regulator switch in OFF position**

The ventilator will start automatically when the temperature registered on the contact thermostat reaches 50°C and its speed will be determined by the position on the power regulator at that time.

When the temperature goes below 50°C, the ventilator will stop.

**Regulator switch in ON position**

E- The ventilator will function at all times irrespective of the temperature and at the speed determined by the power regulator.

**F- Electric diagram of ventilator**

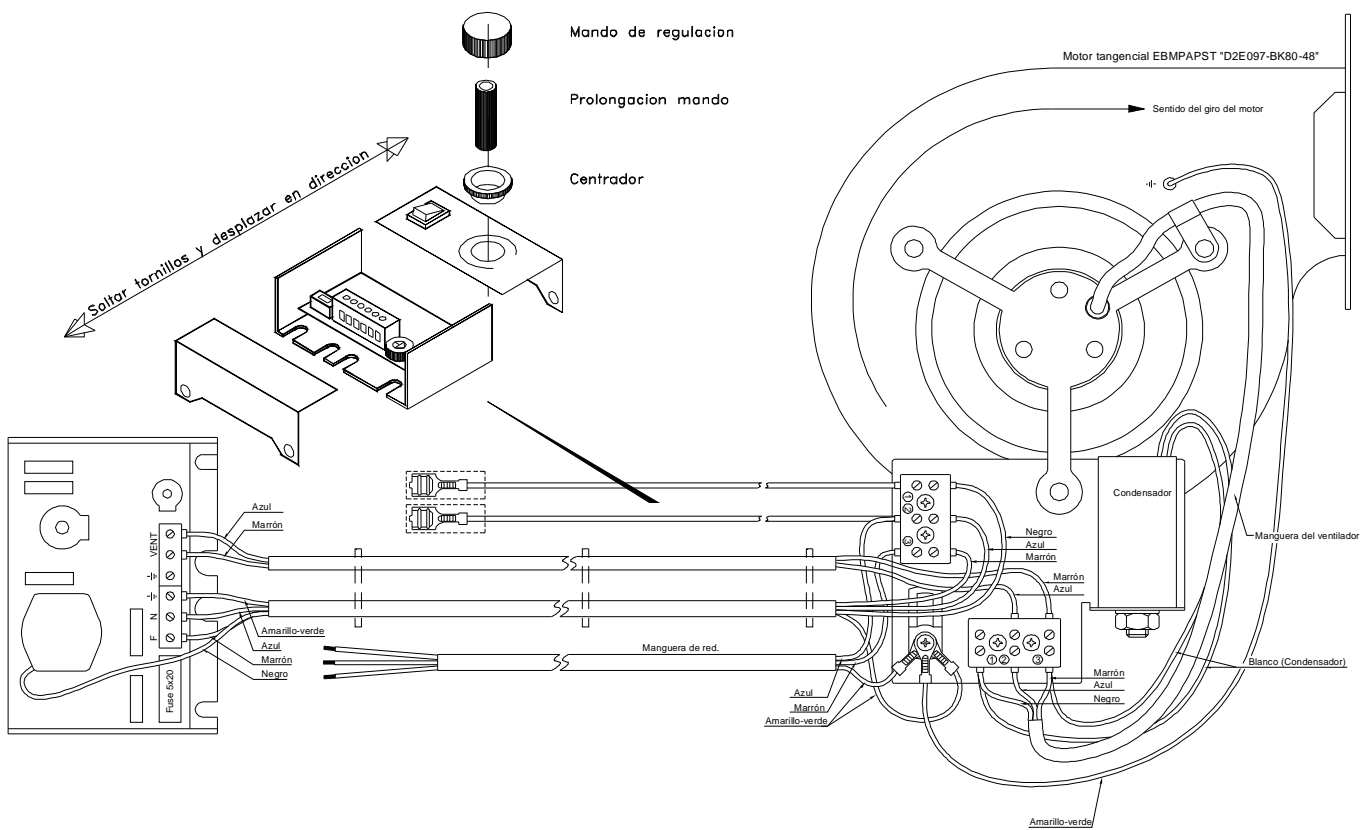

Fig. - 17

**E. - Characteristics of the ventilator, curve.**

The longitude and diameter of the air conduction tubes influence fuel wastage and when the volume of flow of useful air transported decreases, fuel wastage increases, for this reason this must be taken into account when creating the air system. To do this correctly the ventilator curve is needed. On the ordinates, fuel wastage is represented in mm.c.a. and the volume of flow on the horizontal axis in m<sup>3</sup>/h.

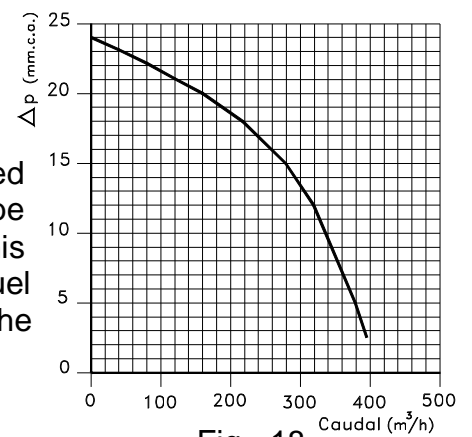

Fig.- 18

## IX. - TECHNICAL DATA.

<b>Wood burner measurements:</b>			
Height	H-03/70 – H-03/80	mm	390/450
Width	H-03/70 – H-03/80	mm	530/630
Depth	H-03/70 – H-03/80	mm	370/370
<b>Volume of the combustion chamber</b>	H-03/70	dm <sup>3</sup>	76,5
	H-03/80	dm <sup>3</sup>	105
<b>Smoke outlets diameter</b>	H-03/70	mm	Ø175
	H-03/70	mm	Ø200
<b>Brick chimney</b>	H-03/70	mm	200X200
	H-03/80	mm	250X250
<b>Recommended chimney height</b>		m	5 to 6
<b>Weight mod.</b>	H-03/70 - H-03/70 TURBOCONVECTOR	Kgs	130/145
	H-03/80 - H-03/80 TURBOCONVECTOR	Kgs	147/164
<b>Maximum Power</b>	H-03/70 - H-03/70 TURBOCONVECTOR	Kw	17,5
	H-03/80 - H-03/80 TURBOCONVECTOR	Kw	20,7
<b>Power transmitted to the atmosphere (useful)</b>			
	H-03/70 - H-03/70 TURBOCONVECTOR	Kw	12,5
	H-03/80 - H-03/80 TURBOCONVECTOR	Kw	14,5
<b>Output</b>	H-03/70 - H-03/70 TURBOCONVECTOR	%	71,3
	H-03/80 - H-03/80 TURBOCONVECTOR	%	70,17
<b>Smoke mass flow rate</b>	H-03/70	g/s	13,9
	H-03/80	g/s	15,9
<b>Average temperature of smoke</b>	H-03/70	°C	309
	H-03/80	°C	340,5
<b>Exhaust collar temperature of smoke</b>	H-03/70	°C	425
	H-03/80	°C	492
<b>Minimum pull recommended;</b>		Pa	12,5
<b>Average concentration of CO at O2 = 13%</b>	H-03/70	%	0,15
	H-03/80	%	0,18

Fuels recommended:

Fuel	Dimensions L x Ø	Maximum fuel weight per hour H-3/70
Beech	50cm x 7cm (approx.)	4 Kg.
Holm Oak	50cm x 7cm (approx.)	4 Kg.
Pine	50cm x 7cm (approx.)	4 Kg.

Fuels recommended:

Fuel	Dimensions L x Ø	Maximum fuel weight per hour H-3/80
Beech	60cm x 7cm (approx.)	4,75 Kg.
Holm Oak	60cm x 7cm (approx.)	4,75 Kg.
Pine	60cm x 7cm (approx.)	4,75 Kg.

**WARNING! Your installed appliance must not be used as an incinerator and other fuels (plastics, coal, etc.) must not be used. Use the materials recommended.**

System approved as per Regulations:

UNE-EN 13229:2001 "Installed appliances, including open hearths, which use solid fuels – Requirements and methods of testing", **modified by** UNE-EN 13229/AC, UNE-EN 13229/A1:2003 **and** UNE-EN 13229:2002/A2:2005.

### VENTILADOR DATA

MAXIMUM VOLUME	410 m <sup>3</sup> /h
POWER	75 W
INTENSITY	0,35 A
SOUND LEVEL	54 dBA
TENSION	220v SINGLE-PHASE

**BIENVENUS** à la famille HERGÓM.

Merci de nous faire l'honneur de choisir notre FOYER EN FONTE H-03 à encastrer en maçonnerie.

Toutes ses pièces sont construites en fonte et acier et garantissent une longue vie de service.

Nous sommes sûrs que votre nouveau modèle foyer en fonte vous satisfera pleinement ce qui, en définitive, est le premier souci de notre équipe.

Posséder un modèle Hergóm démontre un sens exceptionnel de la qualité.

Merci de lire le présent manuel dans sa totalité. Son objectif est de vous familiariser avec votre foyer, en vous indiquant les normes à suivre pour son installation, son fonctionnement et son entretien qui vous seront très utiles. Conservez-le et consultez-le dès que nécessaire. Si après la lecture du manuel, vous avez besoin d'informations complémentaires, n'hésitez pas à vous adresser à votre fournisseur habituel ou téléphonez directement à l'usine.

**ATTENTION** : Si le foyer n'est pas correctement installé, il n'aura pas l'excellent rendement pour lequel il a été conçu. Lisez toutes les instructions et confiez le soin de son installation à un spécialiste. Votre poêle en fonte est protégé à la surface par une peinture anticorrosive, spéciale pour températures élevées. Pendant les premiers allumages il s'en dégage une légère fumée qui est normale car certains de ses composants s'évaporent, permettant à la peinture de prendre corps. Nous vous recommandons de ventiler la pièce jusqu'à ce que ce phénomène disparaisse.

**AVERTISSEMENT IMPORTANT**

INDUSTRIAS HERGÓM, S.A., n décline toute responsabilité des éventuels dommages causés par des altérations de ses produits non autorisées par écrit ou conséquence d'installations défectueuses.

**Industrias Hergóm, S.A se réserve par ailleurs le droit de modifier ses produits sans avis préalable**

Industrias Hergóm, S.A., domiciliée à Soto de la Marina - Cantabrie – Espagne offre une garantie de DEUX ANS pour ses appareils.

La couverture géographique de cette garantie n'inclut que les pays dans lesquels Industrias Hergóm, S.A, une entreprise filiale ou un importateur officiel réalisent la distribution de ses produits et dans lesquels le respect de la Directive Communautaire 1999/44/CE est obligatoire.

La garantie portera effet à partir de la date d'achat de l'appareil qui figure sur la facture correspondante qui doit coïncider avec le reçu de la garantie et ne couvre que les détériorations ou les cassures du produit provoquées par des défauts ou des vices de fabrication.

## I.- PRÉSENTATION

La gamme de FOYERS a comme principales caractéristiques communes :

- Deux tailles **H-03/70 y H-03/80**
- Un foyer de grande capacité qui permet de brûler du bois qui atteint 52 ou 62 cm. de longueur.
- Déфлектор démontable.
- Accès facile pour le nettoyage de la cheminée.
- Grille aveugle démontable.
- Fond arrière renforçable.
- Double fond du corps de foyer praticable.

Il en existe plusieurs versions :



**H-03/70 BÁSICO  
LATERAL**



**H-03/70/80 CONVENCIONAL (1)**

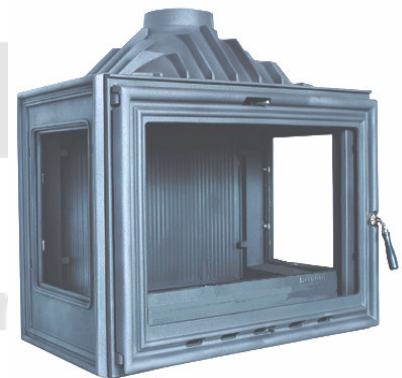

**H-03/70 VISIÓN**

**H-03/70 PRISMÁTICO**



**H-03/70/80 TURBOCONVECTOR**



**Foyer H-03/70 básico**, construit totalement en fonte, avec des pièces assemblées et vissées entre elles.

La chaleur est émise par radiation et chauffe directement parois, plafonds, etc.,

Il est livré totalement monté en usine, préparé pour son installation sur place et sa connexion à la cheminée.

Ce modèle n'a pas de porte vitrée, assise, chenêt, grille ni cendrier. Son design permet, une fois installé sur place, de le transformer en modèle CONVENCIONAL ou PRISMÁTICO

**Pour le Foyer H-03/70-80 convencional**, nous livrons séparément le foyer et la porte pour que vous choisissiez celle que vous préférez des trois figurant au catalogue



CLASSIC



PLANO



CURVO

(1) La photographie de l'appareil H03/70-80 Convencional, figurant sur la page antérieure montre un poêle avec le front Classic.

**Foyer H-03/70 Vision Lateral (Gauche ou droite ) ou Vision Panorámico ( les deux côtés vitrés )**, est livré complètement monté et uniquement dans la version Front Classic.

**Foyer H-03/70 Prismático**, est livré complètement monté avec un front-porte de géométrie prismatique.

**Foyer H-03/70-80 TURBOCONVECTOR**, est livré complètement monté, préparé pour son installation sur place et sa connexion à la cheminée et aux conduits d'air, exception faite du ventilateur qui s'installera facilement en suivant les instructions contenues dans ce livre.

Il inclut une chambre enveloppante en tôle galvanisée pour la convection forcée par ventilateur, pourvue de sorties supérieures de distribution d'air.

Le ventilateur est entraîné automatiquement au moyen d'un thermostat de contact et sa vitesse est réglée au moyen d'un potentiomètre.

Il émet sa chaleur par convection en distribuant l'air chaud vers des pièces différentes et par radiation, en chauffant directement les parois, les plafonds, etc.,

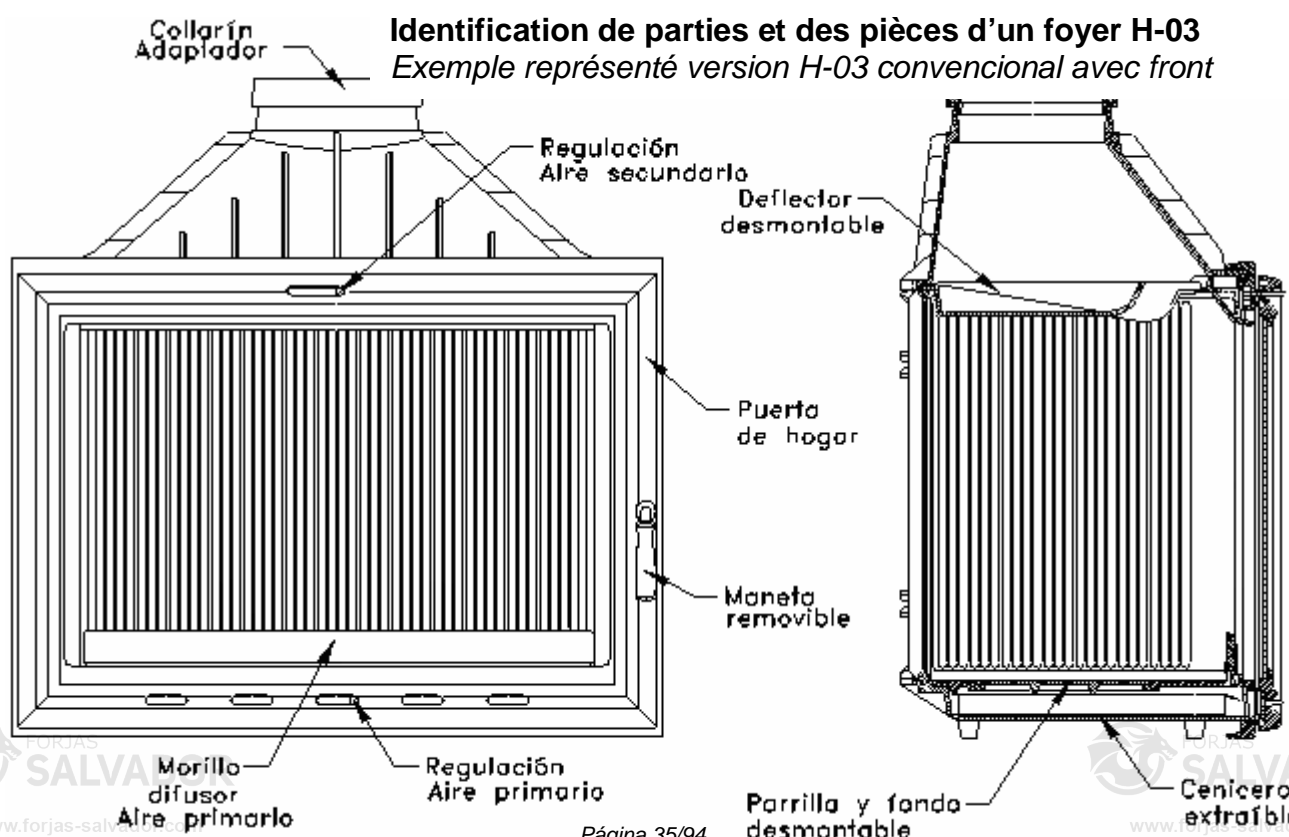

La mise en place du Foyer en fonte **H-03** aura une influence décisive sur sa sécurité et son bon fonctionnement.

Une bonne installation est très importante. Nous vous conseillons de la confier à un spécialiste.

**IMPORTANT!** Toutes les réglementations locales, y compris celles qui font référence aux normes nationales ou européennes doivent être respectées au moment de l'installation de l'appareil.

**NOTE :** Au moment d'installer un type d'isolement pour protéger l'installation de la hotte, prenez en compte les recommandations suivantes qui faut obligatoirement respecter :

5. **L'isolement ne peut jamais être en contact avec le chemisage en fonte de l'appareil car cela éviterait le passage de chaleur de la fonte à l'ambiance et provoquerait la cassure de la pièce.**
6. Entre la fonte et l'isolement il doit y avoir une distance minimum de séparation.

#### A.- Montage.

Pour le montage du Foyer H-03 il faut installer une cheminée ("tirage"), avec des tubes métalliques adéquats jusqu'à dépasser de 1 mètre le faîte du toit.

S'il y a déjà une cheminée de construite, le montage doit se faire en l'enlaçant avec le foyer en fonte au moyen d'un tube parfaitement emboîté à la sortie de fumées de l'appareil et, à son tour à la cheminée existante. (Voir Fig.- 2).

Le scellage à l'union des tronçons de la cheminée est très important. (Voir Fig.-7, Page10).

Il doit obligatoirement y avoir une circulation d'air par convection naturelle dans l'installation où vous installez le foyer. Ouvrez pour cela des fenêtres sur la partie inférieure du revêtement et supérieure de la hotte. Elles permettront la circulation de l'air chaud concentré à l'intérieur, permettant ainsi :

- un apport complémentaire d'air chaud au local.
- d'éviter de possibles fissures du revêtement.

HERGÓM dispose de grilles décoratives de 20x20 y 40x20 cm. qui peuvent être fournies comme option.

**Important :** Les grilles doivent être placées de sorte qu'elles ne puissent pas être bloquées.

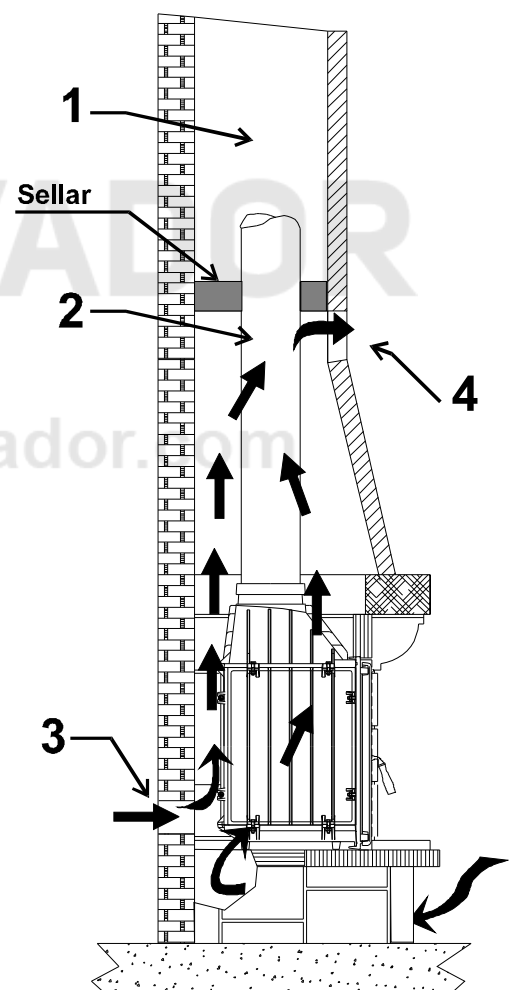

Fig.- 2

- 13. Cheminée de maçonnerie
- 14. Tube de connexion du poêle à la cheminée
- 15. Entrée d'air froid au chemisage
- 16. Sortie d'air chaud dans le local.

## **B.- Cheminées.**

Le fonctionnement du Foyer dépend :

- g) De la cheminée.
- h) De la façon de s'en servir.
- i) De la qualité du combustible employé.

Au fil du temps vous pourrez changer de type de combustible mais par contre vous ne pourrez pas changer si facilement votre cheminée de place, une fois installée.

L'information suivante vous aidera donc à décider si vous pouvez utiliser la cheminée existante ou si vous devez en construire une nouvelle et à prendre la bonne décision.

### **1. – Comment fonctionnent les cheminées**

Une connaissance basique du fonctionnement des cheminées vous aidera à obtenir le meilleur rendement de votre Foyer **H-03**.

La fonction de la cheminée est

- a) D'évacuer les fumées et les gaz hors de la maison, d'une manière sûre
- b) D'assurer un tirage suffisant dans le poêle pour que le feu se maintienne vivant.

#### **Qu'est ce que le tirage?**

La tendance de l'air chaud à monter crée le tirage.

Lorsque vous allumez le foyer, l'air chaud monte le long de la cheminée et sort à l'extérieur. Le conduit de la cheminée se réchauffe et entretient le tirage. Tant que la cuisinière et la cheminée ne sont pas chaudes le tirage ne fonctionne pas parfaitement.

L'emplacement, la taille et la hauteur de la cheminée conditionnent le tirage.

Il faut tenir compte de ce qui suit :

- Des cheminées situées à l'intérieur de la maison se maintiennent chaudes et le tirage s'en trouve augmenté.
- La taille de cheminée conseillée par le fabricant assure un bon tirage.
- La hauteur de la cheminée joue sur le tirage :  
plus elle est haute=> meilleur est le tirage.

La cheminée doit dépasser d'au moins un mètre le faite de la toiture.

Il existe d'autres facteurs qui conditionnent le tirage:

- Des maisons très bien isolées à l'intérieur, sans courants d'air ; comme l'air ne pénètre pas dans le local, le tirage est déficient. Cela se corrige en permettant l'entrée d'air de l'extérieur dans la cuisinière.
- Des arbres et/ou des bâtiments de haute taille situés à proximité du logement rendent plus difficile le tirage.
- La vitesse du vent : généralement des vents forts continus augmentent le tirage; mais les vents d'orage le diminuent.
- La température extérieure : plus il fait froid dehors, meilleur est le tirage.
- La pression barométrique : par temps de pluie, humide ou orageux, le tirage est généralement faible.

- La vivacité du feu : plus le feu est chaud, plus le tirage est fort.
- Des lézardes sur la cheminée, des portes mal scellées ou sales, des entrées d'air par l'union des tubes, un autre appareil connecté à la cheminée, etc., peuvent donner lieu à des tirages inadéquats.

## 2. - Formation de créosote et nettoyage.

Lorsque le bois brûle lentement, des suies et autres vapeurs organiques se produisent et, lorsqu'elles se combinent avec l'humidité ambiante, elles forment la créosote. Les vapeurs de créosote peuvent se condenser si les parois de la cheminée sont froides. Si la créosote s'enflamme, des feux extrêmement hauts risquent de se produire. Toute accumulation de cette matière doit donc être éliminée.

Le nombre des variables qui entrent en jeu dans l'accumulation de la créosote est tellement élevé qu'il est très difficile de déterminer le moment où il faut nettoyer la cheminée.

L'inspection visuelle est la façon la plus sûre de vérifier que la cheminée de votre cuisinière est libre de créosote.

Nous conseillons donc de prévoir des installations qui en facilitent l'accès.

Si la cheminée prend feu (cela peut arriver s'il y a une accumulation excessive de créosote) fermez toutes les entrées d'air à l'appareil (primaire et secondaire) et fermez même les entrées d'air de la pièce où il est installé. Cela aidera à ce que les flammes s'éteignent seules.

## 3. - Options

Si vous décidez de construire une cheminée spécialement pour la le foyer Hergóm modèle H-03/70/80, vous avez deux alternatives :

- a) Cheminée en maçonnerie
- b) Cheminée en métal

Les études ont prouvé qu'il n'y a pas de grandes différences de rendement de tirage entre les deux options. C'est vous qui devrez, par conséquent, en choisir une, en fonction des circonstances.

Si c'est possible, placez votre cheminée à l'intérieur de la maison: vous favoriserez le tirage, éviterez l'accumulation de créosote et elle durera davantage.

Les avantages des cheminées en brique sont :

- a) La masse des briques et des carreaux réduit le refroidissement des fumées dans la cheminée.
- b) Les briques accumulent la chaleur et cela permet de maintenir la maison chaude plus longtemps une fois le feu éteint.
- c) Elle peut être construite au goût de chacun.
- d) Lorsqu'elle est correctement construite, elle peut être plus résistante au feu que les cheminées métalliques.

Les cheminées en maçonnerie doivent être bien recouvertes pour éviter le refroidissement des fumées.

Elles doivent être construites à base de matériaux supportant les fortes températures et la corrosion.

Elles peuvent être rondes, carrées, etc.; l'élément le plus important étant leur taille.

Dans le cas des cheminées en maçonnerie associées à un foyer Hergóm mod. H-03/70/80, les mesures évoquées au point DONNÉES TECHNIQUES devront être rigoureusement respectées.

Les avantages des cheminées métalliques sont :

- Installation facile.
- Elles permettent de légers changements d'orientation de la cheminée, ce qui laisse plus de liberté dans le choix de son emplacement.
- L'existence de raccords courbés permet d'éliminer les angles vifs qui entravent le tirage

#### 4. – Collier adaptateur

Figure 3a): Tube par l'extérieur : solution recommandée pour connecter le foyer à des cheminées de maçonnerie. Tube par l'intérieur : recommandé lorsque la hauteur de la cheminée dépasse 6 mètres de hauteur. **(Sur une cheminée de maçonnerie l'on utilise normalement le premier mètre de tube pour la connexion à la cheminée en maçonnerie, continuant ensuite seulement avec cette dernière. Sur ce premier mètre de tube le tirage est généralement bon et il n'y a pas de condensations).**

Figure 3b): Solution recommandée lorsqu'il y a risque de refroidissement excessif des fumées de la cheminée, avec possibilité de formation de condensations. **(Sur des installations avec des cheminées métalliques, les fumées peuvent se refroidir et il peut y avoir des condensations. Pour éviter cela, l'on utilise des cheminées d'un diamètre plus grand qui facilitent la sortie de fumées)**

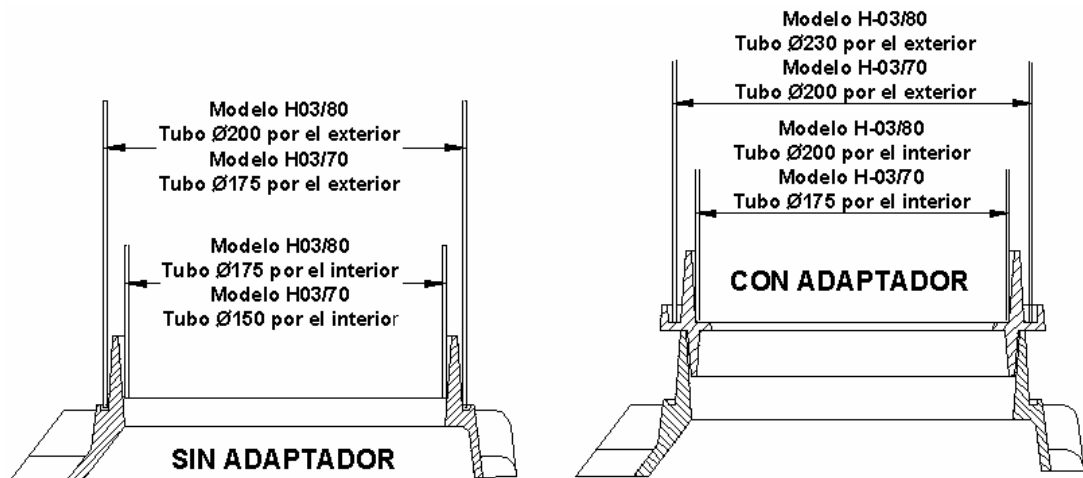

Fig.-3 a

Fig.-3 b

#### 5. - Quelques normes à suivre

Vous trouverez ci-dessous d'autres normes qui doivent être respectées au moment de la construction de la cheminée:

- Employer des matériaux résistants et incombustibles . Ne pas monter de tubes en fibrociment.
- Choisir un tracé qui soit le plus vertical et droit possible, et ne pas connecter plusieurs appareils à la même cheminée.

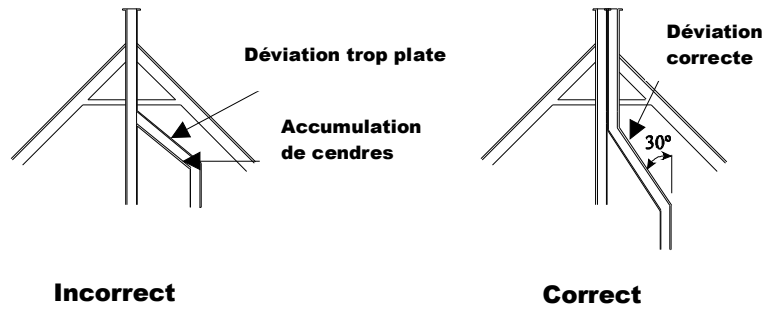

Fig.-4

c) Éviter que le conduit ne débouche sur des zones voisines de constructions, celui-ci devant dépasser en hauteur le faîte le plus proche, s'il y a un bâtiment limitrophe.

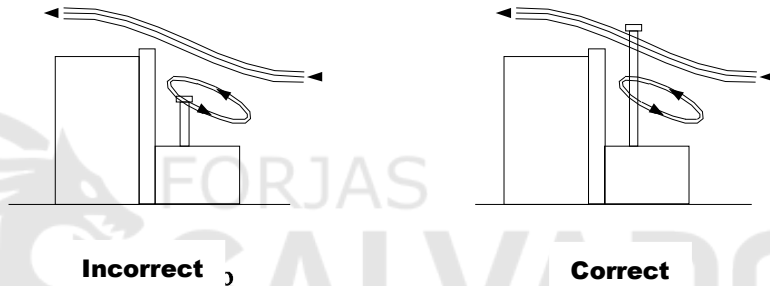

Fig.-5

d) Choisir, pour le conduit, un endroit protégé du froid. Dans la mesure du possible, la cheminée doit être installée à l'intérieur de la maison.

i) Les parois internes doivent être parfaitement lisses et dépourvues d'obstacles. Au raccordement des tubes des cheminées en maçonnerie, éviter les étranglements

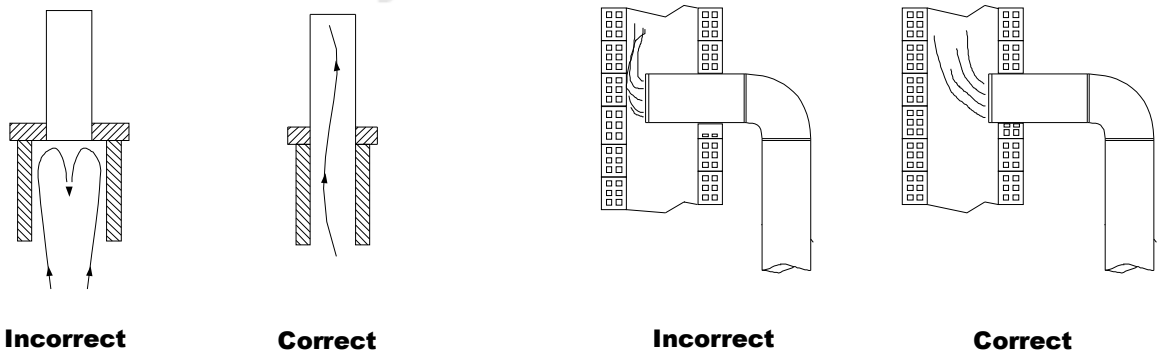

Fig.-6

j) Il est très important que les unions des tubes soient bien scellées pour empêcher l'entrée incontrôlée d'air

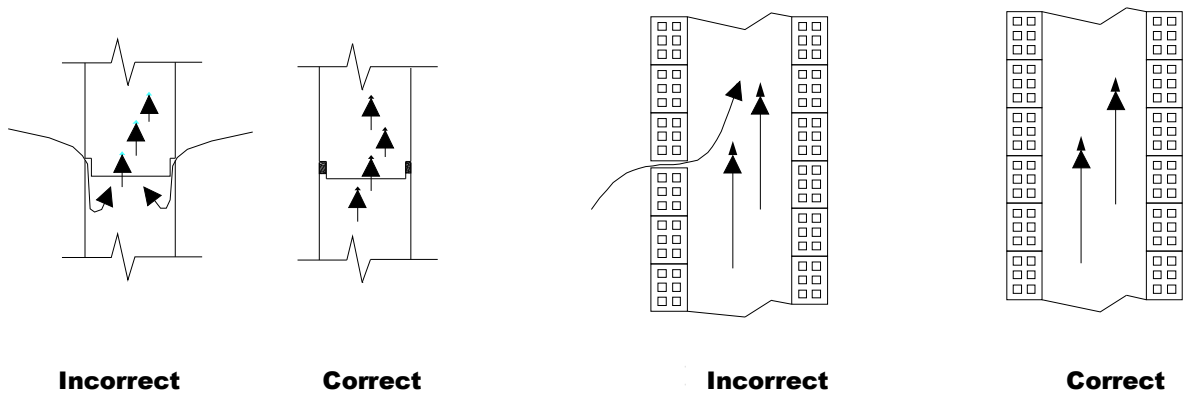

Fig.-7

Pour tester l'étanchéité de la cheminée, procéder de la manière suivante :

- Boucher la sortie sur le toit.
- Introduire des papiers et de la paille humide dans la partie inférieure de la cheminée et les allumer.
- Observer les éventuelles fissures permettant la sortie de la fumée et les colmater.

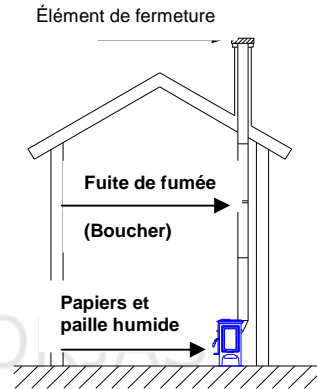

Fig.-8

g) Il est **très important** que la cheminée dépasse d'un mètre la partie la plus élevée de la maison. S'il faut augmenter le tirage, l'on peut élever la hauteur de la cheminée

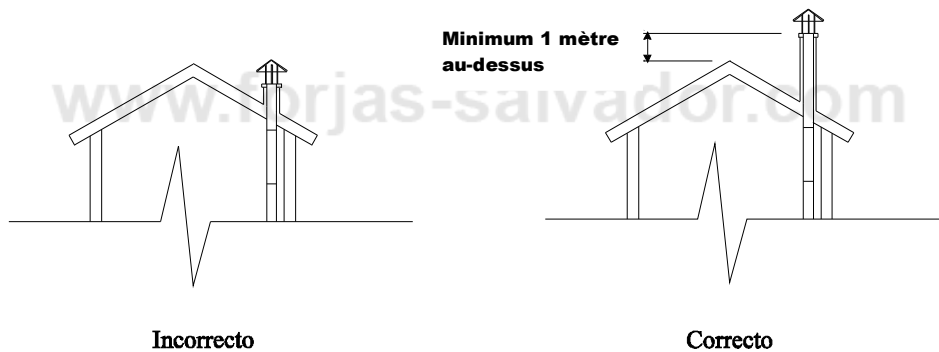

Fig.-9

h) Que les chapeaux ne gênent pas le tirage

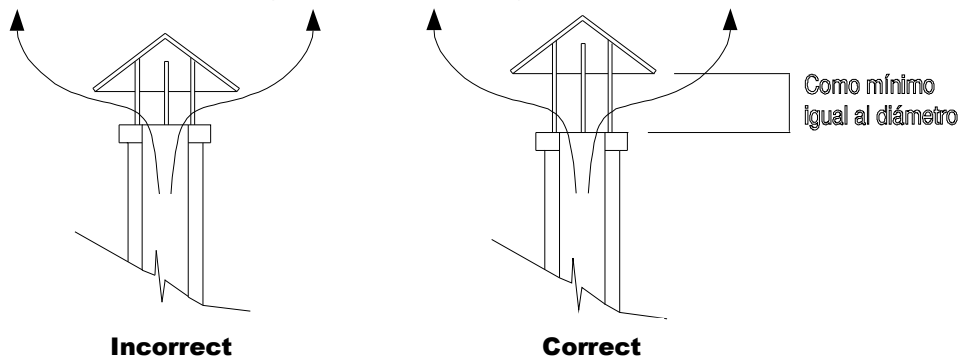

Fig.-10

i) Nettoyer la cheminée au moins une fois par an.

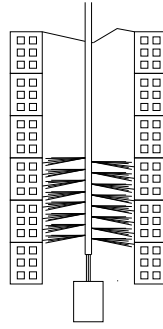

Fig.-11

j) L'union des tubes qui forment la cheminée, dans le cas de tubes métalliques simples, doit être scellée avec du mastic réfractaire.

m) Les cheminées extérieures métalliques doivent se construire avec des tubes doubles calorifugés, spéciaux pour combustibles solides.

### III.- ACCESSOIRES OPTIONNELS

HERGÓM dispose des accessoires suivants pour ce Poêle en fonte H-03.

Tubes d'acier en émail vitrifié.

Tubes d'acier inoxydable.

Raccords et chapeaux pour la construction de la cheminée.

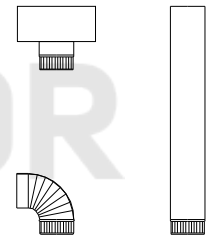

Fig.-12

### IV.- ALLUMAGE ET RÉGLAGE DE LA PUISSANCE

#### A.- Premier allumage.

Une fois le poêle installé à sa place définitive, il faut vérifier le scellage de toutes les unions pour empêcher l'entrée d'air de l'extérieur qui nuirait au tirage.

Avant de revêtir le foyer de briques ou d'un autre matériau incombustible, il est important de vérifier son bon fonctionnement.

Le premier allumage doit durer trois ou quatre heures à feu lent pour obtenir la stabilisation des différentes pièces et éviter une possible cassure.

Pendant le premier allumage il convient de laisser les fenêtres ouvertes pour évacuer les fumées et les odeurs de la combustion des dissolvants de la peinture de protection ou de tout autre matériau.

#### B.- Air primaire. Réglage

Fig.13

L'apport d'air pour la combustion se fait à travers la soupape d'air primaire.

Pour favoriser l'allumage et éviter la formation de suies, nous vous recommandons d'ouvrir totalement la soupape d'air primaire pour laissez passer beaucoup d'air pour la combustion.

Maintenez-la ainsi pendant les débuts de l'allumage pour obtenir un réchauffement rapide du foyer et de la cheminée et pour éviter la formation de condensations et de goudrons (créosote).

Un chargement abondant de combustible est indispensable pour l'allumage. Les chargements suivants dépendront de la chaleur que vous souhaitez.

Une fois que le foyer est chaud il faut régler l'apport d'air primaire à la combustion.

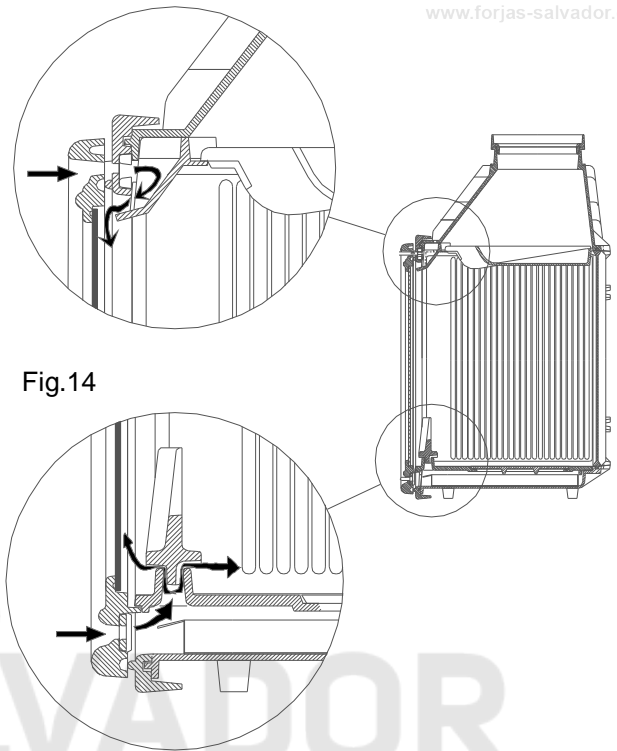

Fig.14

Fig.-13 Détail apport d'air secondaire

Fig.-14 Détail apport air primaire

**OBSERVATION :**

A cause de sa grande étanchéité et du tirage enveloppant du Foyer H-03, nous recommandons pendant un fonctionnement normal, d'ouvrir lentement la porte du foyer pour charger le combustible.

**C.- Air secondaire. Auto-nettoyage**

L'air secondaire dans la combustion a comme mission un nouvel apport d'air qui facilite la combustion de produits non brûlés résultant d'un manque d'oxygène pendant la combustion primaire.

Cela rallonge la combustion totale et augmente le rendement de l'appareil.

L'apport d'air secondaire se fait par la frange supérieure du creux du Foyer H-03, dirigé vers la vitre de la porte, produisant un rideau d'air sur cette vitre qui empêche que les particules de suie y adhèrent. (Auto-nettoyage) (Voir Fig.13)

**V.- PRODUITS POUR LA CONSERVATION.**

Industrias Hergóm, S.A. met à votre disposition une série de produits d'entretien et de conservation de ses produits :

- **Peinture anticalorique**, pour les pièces de fonte et tôle.
- **Pâte réfractaire**, pour améliorer l'étanchéité et le scellement.
- **Anti-suie**, puissant catalyseur qui facilite l'élimination des résidus non brûlés.
- **Pastilles d'allumage**, produit indispensable pour un allumage rapide et propre.

- **Produit pour les vitres**, traitement parfait pour l'élimination de la graisse carbonisée déposée sur les vitres des poêles, cheminées, etc.

## VI.- ENTRETIEN.

### **A.- Du front en fonte émaillée.**

*Le nettoyage se fait lorsque le Foyer est froid et il ne faut pas employer de produits détergents ni abrasifs.*

### **B.- Du front en fonte peinte.**

Utiliser toujours des chiffons secs

### **C.- Vitre de la porte.**

#### **C.1. Nettoyage**

N'essayez jamais de nettoyer la vitre pendant que le poêle fonctionne. Nous recommandons le nettoie-vitres HERGÓM à froid.

#### **C.2. Remplacement**

La vitre de votre Foyer est Termoshock, fabriquée spécialement pour des cheminées à bois et/ou à charbon. En cas de cassure elle doit être remplacée par une autre vitre des mêmes caractéristiques. Adressez-vous à notre distributeur qui vous fournira la vitre adéquate, les joints et les instructions de montage.

www.forjas-salvador.com

### D.- Nettoyage des cendres.

La cheminée en fonte est pourvue d'un cendrier situé sous le fond du foyer. (Voir Fig.-15)

Pour éliminer les cendres, retirez le couvercle circulaire en fonte qui cache le cendrier en utilisant la poignée de la porte.

Introduisez la poignée dans l'orifice de la plaque et faisant levier, sortez la plaque de son logement.

Retirez (avec un gant de protection) la plaque du foyer pour ne pas gêner le nettoyage des cendres.

Déplacez les cendres avec un grattoir ou une brosse vers le cendrier. Sortez le cendrier de son logement et videz-le de cendres.

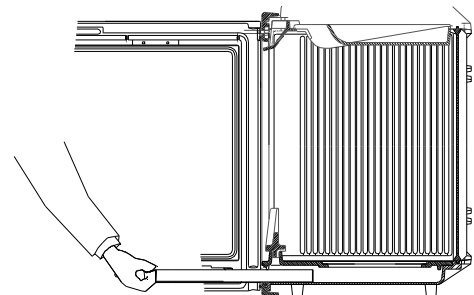
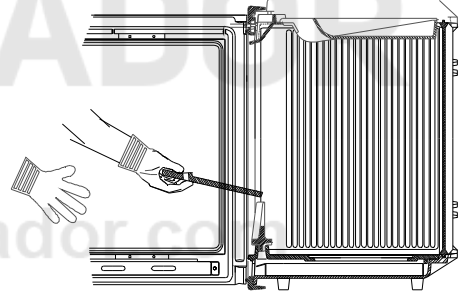
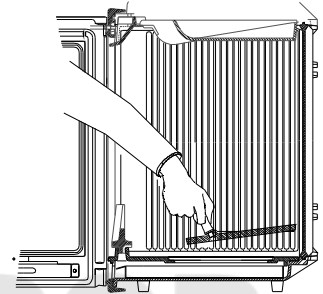
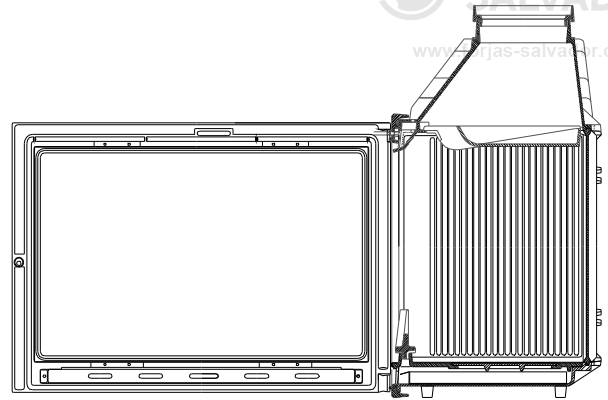

Fig.-15

### VII.- SÉCURITÉ.

Il y a des risques possibles à prendre en compte au moment de faire fonctionner votre cheminée de combustibles solides, quelle que soit sa marque.

Vous pouvez minimiser ces risques si vous suivez les instructions et les recommandations que nous donnons dans ce manuel.

Voici quelques conseils et règles à suivre. Nous vous recommandons néanmoins de faire toujours appel à votre bon sens

1. Maintenez éloigné tout matériau combustible (mobilier, rideaux, vêtements, etc.) à une distance minimum de sécurité de 0,90 m.

2. Les cendres doivent être vidées dans un récipient métallique et immédiatement portées à l'extérieur de la maison

3. N'utilisez jamais de combustibles liquides pour allumer votre cuisinière.

Maintenez très éloignés tous les liquides inflammables (Essences, alcool, etc.)

4. Inspectez régulièrement votre cheminée et nettoyez-la dès que c'est nécessaire.

5. Ne l'installez pas près de parois facilement combustibles ou revêtues de matériaux susceptibles de détérioration ou de déformation sous l'effet de la chaleur (vernis, peintures, PVC, etc.)

6. Toute intervention sur le foyer H03 TURBOCONVECTOR doit être confiée au S.T.A. officiel d'Hergóm ou à un installateur spécialisé.

INDUSTRIAS HERGÓM, S.A. décline toute responsabilité de dommages dérivés d'une installation défectueuse ou d'une utilisation incorrecte et se réserve le droit de modifier ses produits sans avertissement préalable.

**VIII.- CONVECTION FORCÉE. (Mod. H03 TURBOCONVECTOR)**

www.forjas-salvador.com

www.forjas-salvador.com

**A- Installation****Ventilateur**

Installez le ventilateur sur la position que vous préférez (voir fig. 22 Page 22) au moyen des vis fournies. Si vous choisissez la position 2 ou la 3, retirez le couvercle et placez – le avec le joint de fibre sur la fenêtre de la position 1. Connectez les deux câbles blancs séparés au thermostat de contact situé sur le côté du foyer. Connectez ensuite le circuit au réseau électrique.

Vérifiez son bon fonctionnement en positionnant sur ON l'interrupteur du régulateur de puissance avec le potentiomètre au minimum. Le ventilateur devra tourner lentement.

Vérifiez le fonctionnement du régulateur en le tournant lentement vers la position maximum. La vitesse de rotation du ventilateur doit augmenter lentement jusqu'à atteindre son maximum de vitesse.

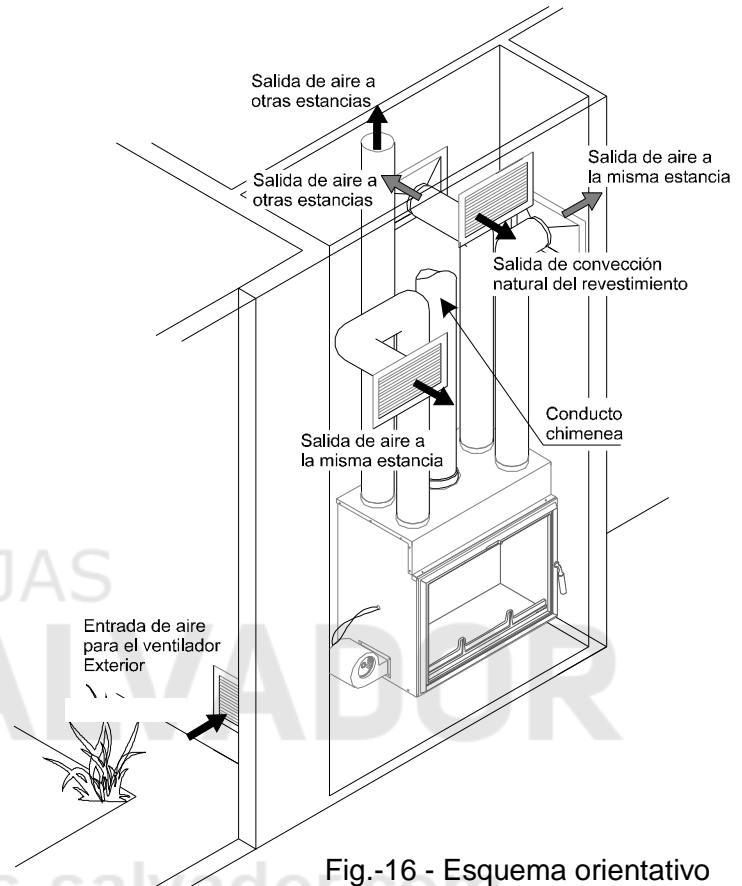

Fig.-16 - Esquema orientativo

**Cheminée**

Connectez le Foyer H03 TURBO-CONVECTOR à la cheminée en suivant les instructions du chapitre II.

**Convection forcée**

Vous devrez connecter les sorties d'air de la chambre de convection au moyen de tubes flexibles aux points vers lesquels vous souhaitez diriger ce flux, que ce soit vers la pièce où est installé le foyer ou vers d'autres pièces voisines.

Le foyer H03 TURBOCONVECTOR est fourni avec la moitié des issues fermées par des couvercles (voir fig.22). Cela est utile pour le nombre de sorties dont vous avez besoin. Il ne faut jamais laisser une sortie ouverte à l'intérieur du revêtement car la convection perdrait son efficacité.

Il est indispensable que le revêtement que vous utilisez pour envelopper votre foyer H03 TURBOCONVECTOR ait un panneau démontable pour permettre dans le futur, si c'est nécessaire, l'accès au ventilateur et ses connexions.

La chambre de combustion où le foyer H03 TURBOCONVECTOR sera installé doit avoir sur sa partie inférieure une entrée d'air suffisante pour alimenter le ventilateur. Il convient que la prise d'air du ventilateur se fasse si possible depuis l'extérieur du logement ou, si ce n'est pas possible, depuis une pièce autre que celle où le foyer est installé. La grille aura une section minimum de passage libre de  $400 \text{ cm}^2$  qu'il sera impossible de fermer pour éviter des dépressions dans la hotte qui pourraient aspirer des fumées du foyer.

Il faut installer une grille sur la partie supérieure du chemisage pour dissiper la chaleur de cette chambre de combustion et éviter ainsi des fissures sur le chemisage provoquées par accumulation excessive de chaleur.

La meilleure façon de distribuer l'air est de placer des grilles réglables commerciales aux sorties des différentes pièces de sorte que vous pourrez choisir l'orientation du flux d'air chaud.

**B- Fonctionnement de la convection forcée**

Une fois connecté au réseau, le ventilateur fonctionnera comme suit :

**Interrupteur du régulateur en OFF**

Le ventilateur se mettra automatiquement en marche lorsque la température enregistrée par le thermostat de contact atteint 50°C et sa vitesse sera déterminée par la position qu'aura à ce moment-là le régulateur de puissance.

Lorsque la température descendra au-dessous de 50°C, le ventilateur s'arrêtera.

**Interrupteur du régulateur en ON**

**G-** Le ventilateur fonctionnera tout le temps de manière indépendante de la température et à la vitesse déterminée par le régulateur de puissance.

**H- Schéma électrique du ventilateur**

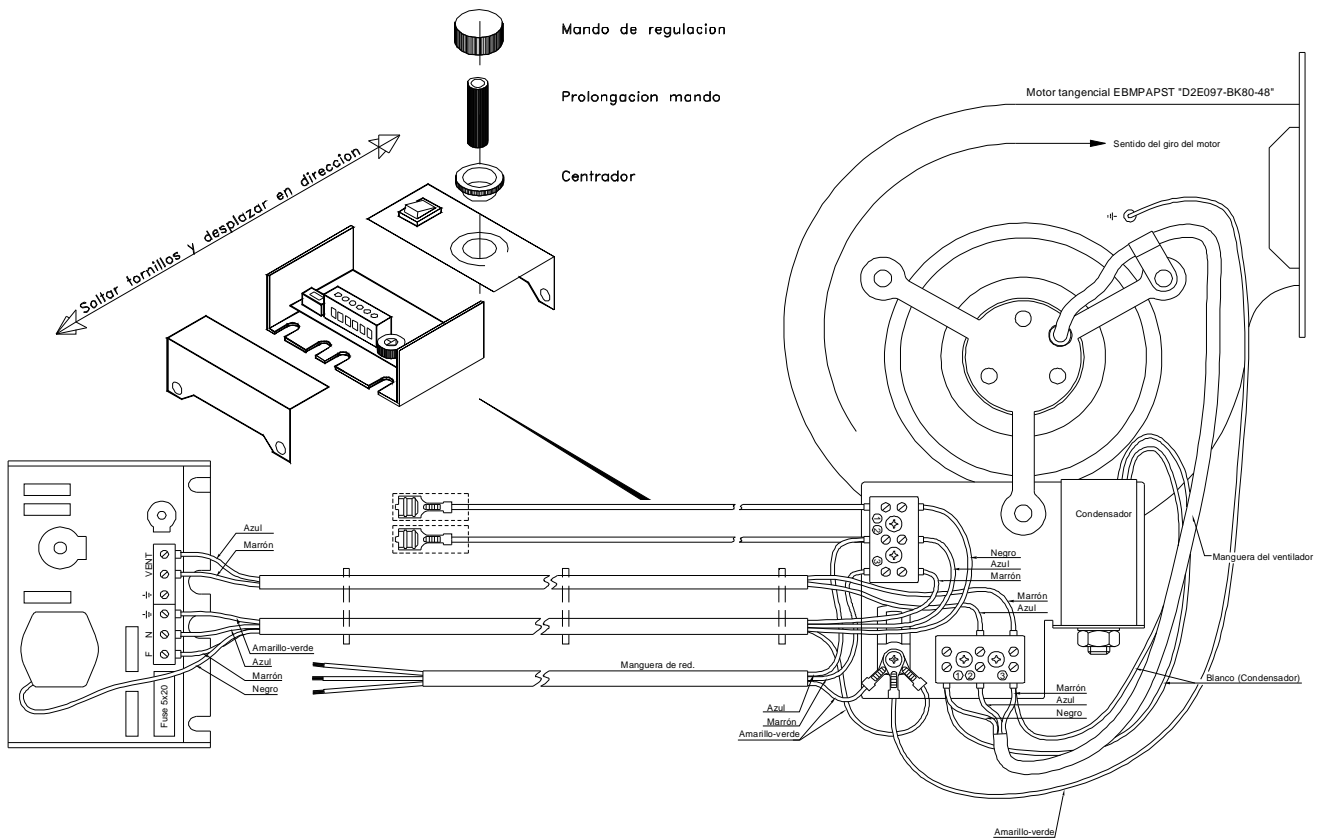

**E- Caractéristique du ventilateur, courbe.**

La longueur et le diamètre des tubes de conduite d'air ont de l'influence sur les pertes de combustible et lorsque ces dernières augmentent, le débit d'air transporté diminue et cela devra être pris en compte au moment de l'installation d'air. Une installation correcte demande la courbe du ventilateur. Sur des ordonnées la perte de chargement est représentée en mm.c.a. et le débit en abscisses en m<sup>3</sup>/h

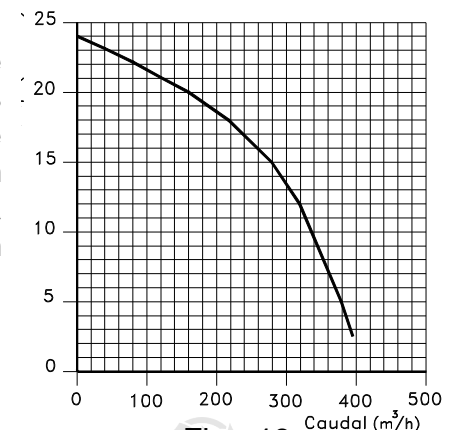

Fig.- 18

**IX.- DONNÉES TECHNIQUES.**

<b>Mesures de la chambre de combustion:</b>		
Hauteur H-03/70 – H-03/80	mm	390/450
Largeur H-03/70 – H-03/80	mm	530/630
Fond H-03/70 – H-03/80	mm	370/370
<b>Volume de la chambre de combustion H-03/70</b>	dm <sup>3</sup>	76,5
H-03/80	dm <sup>3</sup>	105
<b>Sortie de fumées diamètre H-03/70</b>	mm	Ø175
H-03/70	mm	Ø200
<b>Cheminée en maçonnerie H-03/70</b>	mm	200X200
H-03/80	mm	250X250
<b>Hauteur de cheminée recommandée</b>	m	5 a 6
<b>Poids mod. H-03/70 - H-03/70 TURBOCONVECTOR</b>	Kgs	130/145
H-03/80 – H-03/80 TURBOCONVECTOR	Kgs	147/164
<b>Puissance maximale</b>		
H-03/70 - H-03/70 TURBOCONVECTOR	Kw	17,5
H-03/80 - H-03/80 TURBOCONVECTOR	Kw	20,7
<b>Puissance cédée à l'atmosphère (utile)</b>		
H-03/70 - H-03/70 TURBOCONVECTOR	Kw	12,5
H-03/80 - H-03/80 TURBOCONVECTOR	Kw	14,5
<b>Rendement H-03/70 - H-03/70 TURBOCONVECTOR</b>		
H-03/80 - H-03/80 TURBOCONVECTOR	%	71,3
H-03/80 - H-03/80 TURBOCONVECTOR	%	70,17
<b>Débit massique des fumées H-03/70</b>		
H-03/70	g/s	13,9
H-03/80	g/s	15,9
<b>Température moyenne de fumées H-03/70</b>		
H-03/70	°C	309
H-03/80	°C	340,5
<b>Température buse évacuation de fumées H-03/70</b>		
H-03/70	°C	425
H-03/80	°C	492
<b>Tirage minimum recommandé</b>		
	Pa	12,5
<b>Concentration de CO moyen à 13% O<sub>2</sub> H-03/70</b>		
H-03/70	%	0,15
H-03/80	%	0,18

**Combustibles recommandés :**

Combustible	Dimensions L x Ø	Poids chargement maximum par heure H-3/70
Hêtre	50cm x 7cm (aprox.)	4 Kg.
Chêne vert	50cm x 7cm (aprox.)	4 Kg.
Pin	50cm x 7cm (aprox.)	4 Kg.

**Combustibles recommandés :**

Combustible	Dimensions L x Ø	Poids chargement maximum par heure H-3/80
Hêtre	60cm x 7cm (aprox.)	4,75 Kg.
Chêne vert	60cm x 7cm (aprox.)	4,75 Kg.
Pin	60cm x 7cm (aprox.)	4,75 Kg.

**AVERTISSEMENT! Votre foyer encastrable ne doit pas être utilisé comme incinérateur et vous ne devez pas utiliser d'autres combustibles (plastiques, charbon, etc.). Utilisez les**

Compact homologué conformément à la Norme :

UNE-EN 13229:2001 "Foyers ouverts et inserts à combustibles solides. Exigences et méthodes d'essai", **modifiée par UNE-EN 13229/AC, UNE-EN 13229/A1:2003 et UNE-EN 13229:2002/A2:2005.**

**DONNÉES VENTILATEUR**

DÉBIT MAXIMUM	410 m <sup>3</sup> /h
PUISSANCE	75 W
INTENSITÉ	0,35 A
NIVEAU SONORE	54 dBA
TENSION	220v MONOPHASIQUE

**BEM-VINDOS**

à família HERGÓM. Agradecemos a distinção que nos dispensou com a eleição do nosso RECUPERADOR DE FERRO FUNDIDO H-03 para encastrar em obra.

Todas as suas peças estão construídas em ferro fundido, que garantem uma longa vida de utilização.

Temos a certeza de que o seu novo RECUPERADOR DE FERRO FUNDIDO lhe irá proporcionar múltiplas satisfações, que são o maior aliciente da nossa equipa.

Possuir um RECUPERADOR HERGÓM é a manifestação de um sentido de qualidade excepcional.

Por favor, leia o manual na sua totalidade. O seu propósito é familiarizá-lo com o seu RECUPERADOR, indicando-lhe normas para a sua instalação, funcionamento e manutenção, que lhe serão muito úteis. Conserve-o e recorra a ele quando o necessite. Se depois de ler este manual necessitar de algum esclarecimento complementar, não hesite em o solicitar ao seu fornecedor habitual ou contacte directamente a fábrica.

**AVISO IMPORTANTE:** Se o recuperador não se instala adequadamente, não lhe dará o excelente serviço para o que foi concebido. Leia completamente estas instruções e confie o trabalho a um especialista.

O seu Recuperador de Ferro Fundido vai protegido superficialmente com uma pintura anticorrosiva, especial para temperaturas elevadas. Nos primeiros acendimentos, é normal que se produza um ligeiro fumo, ao evaporar-se algum dos seus componentes, o que permite à pintura tomar corpo. Assim, recomendamos, ventilar o compartimento até que este fenómeno desapareça

**AVISO IMPORTANTE**

INDUSTRIAS HERGÓM, S.A., não se responsabiliza pelos danos ocasionados, originados por alterações nos seus produtos que não tenham sido autorizados por escrito, ou por instalações defeituosas.

**Também, se reserva ao direito a modificar os seus fabricados sem prévio aviso.**

Industrias Hergom, S.A., domiciliada em Soto de la Marina - Cantabria - España, oferece uma garantia de DOIS ANOS para os seus aparelhos.

A cobertura geográfica desta garantia inclui somente os países nos que Industrias Hergóm, SA, uma empresa filial ou um importador oficial realizam a distribuição dos seus produtos e nos que é de obrigatório cumprimento a Directiva Comunitária 1999/44/CE.

A garantia contará a partir da data de compra do aparelho assinalada na factura correspondente, que deve coincidir com o impresso da garantia, e cobre unicamente as deteriorações ou roturas devidas a defeitos ou vícios de fabricação.

## I.- APRESENTAÇÃO

A Família de RECUPERADOR H-03 tem como características comuns principais:

- Dois tamanhos H-03/70 e H-03/80.
- Recuperador de grande capacidade que permite queimar lenha até 52 cm ou até 62 cm de comprimento.
- Deflector desmontável.
- Fácil acessibilidade para limpeza da chaminé.
- Grelha cega desmontável.
- Traseira reforçada.
- Fundo do recuperador amovível.

Apresenta-se nas seguintes versões:



H-03/70 BÁSICO



H-03/70/80 CONVENCIONAL(\*)

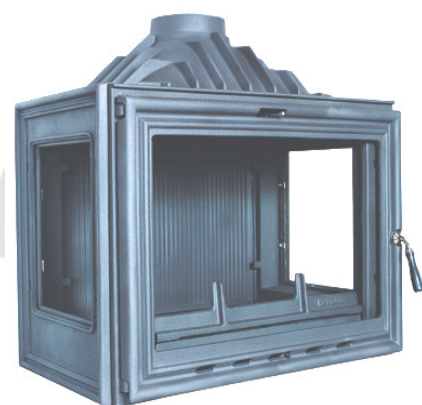

H-03/70 VISÃO LATERAL



H-03/70 PRISMÁTICO



H-03/70/80 TURBO CONVECTOR

**Recuperador H-03/70 básico**, construído totalmente em ferro fundido, por peças encaixadas e aparafusadas entre si.

Cede o seu calor por radiação, aquecendo directamente paredes, tectos, etc.,

Fornece-se totalmente montado de fábrica, preparado para instalar em obra e ligar à chaminé.

Este modelo não leva porta com vidro, sobrefundo, apoia troncos, grelha nem cinzeiro. O seu desenho permite, uma vez instalado em obra, a possibilidade de o adaptar ao modelo CONVENCIONAL ou ao modelo PRISMÁTICO.

**Recuperador H-03/70-80 convencional**, fornece-se por um lado, o corpo do recuperador e por outro, a frente com porta que pode ser escolhida entre três modelos em catálogo.



CLASSIC



PLANO



CURVO

(\*) A imagem da página anterior H03/70-80 Convencional, mostra um corpo com a frente Classic.

**Recuperador H-03/70 Visão Lateral (direita ou esquerda) ou Visão Panorâmica (ambos os laterais envidraçados)**, fornece-se completamente montado e unicamente na versão Frente Classic.

**Recuperador H-03/70 Prismático** fornece-se completamente montado com uma frente – porta de geometria prismática.

**Recuperador H-03/70-80 TURBO CONVECTOR** fornece-se completamente montado, preparado para instalar em obra e ligar à chaminé e condutas de ar, com excepção do ventilador que se instalará facilmente seguindo as instruções contidas neste livro.

Incorpora uma câmara envolvente de chapa galvanizada para convecção forçada por ventilador, provida de umas saídas superiores de repartição de ar. O ventilador acciona-se automaticamente através de um termóstato de contacto e a sua velocidade regula-se por meio de um potenciómetro.

Cede o seu calor por convecção repartindo o ar quente para os vários compartimentos e por radiação, aquecendo directamente paredes, tectos, etc.

**Identificação de partes e peças de um H-03  
Exemplo representado versão H-03 convencional com frente**

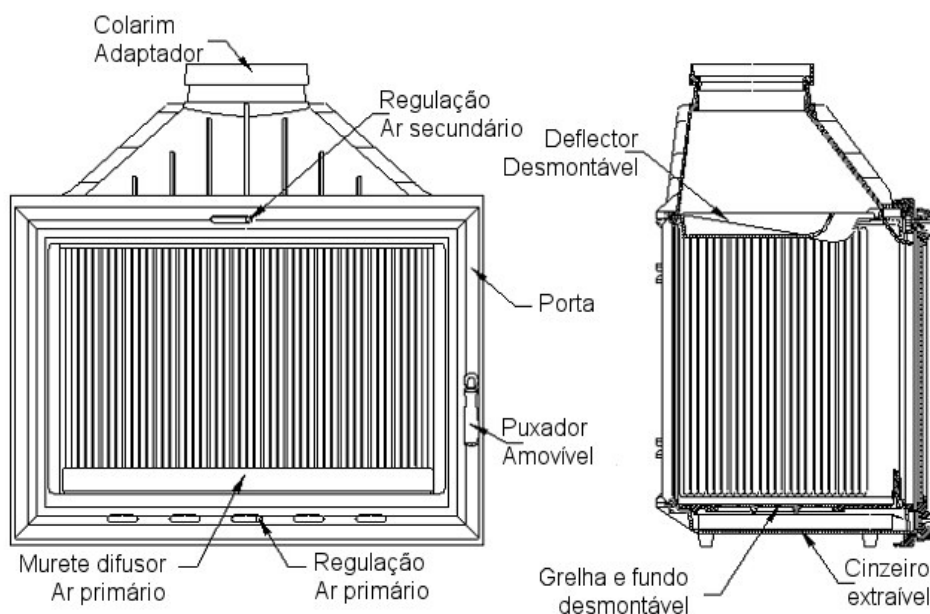

Fig.-1

## II.- INSTALAÇÃO

A maneira de instalar o RECUPERADOR DE FERRO FUNDIDO H-03 influirá decisivamente na segurança e bom funcionamento do mesmo.

É muito importante realizar uma boa instalação.

Para assegurar uma correcta instalação, é aconselhável que a realize um profissional.

**IMPORTANTE!** Todas as regulamentações locais, incluídas as que façam referência a normas nacionais ou europeias têm que ser cumpridas quando se instala este aparelho.

**NOTA!** Quando se instale algum tipo de isolamento para salvaguardar a obra do saco de chaminé do calor, há que ter em conta as seguintes recomendações de cumprimento obrigatório:

1. **O isolamento nunca pode estar em contacto com o revestimento de ferro fundido do recuperador. Isto evitaria a dissipação de calor do ferro fundido ao ambiente e a consequente rotura das peças.**
2. Entre o ferro fundido e o isolamento deve existir uma distância mínima de separação.

### A.- Montagem.

Para a montagem do Recuperador H-03 tem de se instalar uma chaminé ("tiragem"), com tubos metálicos adequados até ultrapassar em 1 metro por cima do cume do telhado.

Se existe uma chaminé construída, a montagem tem de se realizar acoplando esta com o Recuperador de ferro fundido através de um tubo que se ligue perfeitamente à saída fumos do aparelho, e por sua vez à chaminé existente. (Ver Fig. 2).

A vedação na união dos tramos da chaminé é importantíssima. (Ver Fig.-7, Pág.9).

É obrigatório que no local onde se instala o recuperador exista uma circulação de ar por convecção natural. Para tal, criar umas aberturas na parte inferior e superior do saco de chaminé que permitam a circulação do ar quente concentrado no seu interior, conseguindo-se assim uma dupla função:

- fornecimento suplementar de ar quente ao local.
- evitar possíveis fissuras no revestimento do saco de chaminé.

É recomendável instalar umas grelhas na parte superior da campânula e inferior do saco de chaminé que permitam a circulação do ar quente concentrado no seu interior, conseguindo assim uma dupla função:

- fornecimento complementar de ar quente ao local.
- evitar possíveis fissuras no revestimento.

**IMPORTANTE!** As grelhas devem localizar-se de forma a que não possam ser bloqueadas.

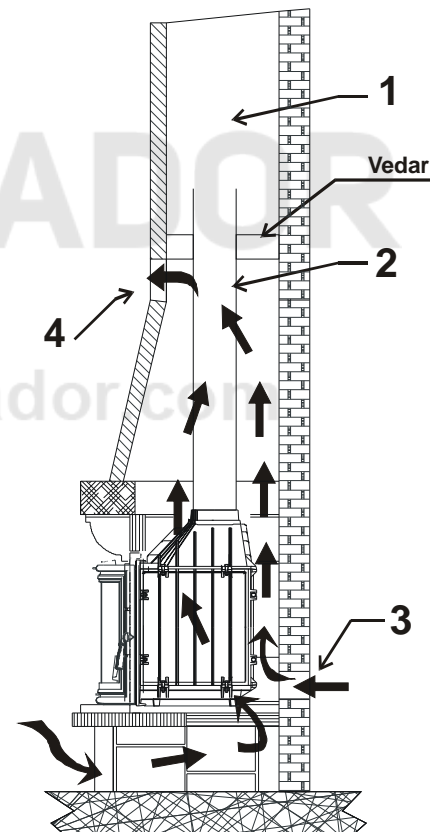

de  
de  
Fig.-

uma

Fig.- 2

9.	Chaminé de obra
10.	Tubo de ligação do Recuperador com a chaminé
11.	Entrada de ar frio ao revestimento.
12.	Saída de ar quente para o local.

## **B.- Chaminés.**

O funcionamento do RECUPERADOR depende :

- j) Da chaminé.
- k) Do modo de operar com ela.
- l) Da qualidade do combustível utilizado.

Com os anos de utilização poderá alterar a classe de combustível mas não a chaminé, uma vez que está instalada num sítio determinado, e não é tão fácil de modificar ou mudar de lugar.

Pelo que a informação seguinte o ajudará a decidir se pode usar a chaminé existente ou não, ou se decide construir uma nova.

Esta informação o ajudará a tomar uma decisão correcta.

## **1.- Como funcionam as chaminés**

Um conhecimento básico da maneira de funcionar das chaminés ajudará a tirar o maior rendimento ao seu RECUPERADOR.

A função da chaminé é:

- a) Evacuar os fumos e gases para fora da casa.
- b) Proporcionar tiragem suficiente no recuperador para que o fogo se mantenha vivo.

### **Que é a tiragem?**

A tendência do ar quente a subir, cria a tiragem.

Ao acender o RECUPERADOR, o ar quente sobe pela chaminé e sai ao exterior. A conduta da chaminé aquece-se e mantém a tiragem. Enquanto que o RECUPERADOR e a chaminé não estão quentes, a tiragem não funciona na perfeição.

A localização, o tamanho e a altura da chaminé afectam a tiragem.

Há que considerar o seguinte:

- Chaminés situadas dentro da casa mantêm-se quentes: assim a tiragem é maior.
- O tamanho da chaminé aconselhado pelo fabricante, mantém uma boa tiragem.
- A altura da chaminé afecta a tiragem:

mais altura ⇒ melhor tiragem

A chaminé deve sobressair, pelo menos um metro da parte mais alta do telhado.

Há outros factores que afectam a tiragem:

- Casas muito bem isoladas interiormente, sem correntes de ar: ao não entrar ar no local, causa uma tiragem deficiente. Isto corrige-se enviando ar do exterior para o RECUPERADOR.
- Árvores e/ou edifícios altos próximos à vivenda dificultam a tiragem.
- A velocidade do vento. Geralmente os ventos contínuos fortes aumentam a tiragem; mas os ventos tormentosos produzem diminuição da tiragem.
- Temperatura exterior: quanto mais frio no exterior, melhor tiragem.
- Pressão barométrica. Em dias chuvosos, húmidos ou tormentosos, a tiragem é geralmente frouxa.
- Vivacidade do fogo. Quanto mais quente esteja o fogo, mas forte é a tiragem.

- Fendas na chaminé, a porta mal vedada ou suja, entradas de ar pela união dos tubos, outro aparelho ligado à chaminé, etc., podem produzir tiragens inadequadas.

## 2.- Formação do creosoto e sua limpeza.

Quando a madeira se queima lentamente produzem-se alcatrões e outros vapores orgânicos, que ao combinarem-se com a humidade ambiente formam o creosoto. Os vapores de creosoto, podem-se condensar, se as paredes da chaminé estão frias. Se se inflama o creosoto podem-se produzir fogos extremamente fortes. Qualquer acumulação do mesmo deverá ser eliminada.

Devido a que a acumulação de creosoto depende de tantas variáveis, é muito difícil prevenir o momento em que se deve limpar a chaminé.

A inspecção visual é a maneira mais segura de se certificar se a chaminé da sua estufa está limpa de creosoto.

Por isso, recomendamos que se realizem instalações nas quais seja fácil o acesso às mesmas.

Se a chaminé se incendia (pode acontecer pela excessiva acumulação de creosoto) fechar todas as entradas de ar ao aparelho (primário e secundário), fechar mesmo as entradas de ar ao local onde está o recuperador. Isto ajudará à extinção do fogo.

## 3.- Opções

Se vai construir uma chaminé para o Recuperador de Ferro Fundido, H-03, tem duas alternativas:

- a) Chaminés de alvenaria.
- b) Chaminés de metal

Os estudos reflectem que não há grande diferença em relação ao rendimento de tiragem, entre metal e alvenaria. É sua a decisão de eleger uma ou a outra.

Sempre que seja possível, situe a sua chaminé dentro da casa, com o que obterá uma melhor tiragem, acumulará menos creosoto e terá uma maior duração.

As vantagens das chaminés de tijolo são:

- a) A massa dos tijolos e do revestimento reduz o arrefecimento dos fumos na chaminé.
- b) A característica dos tijolos de acumular o calor, permite manter a casa quente mais tempo, depois de que o fogo se tenha extinguido.
- c) Pode ser construída ao gosto particular.
- d) Se está bem construída, pode ser mais resistente ao fogo que as metálicas.

As chaminés de alvenaria devem estar bem forradas para evitar o arrefecimento dos fumos.

Devem estar construídas com materiais que suportem altas temperaturas e a corrosão.

Podem ser redondas, quadradas, etc.; o que importa é o tamanho das mesmas.

Para chaminés de alvenaria no Recuperador de Ferro Fundido H-03, deverão respeitar-se as medidas indicadas no capítulo DADOS TÉCNICOS.

As vantagens da chaminé metálica são:

- a) Fácil instalação.
- b) Permite ligeiras mudanças de direcção da chaminé, o que facilita maior flexibilidade na eleição do lugar onde instalar o recuperador.
- c) Devido à existência de curvas comerciáveis, eliminam-se os ângulos vivos que dificultam a tiragem.

## 4.- Colarim adaptador

Figura 3 a): Tubo pelo exterior: solução recomendável para ligar o recuperador a chaminés de obra. Tubo pelo interior: recomendado quando a altura da chaminé ultrapassa os 6m de altura. (Em chaminé de obra, normalmente utiliza-se o primeiro metro de tubo para ligar à chaminé de obra, continuando de seguida só com esta. Neste primeiro metro de tubo, geralmente, a tiragem é boa e não se produzem condensações).

Figura 3 b): Solução recomendável quando existe o risco de um arrefecimento excessivo dos fumos da chaminé, com a possibilidade de formação de condensações. (Em instalações com chaminés metálicas, os fumos podem arrefecer e produzirem-se condensações. Para evitar isto, utilizam-se chaminés de um maior diâmetro que facilitem a saída dos fumos).

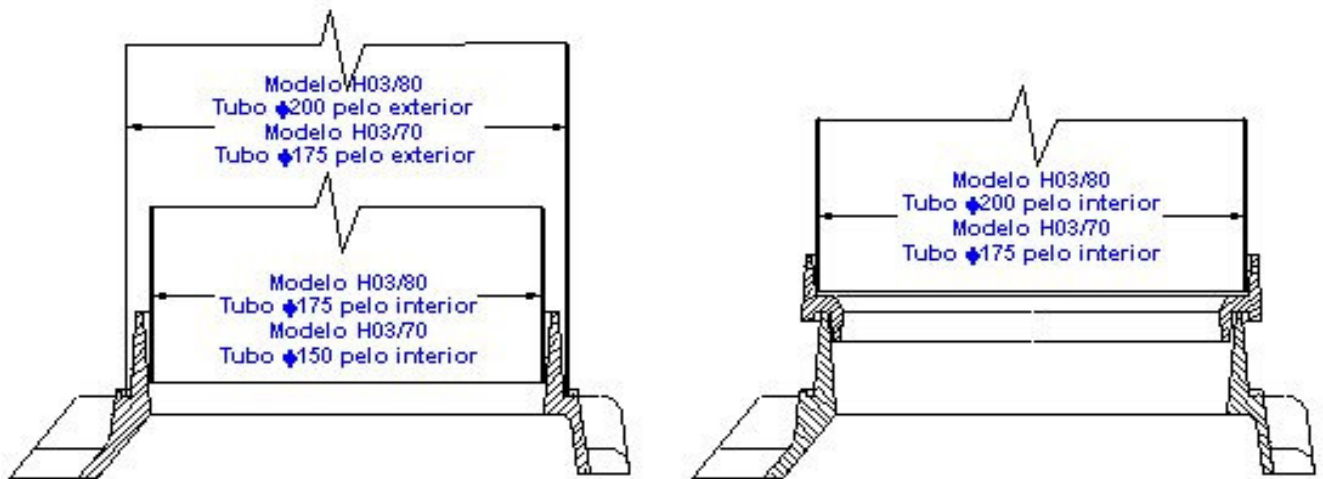

Sem adaptador

Fig.-3 a

Com adaptador

Fig.-3 b

### 5.- Algumas normas

Em continuação indicamos outras normas que devem ser respeitadas na construção da chaminé:

- a) Utilizar materiais resistentes e incombustíveis. Não montar tubos de fibrocimento.
- b) Escolher um traçado o mais vertical possível. Não ligar vários aparelhos à mesma chaminé.

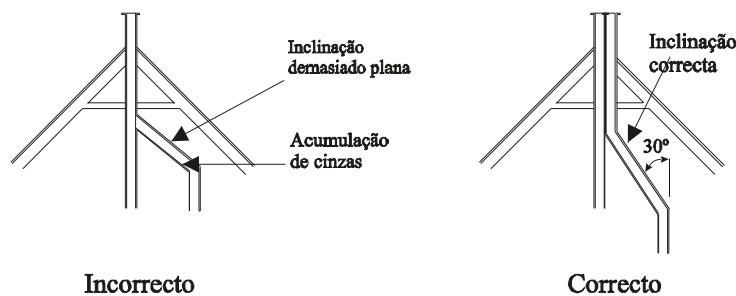

Fig.-4

c) Evitar que a conduta termine em zonas próximas a construções, devendo ultrapassar em altura o cume mais próximo.

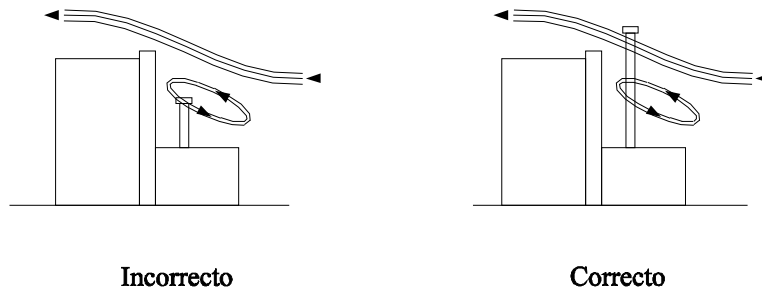

Fig.-5

d) Eleger para a conduta um lugar o menos exposto a arrefecimentos. A ser possível, que a chaminé esteja pelo interior da casa.

k) As paredes internas devem ser perfeitamente lisas e livres de obstáculos. Nas uniões de tubos com chaminés de obra, evitar os estrangulamentos.

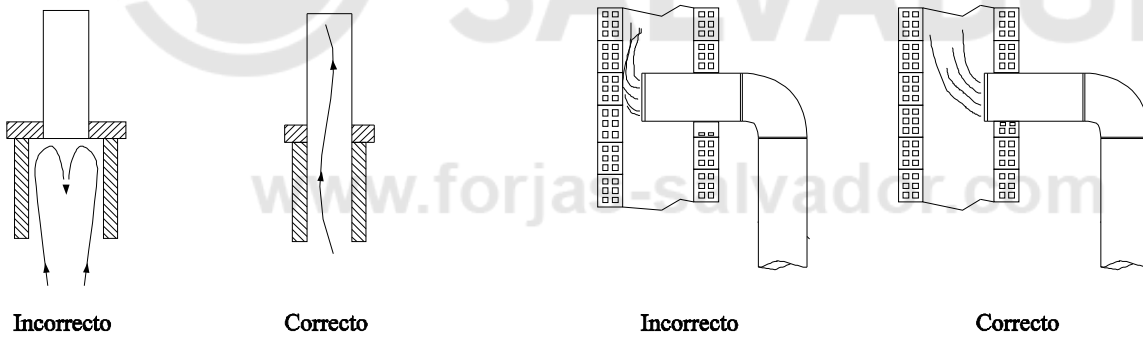

Fig.-6

f) É muito importante que as uniões dos tubos estejam muito bem seladas para tapar as possíveis fissuras que permitam a entrada de ar.

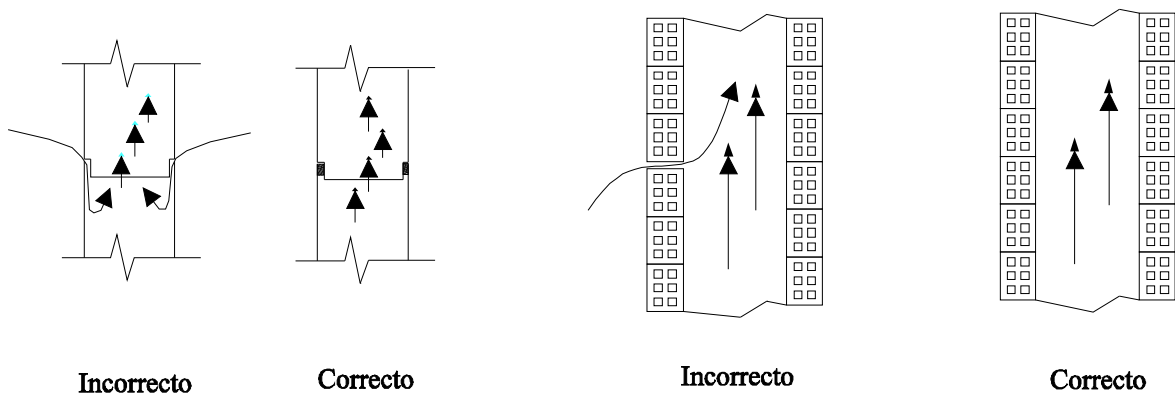
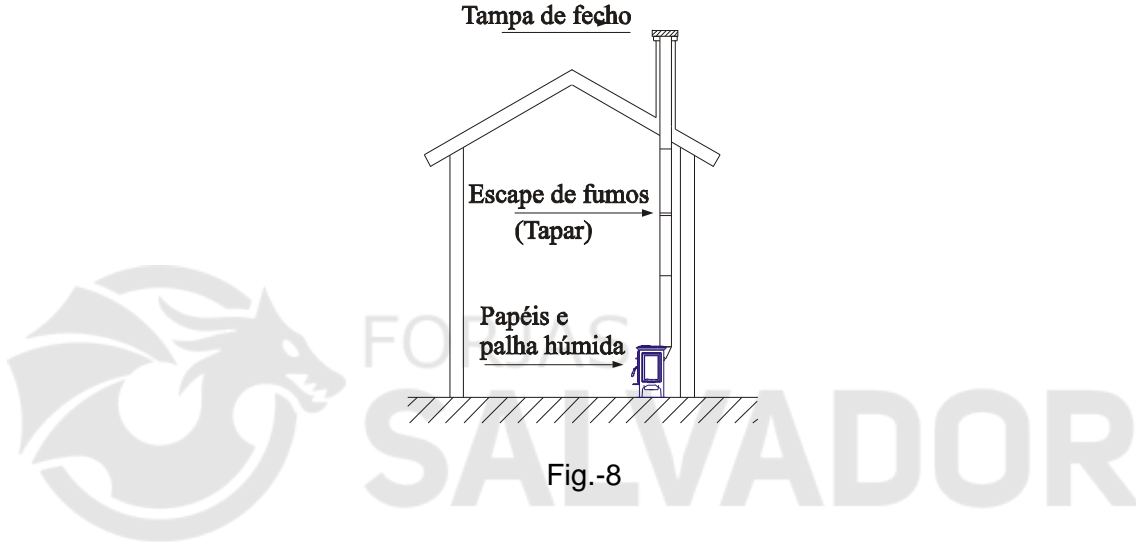

Fig.-7

Para comprovar a estanquicidade da chaminé proceder da seguinte forma:

- Tapar a saída no telhado.
- Introduzir papéis e palha húmida pela parte inferior da chaminé e acendê-los.
- Observar as possíveis fissuras por onde sai o fumo e vedá-las.



g) É muito importante que a chaminé ultrapasse em metro a parte mais alta da casa. Se for necessário aumentar a tiragem, dever-se-á elevar a altura da chaminé.

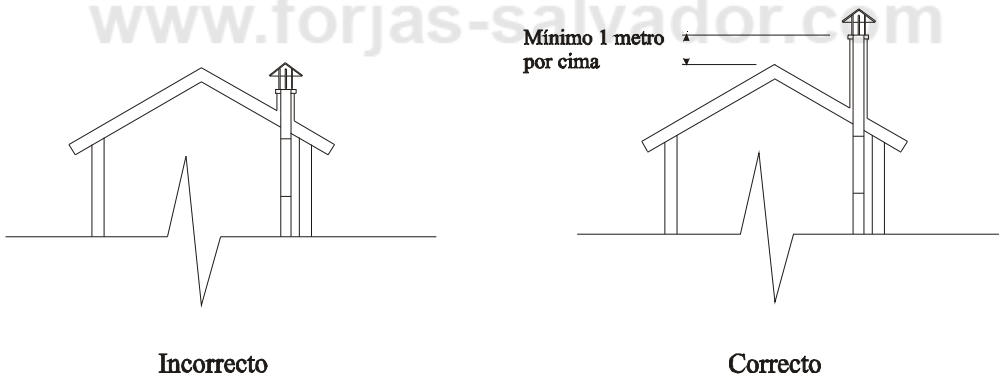

h) Que os chapéus não dificultem a tiragem.

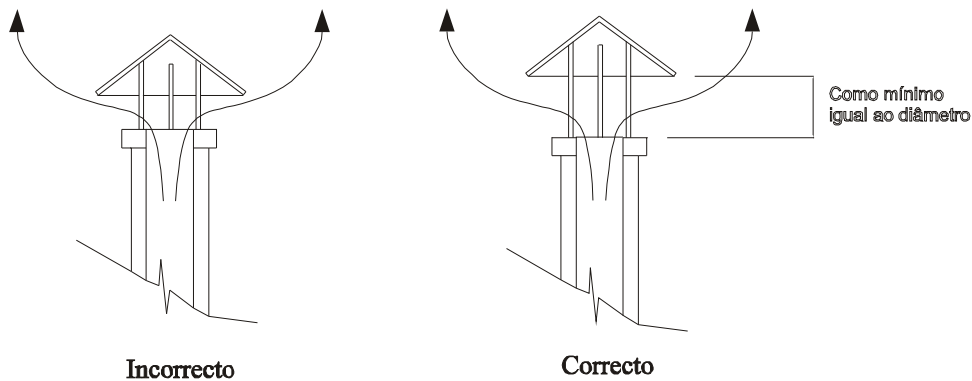

i) Limpar a chaminé pelo menos uma vez ao ano.

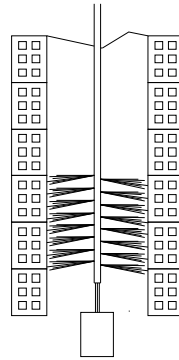

Fig.-11

j) A união dos tubos que formam a chaminé, no caso de tubos metálicos simples, devem ser vedados com massa refractária.

n) As chaminés exteriores metálicas deverão construir-se com tubos duplos calorifugados, especiais para combustíveis sólidos.

### III.- ACESSÓRIOS OPCIONAIS

HERGÓM dispõe dos seguintes acessórios para este Recuperador de Ferro Fundido H-03.

Tubos de aço em esmalte vitrificado.

Tubos de aço inoxidável.

Curvas e chapéus para a construção da chaminé.

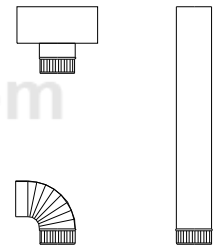

Fig.-12

### IV.- ACENDIMENTO E REGULAÇÃO DA POTÊNCIA

#### A.- Primeiro acendimento.

Uma vez instalado no seu lugar definitivo, deve-se proceder à comprovação da vedação de todas as juntas, para impedir a entrada de ar do exterior que prejudique a tiragem.

Antes de revestir o recuperador com tijolo ou qualquer outro material incombustível, é importante comprovar o bom funcionamento do mesmo.

O primeiro acendimento deve ser realizado com fogo lento durante três ou quatro horas, para se conseguir a estabilização das várias peças e evitar assim alguma possível rotura.

É conveniente durante o primeiro acendimento ter as janelas abertas para evacuar os fumos e odores que se possam produzir pela combustão dos dissolventes da pintura de protecção ou qualquer outro material.

### B.- Ar primário. Regulação

O fornecimento de ar para a combustão realiza-se através da válvula de ar primário.

Para favorecer o acendimento e evitar a formação de alcatrões, recomenda-se abrir totalmente a válvula de ar primário, para que permita a passagem abundante de ar para a combustão.

Esta situação deve manter-se nos inícios do acendimento, com o objectivo de obter um aquecimento rápido do recuperador e chaminé, evitando a formação de condensações e alcatrões (creosoto).

É imprescindível realizar uma carga abundante no acendimento. As seguintes cargas estarão em função da necessidade de calor que se deseje.

Uma vez quente o recuperador, deve proceder-se à regulação da entrada de ar à combustão.

Fig.-13 Detalhe alimentação ar secundário

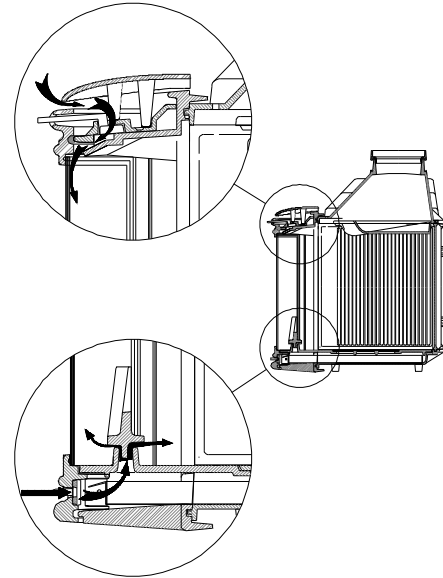

Fig.-14 Detalhe alimentação ar primário

### OBSERVAÇÃO:

Devido à sua grande estanquicidade e à tiragem envolvente, que apresenta o Recuperador H-03 durante o funcionamento normal, recomenda-se que a abertura da porta do recuperador, para carregar combustível, se faça lentamente.

### C.- Ar secundário. Autolimpeza

O ar secundário na combustão tem como missão uma nova alimentação de ar que facilita a combustão de inqueimados que se produzem na combustão primária por falta de oxigénio.

Isto produz um alargamento da combustão total e o conseguinte aumento do rendimento do aparelho.

A alimentação de ar secundário realiza-se pela franja superior do Recuperador H-03, dirigido para o vidro da porta, produzindo uma cortina de ar no mesmo que impede que as partículas de fuligem se lhe adiram. (Autolimpeza) (Ver Fig.13)

## V.- PRODUTOS PARA CONSERVAÇÃO.

INDUSTRIAS HERGÓM, S.A. coloca à sua disposição uma série de produtos para a conservação dos seus fabricados:

- **Pintura anticorrosiva**, para as peças de fundição e chapa.
- **Massa refractaria**, para melhorar a estanquicidade e vedação.
- **Anti-fuligem**, poderoso catalisador que facilita a eliminação de resíduos inqueimados.
- **Pastilhas de acendimento**, produto indispensável quando se precise de um acendimento rápido e limpo.
- **Limpa vidros**, tratamento idóneo para eliminar gordura carbonizada dos vidros de estufas, chaminés, etc.

**A.- Da frente de ferro fundido esmaltado.**

A limpeza deve fazer-se quando o recuperador está frio, não utilizando detergentes nem produtos abrasivos.

**B.- Da frente de ferro fundido pintado.**

Utilizar sempre panos secos.

**C.- Vidro da porta.****C.1. Limpeza**

Nunca tente limpar o vidro durante o funcionamento da estufa. Recomendamos utilizar o limpavidros HERGÔM

**C.2. Substituição**

O vidro do seu recuperador é Termoshock, fabricado especialmente para recuperadores de lenha e/ou carvão. No caso de rotura accidental, este deve substituir-se por outro das mesmas características. Dirija-se ao nosso Serviço de Assistência Técnica para que lhe forneçam o vidro adequado.

**D.- Limpeza da cinza.**

O Recuperador de ferro fundido está equipado com um cinzeiro situado debaixo do fundo do recuperador. (Ver Fig.- 15)

Para eliminar as cinzas, retire a tampa circular de ferro fundido que o oculta, utilizando para isso o punho do fecho da porta.

Introduza o punho do fecho da porta no orifício da placa e retire-a do seu alojamento fazendo um pouco de alavanca.

Retire (com uma luva protectora) a placa do recuperador.

Despeje a cinza com a ajuda de uma escova para o cinzeiro. Retire o cinzeiro do seu alojamento e limpe-o das cinzas.

Fig. 15

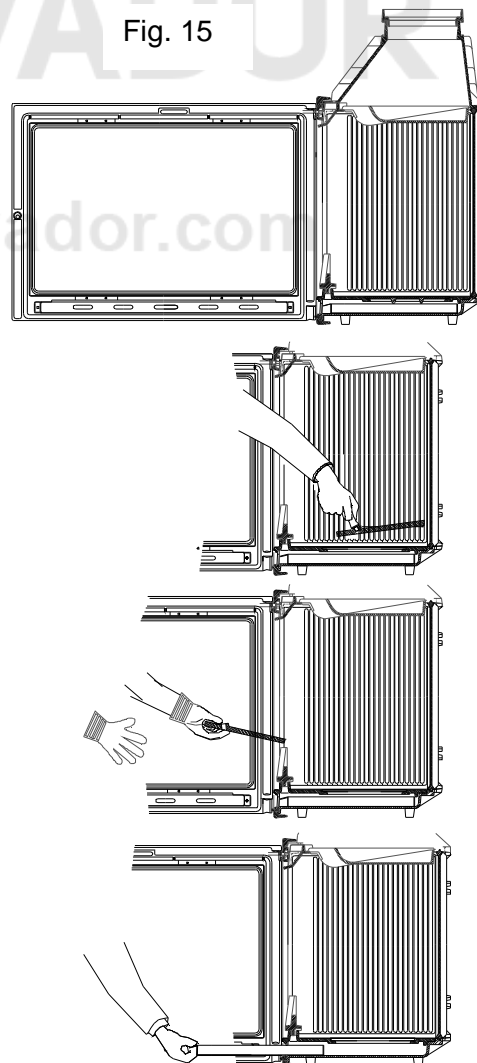

## VII.- SEGURANÇA.

Existem possíveis riscos que há que ter em conta na hora de fazer funcionar o seu recuperador de combustíveis sólidos, seja qual for a marca.

Estes riscos podem minimizar-se seguindo as instruções e recomendações que damos neste manual.

Em seguida recomendamos uma série de normas e conselhos, mas sobretudo recomendamos-lhe que utilize o seu bom sentido comum.

1. Mantenha afastado qualquer material combustível (móveis, cortinas, roupas, etc.), a uma distância mínima de segurança de 0,90 m.

2. As cinzas deverão ser lançadas num recipiente metálico e serem retiradas imediatamente da casa.

3. Não se devem utilizar jamais, combustíveis líquidos para acender o seu recuperador.

Mantenha muito afastado qualquer tipo de líquido inflamável (Gasolinas, álcool, etc.).

4. Fazer inspecções periódicas da chaminé e limpá-la quando seja necessário.

5. Não o situar próximo de paredes combustíveis, ou que tenham algum tipo de superfície susceptível de deterioração por efeito de temperatura (Verniz, pintura, etc.).

6. Qualquer tipo de intervenção no recuperador H03 TURBO CONVECTOR deve ser confiado ao S.A.T. oficial Hergóm ou instalador especializado.

7. Se o cabo de alimentação está danificado, deve ser substituído pelo S.A.T. ou por pessoal qualificado com o fim de evitar o perigo.

INDUSTRIAS HERGÓM, S.A., declina toda a responsabilidade derivada de uma instalação defeituosa ou de uma utilização incorrecta e reserva-se o direito de modificar os seus produtos sem prévio aviso.

A responsabilidade por defeito de fabricação, será submetida ao critério e comprovação dos seus técnicos, estando em todo o caso limitada à reparação ou substituição dos seus fabricados, excluindo as obras e as deteriorações que dita reparação possa ocasionar.

## VIII.- CONVECÇÃO FORÇADA. (Mod. H03 TURBO CONVECTOR)

### A- Instalação

#### Ventilador

Instale o ventilador na posição que prefira (ver fig.22) através dos parafusos que se fornecem. Se escolhe a posição 2 ou 3, retire a tampa e coloque-a com a junta de fibra no rasgo da posição 1. Ligue os dois fios eléctricos brancos soltos ao termóstato de contacto situado no lateral, no lateral do recuperador. Depois ligue o circuito à rede eléctrica.

Comprove que funciona correctamente posicionando em ON o interruptor do regulador de potência com o potenciómetro ao mínimo. O ventilador deverá girar de forma lenta.

Comprove o funcionamento do regulador girando-o lentamente até ao máximo. Agora o ventilador irá aumentando gradualmente a sua velocidade de rotação até à máxima velocidade.

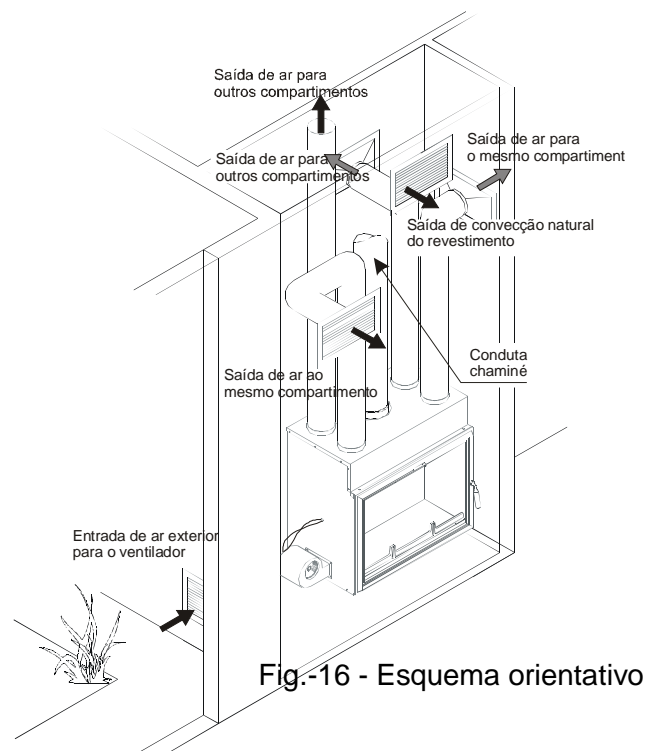

Fig.-16 - Esquema orientativo

## Chaminé

Ligue o Recuperador H03 TURBO CONVECTOR à chaminé seguindo as instruções contidas no capítulo II.

### Convecção forçada

Deverá ligar as saídas de ar da câmara de convecção através de tubos flexíveis adequados aos pontos para os quais queira dirigir este fluxo, seja ao local onde está instalado o recuperador ou a outras dependências anexas.

O recuperador H03 TURBO CONVECTOR é fornecido com metade das saídas fechadas por tampas (ver fig. 22). Isto é útil segundo o número de saídas que necessite. Nunca se deve deixar uma saída aberta no interior do revestimento, pois a convecção perderia eficácia.

É imprescindível que o revestimento que utilize para envolver o seu recuperador H03 TURBO CONVECTOR tenha um painel desmontável para poder aceder ao ventilador e às suas ligações se no futuro for necessário.

A câmara onde se instale o recuperador H03 TURBO CONVECTOR deverá ter na parte inferior do mesmo, uma entrada de ar suficiente para alimentar o ventilador. É conveniente que a entrada de ar ao ventilador se realize, se for possível, desde o exterior da vivenda ou então, desde outro compartimento independente do que está instalado o recuperador. A grelha terá uma secção mínima de passagem livre de 400 cm<sup>2</sup>, e que não seja possível fechar para evitar depressões dentro da câmara que poderão provocar a aspiração de fumos do recuperador.

É necessário colocar uma grelha na parte superior do revestimento para dissipar o calor desta câmara para evitar que se produzam fissuras no revestimento pelo excessivo calor acumulado.

A forma óptima de repartição de ar, é colocar grelhas reguláveis comerciais, nas saídas aos diferentes compartimentos, de forma que possa eleger em todo o momento para onde quer dirigir o fluxo de ar quente.

### ***B- Funcionamento da convecção forçada***

Ligando o ventilador à rede, este funcionará segundo as seguintes pautas:

#### **Interruptor do regulador em OFF**

O ventilador colocar-se-á em funcionamento automaticamente quando a temperatura que registe o termóstato de contacto seja de 50°C e a sua velocidade será determinada pela posição que tenha nesse momento o regulador de potência.

Quando a temperatura desça por debaixo de 50°C, o ventilador parará.

#### **Interruptor do regulador em ON**

O ventilador funcionará em todo o momento independente da temperatura e com a velocidade determinada pelo regulador de potência.

**I- Esquema eléctrico do ventilador**

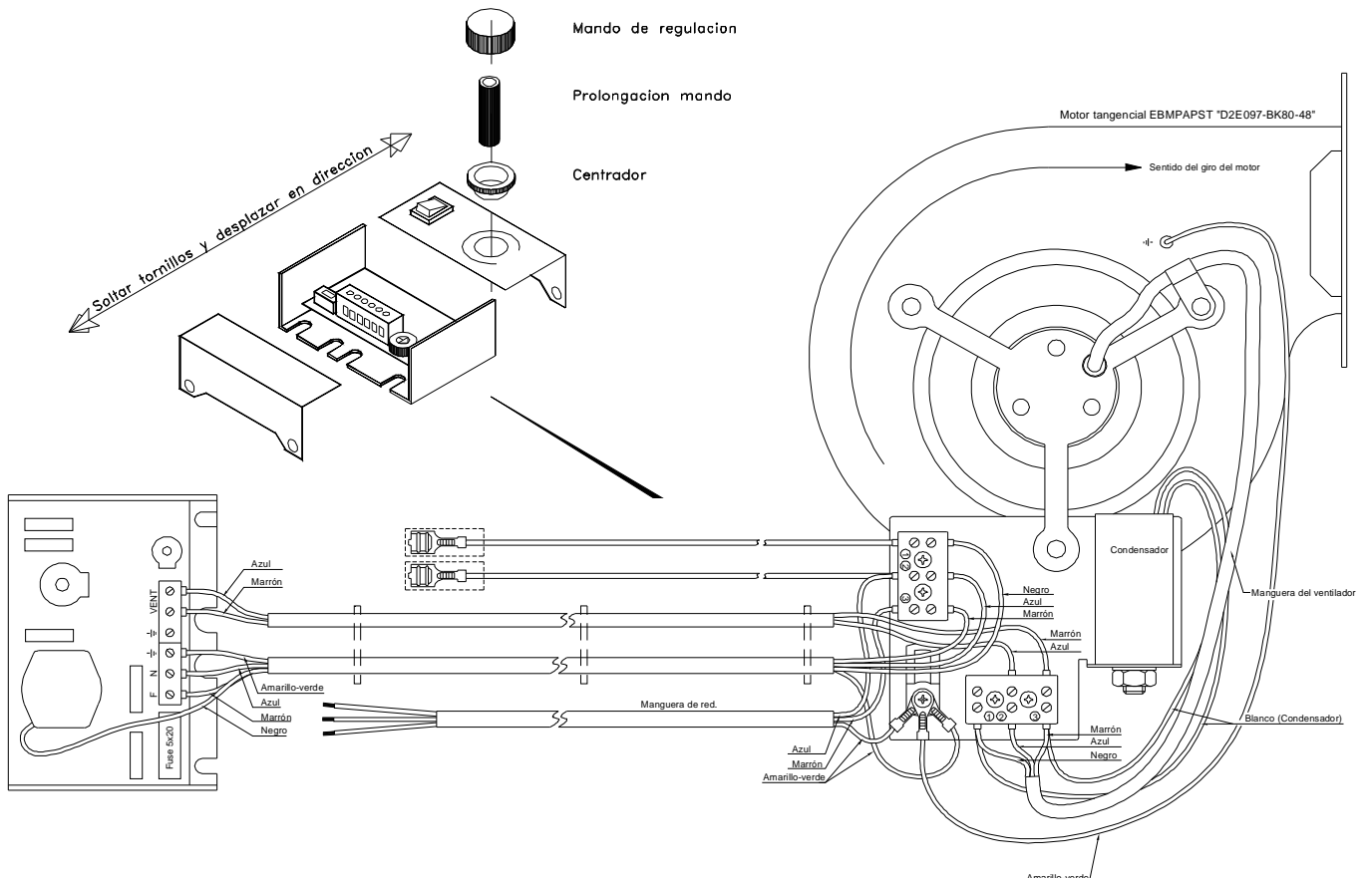

Fig. 17

**J- Característica do ventilador - curva.**

O comprimento e o diâmetro dos tubos de condução de ar influem nas perdas de carga e ao aumentarem estas, diminui o caudal de ar útil transportado, pelo que haverá de o ter em conta ao fazer a instalação de ar.

Para o fazer correctamente necessita-se da curva do ventilador.

Em ordenadas representa-se a perda de carga em mm.ca. e nas abcissas o caudal em m<sup>3</sup>/h.

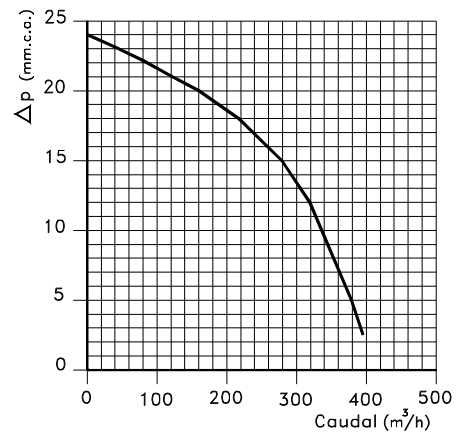

Fig.- 18

## IX.- DADOS TÉCNICOS.

<b>Medidas da fornalha de combustão:</b>			
Altura	H-03/70 – H-03/80	mm	390/450
Largura	H-03/70 – H-03/80	mm	530/630
Profundidade	H-03/70 – H-03/80	mm	370/370
<b>Volume da câmara de combustão</b>	H-03/70	dm <sup>3</sup>	76,5
	H-03/80	dm <sup>3</sup>	105
<b>Saída de fumos diâmetro</b>	H-03/70	mm	Ø175
	H-03/80	mm	Ø200
<b>Chaminé de alvenaria</b>	H-03/70	mm	200X200
	H-03/80	mm	250X250
<b>Altura recomendada da chaminé</b>		m	5 a 6
<b>Peso mod.</b>	H-03/70 – H-03/70 TURBO CONVECTOR	kg	130/145
	H-03/80 – H-03/80 TURBO CONVECTOR	kg	147/164
<b>Potência Máxima</b>	H-03/70 – H-03/70 TURBO CONVECTOR	kW	17,5
	H-03/80 – H-03/80 TURBO CONVECTOR	kW	20,7
<b>Potência cedida ao ambiente (útil)</b>	H-03/70 – H-03/70 TURBO CONVECTOR	kW	12,5
	H-03/80 – H-03/80 TURBO CONVECTOR	kW	14,5
<b>Rendimento</b>	H-03/70 – H-03/70 TURBO CONVECTOR	%	71,3
	H-03/80 – H-03/80 TURBO CONVECTOR	%	70,1
<b>Caudal mássico dos fumos</b>	H-03/70	g/s	13,9
	H-03/80	g/s	15,9
<b>Temperatura média dos fumos</b>	H-03/70	°C	309
	H-03/80	°C	340,5
<b>Temperatura colarim evacuação de fumos</b>	H-03/70	°C	425
	H-03/80	°C	492
<b>Tiragem mínima recomendada</b>		Pa	12,5
<b>Concentração média de CO ou O<sub>2</sub> =13%</b>	H-03/70	%	0,15
	H-03/80	%	0,18

### Combustíveis recomendados:

Combustível	Dimensões L x Ø	Peso carga máxima por hora H-03/70
Faia	50cm x 7cm (aprox.)	4 Kg.
Azinheira	50cm x 7cm (aprox.)	4 Kg.
Pinheiro	50cm x 7cm (aprox.)	4 Kg.

### Combustíveis recomendados:

Combustíveis	Dimensões L x Ø	Peso carga máxima por hora H-03/80
Faia	60cm x 7cm (aprox.)	4,75 Kg.
Azinheira	60cm x 7cm (aprox.)	4,75 Kg.
Pinheiro	60cm x 7cm (aprox.)	4,75 Kg.

**ADVERTÊNCIA!** O seu recuperador não deve ser utilizado como incinerador e não devem utilizar-se combustíveis como plásticos, carvão, etc. Utilize os recomendados.

Compacto homologado segundo a Norma:

UNE-EN 13229:2001 “Aparatos insertables, incluidos los hogares abiertos, que utilizan combustibles sólidos – Requisitos y métodos de ensayo”, **modificada por** UNE-EN 13229/AC, UNE-EN 13229/A1:2003 e UNE-EN 13229:2002/A2:2005.

### DADOS DO VENTILADOR

CAUDAL MÁXIMO	410 m <sup>3</sup> /h
POTÊNCIA	75 W
INTENSIDADE	0,35 A
NÍVEL SONORO	54 dBA
TENSÃO	220V MONOFÁSICO

### **BENVENUTI** nella famiglia HERGÓM.

Grazie per la fiducia riposta in noi scegliendo il nostro FOCOLARE IN GHISA **H-03** da incassare in muratura.

Tutti i pezzi sono costruiti in ghisa e acciaio, il che ne garantisce una lunga durata.

Siamo certi che questo nuovo FOCOLARE IN GHISA vi darà molte soddisfazioni, che rappresentano il maggiore incentivo per il nostro team.

Possedere un FOCOLARE HERGOM significa possedere un senso di qualità eccezionale.

Si prega di leggere attentamente tutto questo manuale. Lo scopo del manuale è infatti quello di aiutare a prendere dimestichezza con il FOCOLARE, riportando le norme per l'installazione, il funzionamento e la manutenzione, che vi saranno molto utili. Si consiglia di conservarlo con cura per poterlo consultare quando sia necessario. Se dopo la lettura di questo manuale fosse necessario qualche chiarimento complementare, non esitate a rivolgervi al vostro rivenditore di fiducia o direttamente alla fabbrica.

**ATTENZIONE:** Se il focolare non viene installato adeguatamente, non fornirà la resa eccellente per la quale è stato progettato. Leggere integralmente queste istruzioni ed affidare il lavoro ad uno specialista.

Questo focolare in ghisa è protetto superficialmente da una vernice resistente al calore, speciale per temperature elevate. Le prime volte che si accende è normale che si sprigioni un po' di fumo, a causa dell'evaporazione di alcuni componenti della vernice, il che le consente di stabilizzarsi e fissarsi. Si consiglia perciò di ventilare il locale fino alla scomparsa di questo fenomeno.

## **AVVERTENZA IMPORTANTE**

INDUSTRIAS HERGÓM, S.A., declina ogni responsabilità per i danni causati da alterazioni dei propri prodotti non autorizzate per iscritto, o da un'installazione difettosa.

### **Si riserva inoltre il diritto di modificare i propri prodotti senza preavviso.**

Industrias Hergom, S.A., con domicilio in Soto de la Marina - Cantabria - Spagna, offre una garanzia di DUE ANNI per i suoi dispositivi.

Questa garanzia è valida solo nei paesi in cui nei quali Industrias Hergóm, SA, dispone di una filiale o di un importatore ufficiale per effettuare la distribuzione dei propri prodotti e nei quali è obbligatorio il rispetto della Direttiva Comunitaria 1999/44/CE.

Il periodo di validità della garanzia decorre dalla data di acquisto dell'apparecchio riportata sulla relativa fattura, che deve coincidere con la ricevuta della garanzia, e copre esclusivamente i danni o le rotture del prodotto causati da difetti o vizi di produzione.

## I.- PRESENTAZIONE

La famiglia di FOCOLARI ha come caratteristiche comuni principali:

- Due dimensioni **H-03/70 e H-03/80**
- Focolare molto capiente che consente di bruciare legna di fino a 52 o 62 cm di lunghezza.
- Deflettore smontabile.
- Accesso agevolato per la pulizia della canna fumaria.
- Griglia cieca smontabile.
- Parte posteriore rinforzabile.
- Copri-base del focolare scorrevole.

Si presenta nelle seguenti versioni:



**H-03/70 BASE**



**H-03/70/80 CONVENZIONALE (1)**

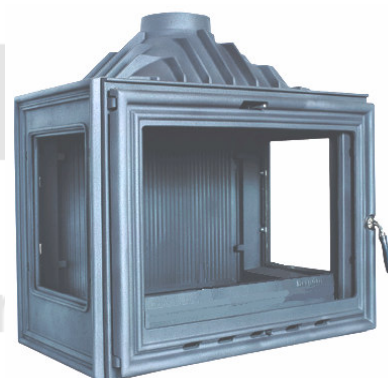

**H-03/70 VISTA LATERALE**

**H-03/70 PRISMATICO**



**H-03/70/80 TURBOCONVETTORE**



**Focolare H-03/70 base**, costruito totalmente in ghisa, con pezzi assemblati o avvitati tra di loro.

Cede il calore tramite radiazione, riscaldando direttamente pareti, soffitti, ecc.,

Viene fornito completamente montato e predisposto per la posa in opera e la connessione alla canna fumaria.

Questo modello non è dotato di porta con vetro, pavimento sovrapposto, alare, griglia né ceneratoio. Il suo design consente, una volta installato nella muratura, la possibilità di trasformarlo nel modello CONVENZIONALE o nel modello PRISMATICO.

**Focolare H-03/70-80 convenzionale**, viene fornito da un lato con il portafocolare e dall'altro con la parte frontale a porta che può scegliere il cliente tra i tre modelli offerti nel nostro catalogo [forjas-salvador.com](http://forjas-salvador.com)



CLASSIC



PLANO



CURVO

(1) La fotografia del dispositivo H03/70-80 Convenzionale, che appare nella pagina precedente mostra un portafocolare con il frontale Classic.

**Focolare H-03/70 Vista Laterale (Sinistra o destra) o Vista Panoramica (entrambi i lati a vetrata)**, viene fornito completamente montato e solo nella versione con il Frontale Classic.

**Focolare H-03/70 Prismatico**, viene fornito completamente montato con un frontale – porta a geometria prismatica.

**Focolare H-03/70-80 TURBOCONVETTORE**, Viene fornito completamente montato, preparato per l'installazione in muratura e pronto da collegare alla canna fumaria e ai condotti dell'aria, fatta eccezione per il ventilatore che verrà installato facilmente seguendo le istruzioni di questo manuale.

Include una camera avvolgente di lamiera galvanizzata per la convezione forzata tramite ventilatore, munito di una serie di uscite superiori per la distribuzione dell'aria.

Il ventilatore viene attivato automaticamente tramite un termostato a contatto e la sua velocità si regola tramite un potenziometro.

Cede il calore per convezione distribuendo l'aria calda verso diverse camere e tramite radiazione, riscaldando direttamente pareti, soffitti, ecc.

**Identificazione di elementi e pezzi di un focolare H-03**  
Esempio rappresentato versione H-03 convenzionale con

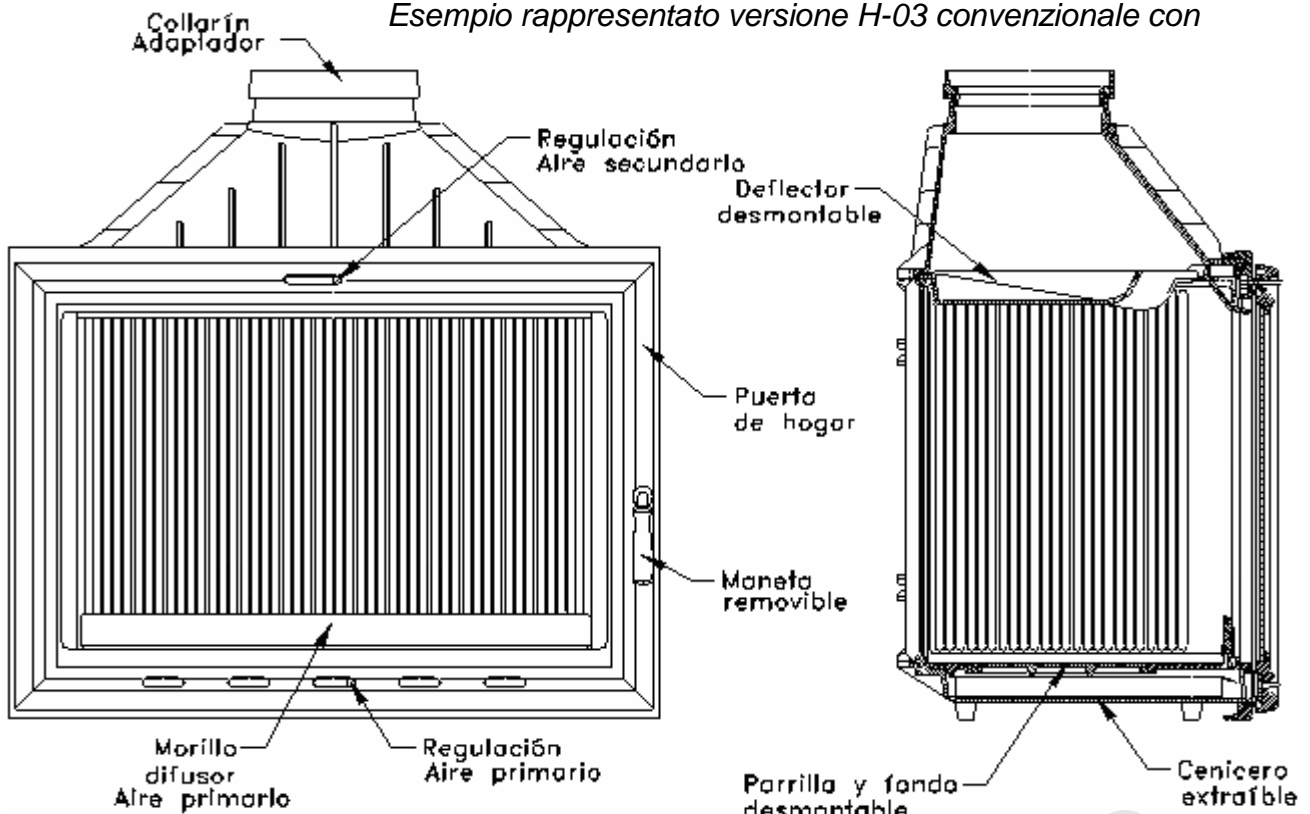

## II.- INSTALLAZIONE

La modalità di installazione del FOCOLARE IN GHISA **H-03** ha un'importanza decisiva sulla sicurezza sul corretto funzionamento dello stesso.

È perciò molto importante eseguire correttamente l'installazione. Per questo si consiglia che la realizzi un professionista.

**IMPORTANTE!** Tutti i regolamenti locali, compresi quelli che si riferiscono a norme nazionali o europee devono essere soddisfatti quando si installa il dispositivo.

**NOTA:** Quando si installa qualche tipo di isolamento per salvaguardare la muratura della cappa dal calore, bisogna prendere in considerazione le seguenti raccomandazioni obbligatorie:

7. **L'isolamento non può essere messo mai in contatto con il rivestimento di ghisa del dispositivo dal momento che ciò eviterebbe la cessione del calore della ghisa all'ambiente, con la conseguente rottura del pezzo.**
8. Tra la ghisa e l'isolamento ci deve essere una distanza minima di separazione.

### A.- Montaggio.

Per il montaggio del Focolare H-03 occorre installare una canna fumaria ("tiraggio") costituita da tubi metallici idonei che devono sporgere di 1 metro rispetto alla parte più alta del tetto.

In caso di canna fumaria preesistente, il montaggio deve essere effettuato collegandola con il focolare in ghisa tramite un tubo che si deve inserire perfettamente sull'uscita dei fumi dell'apparecchio e, dall'altra parte alla canna fumaria preesistente, (vedi Fig. 2).

La sigillatura dell'attacco dei tratti della canna fumaria è importantissima (vedi Fig. 7, pag. 10).

È obbligatorio che nella struttura in cui viene installato il focolare, esista una circolazione d'aria a convezione naturale. Per farlo. Aprire delle finestre nella parte inferiore del rivestimento e superiore della cappa che consentano la circolazione dell'aria calda concentrata al suo interno, per ottenere così una doppia funzione:

- apporto complementare di aria calda al locale;
- evitare eventuali fenditure nel rivestimento.

HERGÓM dispone di griglie decorative da 20x20 e 40x20 cm. che possono essere fornite come optional.

**Importante:** Le griglie si devono collocare in modo che non possono essere bloccate.

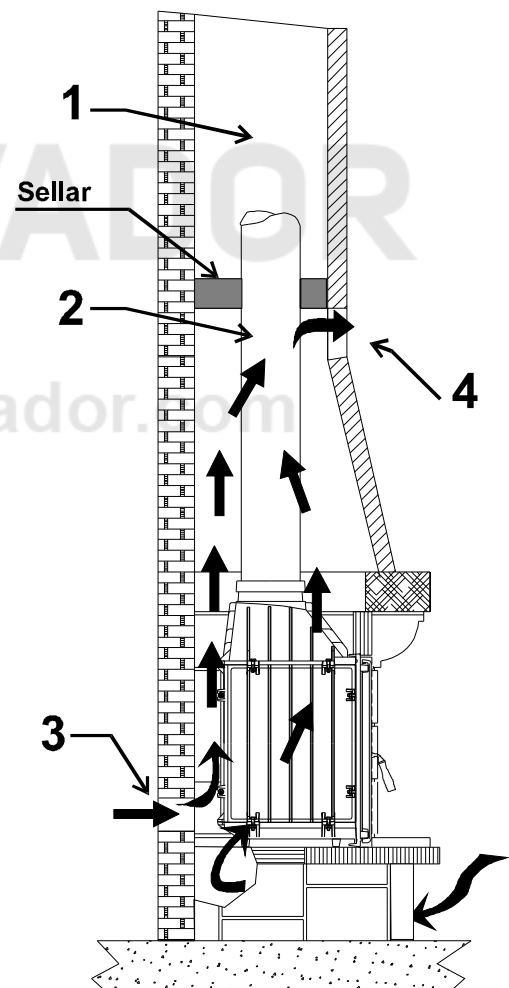

Fig.- 2

5. Canna fumaria in muratura
6. Tubo di connessione del Focolare alla canna fumaria
7. Entrata d'aria fredda nel rivestimento
8. Uscita d'aria calda al locale.

## **B.- Canna fumaria.**

Il funzionamento del FOCOLARE dipende da:

- m) La canna fumaria.
- n) Modalità di gestione della stessa.
- o) Qualità del combustibile impiegato.

Dopo qualche anno di uso si potrà cambiare il tipo di combustibile, ma una volta installata la canna fumaria in un sito determinato, non è facile modificarla o spostarla.

Perciò le seguenti informazioni sono utili per decidere se è possibile usare o meno la canna fumaria preesistente o se è meglio costruirne una nuova.

Queste informazioni servono a fare la scelta più giusta.

### **1. - Funzionamento della canna fumaria**

Alcune conoscenze basilari sul funzionamento della canna fumaria sono molto utili per ottenere la resa ottimale del **Focolare H-03**.

La canna fumaria serve a:

- a) Scaricare i fumi e i gas fuori dalla casa senza alcun pericolo.
- b) Fornire il tiraggio sufficiente al focolare per mantenere acceso il fuoco.

#### ***Che cos'è il tiraggio?***

La tendenza dell'aria calda a salire crea il tiraggio.

Quando si accende il focolare, l'aria calda sale nella canna fumaria ed esce all'esterno. Il tubo della canna fumaria si riscalda e mantiene il tiraggio. Finché la stufa e la canna fumaria non sono calde, il tiraggio non funziona alla perfezione.

La posizione, le dimensioni all'altezza della canna fumaria incidono sulla qualità del tiraggio.

Occorre tenere presente che:

- Camini collocati all'interno della casa rimangono caldi; così il tiraggio è maggiore.
- Le dimensioni della canna fumaria indicate dal costruttore garantiscono un buon tiraggio.

- L'altezza della canna fumaria incide sul tiraggio: maggiore altezza ⇒ miglior tiraggio

La canna fumaria deve sporgere di almeno un metro dalla parte più alta del tetto.

Vi sono però altri fattori che incidono sul tiraggio:

- Perfetto isolamento interno della casa, senza correnti d'aria: dato che non entra aria nel locale, il tiraggio è deficiente. Questo inconveniente si corregge inviando aria dall'esterno verso il focolare.

- La presenza di alberi e/ o edifici alti vicino alla casa ostacola il tiraggio.

- La velocità del vento: generalmente i venti continui e forti aumentano il tiraggio; invece i venti burrascosi ne provocano la riduzione.

- La temperatura esterna: quando fa più freddo fuori, il tiraggio è migliore.

- Pressione atmosferica: nelle giornate piovose, umide burrascose, il tiraggio è generalmente carente.

- Vivacità del fuoco: quanto più caldo è il fuoco, più forte è il tiraggio.

- La presenza di fenditure sulla canna fumaria, di entrate d'aria dall'attacco di tubi, di un altro apparecchio collegato alla canna fumaria, la porta mal chiusa o sporca, ecc. possono incidere negativamente sul tiraggio.

## **2. – Formazione di creosoto e relativa pulizia.**

Quando il legno brucia lentamente si possono produrre catrami ed altri vapori organici nel tubo di scarico dei fumi, che combinandosi con l'umidità dell'ambiente formano il creosoto. I vapori di creosoto si possono condensare se le pareti della canna fumaria sono fredde. Se si incendia il creosoto si possono produrre fiamme estremamente forti e pericolose. Perciò, qualsiasi accumulo di creosoto deve essere rimosso.

Dato che l'accumulo di creosoto dipende da tante variabili, è molto difficile prevedere il momento in cui si deve pulire la canna fumaria.

L'ispezione visiva è il modo più sicuro per accertare che la canna fumaria dell'abitazione non presenti creosoto accumulato.

Si consiglia perciò di effettuare l'installazione in modo tale da agevolare l'accesso e l'ispezione.

Se si incendia la canna fumaria (può accadere a causa dell'eccesso di accumulo di creosoto) chiudere tutte le entrate dell'aria nel dispositivo (primarie e secondarie), e chiudere anche le entrate d'aria nella camera in cui si trova. Ciò farà in modo che le fiamme si spengano da sole.

## **3. - Opzioni**

Se si costruisce una canna fumaria per il Focolare in Ghisa H-03, vi sono due alternative:

- a) Canna fumaria in muratura.
- b) Canna fumaria in metallo.

Gli studi più recenti indicano che non vi sono grandi differenze tra il metallo e la muratura per quanto riguarda il rendimento del tiraggio. L'utente può quindi scegliere il tipo che ritenga più adatto.

Purché sia possibile, si consiglia di posizionare la canna fumaria all'interno della casa, in quanto ciò consente di ottenere un tiraggio migliore, di accumulare meno quantità di creosoto e di ottenere una maggiore durata.

I vantaggi della canna fumaria in muratura sono i seguenti:

- a) La presenza di mattoni e di mattonelle riduce il raffreddamento dei fumi nella canna fumaria.
- b) La caratteristica dei mattoni di accumulare il calore consente di mantenere la casa calda più a lungo, una volta spento il fuoco.
- c) Può essere costruita a seconda dei propri gusti.
- d) Se è ben costruita, può essere più resistente al fuoco rispetto alle canne fumarie metalliche.

Le canne fumarie in muratura devono essere rivestite adeguatamente per evitare il raffreddamento dei fumi.

Devono essere costruite con materiali in grado di sopportare alte temperature e la corrosione.

Possono essere rotonde, quadrate, ecc., ciò che importa è la loro sezione interna.

Per le canne fumarie in muratura per il Focolare in Ghisa H-03 devono essere rispettate le misure riportate nella sezione DATI TECNICI.

I vantaggi della canna fumaria metallica sono i seguenti:

- Facile installazione
- Consente lievi modifiche della direzione della canna fumaria, il che rappresenta una maggiore flessibilità per la scelta del luogo nel quale va installato il focolare.
- Data la disponibilità di gomiti curvi, è possibile eliminare gli spigoli vivi che ostacolano il tiraggio.

#### 4. - Collare adattatore

Figura 3a): Tubo dall'esterno: soluzione consigliabile per collegare il focolare a canne fumarie in muratura. Tubo dall'interno: consigliato quando l'altezza della canna fumaria supera i 6m. **(In canne fumarie in muratura in genere si utilizza il primo metro di tubo per la connessione alla canna fumaria in muratura, per poi continuare solo con la stessa. In questo primo metro di tubo generalmente il tiraggio è buono e non si verificano condensazioni).**

Figura 3b): Soluzione consigliabile quando esiste il rischio di un raffreddamento eccessivo dei fumi della canna fumaria., con possibilità di formazione di condensazioni. **(In strutture con canne fumarie metalliche, i fumi si possono raffreddare e dare origine a condensazioni; per evitarlo, vengono utilizzate canne fumarie di maggiore diametro che facilitano le uscite dei fumi)**

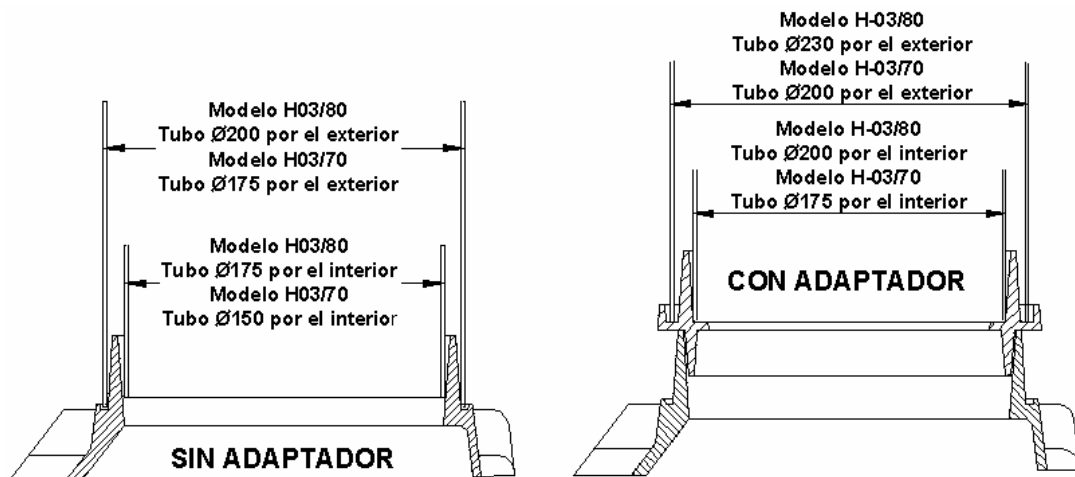

Fig.-3 a

Fig.-3 b

#### 5. - Alcune norme

Sono riportate di seguito altre norme che devono essere rispettate per la costruzione della canna fumaria:

- Utilizzare materiali resistenti ed incombustibili. Non montare tubi di eternit.
- Il percorso del tubo deve essere il più verticale e dritto possibile; Non collegare più apparecchi alla stessa canna fumaria.

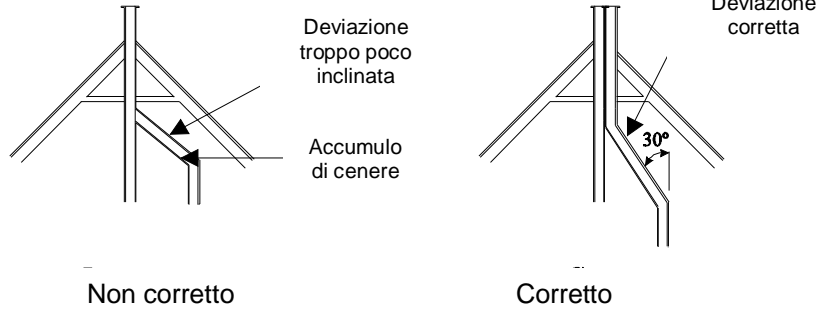

Fig.-4

c) Evitare lo sbocco del tubo in zone vicine ad altre costruzioni; in caso di edificio attiguo, il tubo deve superare in altezza la sommità più vicina.

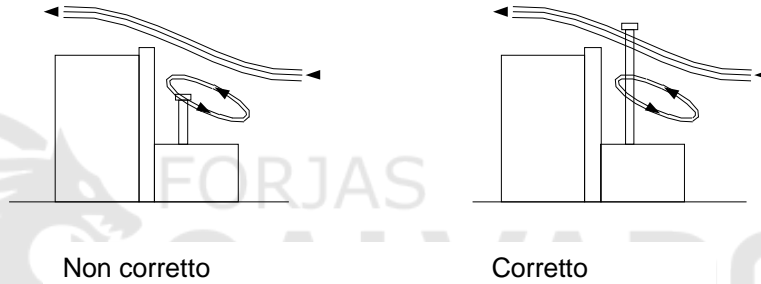

Fig.-5

d) Scegliere la posizione meno esposta al freddo. Se possibile, installare la canna fumaria all'interno della casa.

l) Le pareti interne devono essere perfettamente lisce ed esenti da ostacoli. Evitare strozzature nell'attacco dei tubi con una canna fumaria in muratura.

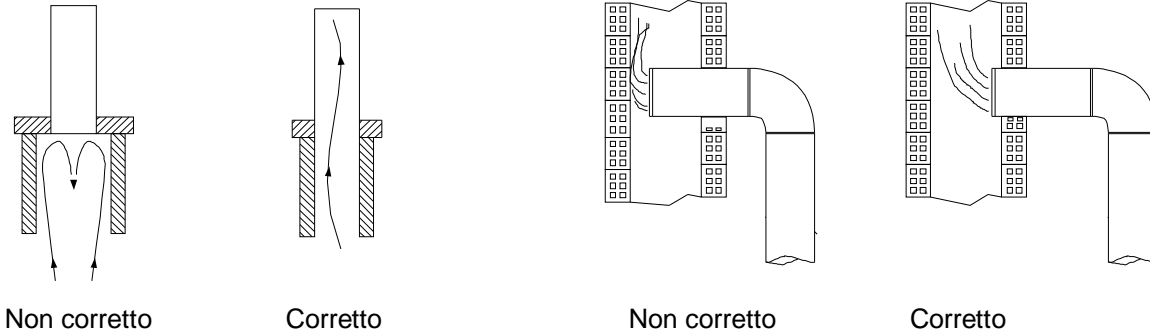

Fig.-6

m) **È molto importante** che gli attacchi dei tubi siano sigillati molto bene per evitare eventuali fenditure che consentono l'entrata dell'aria.

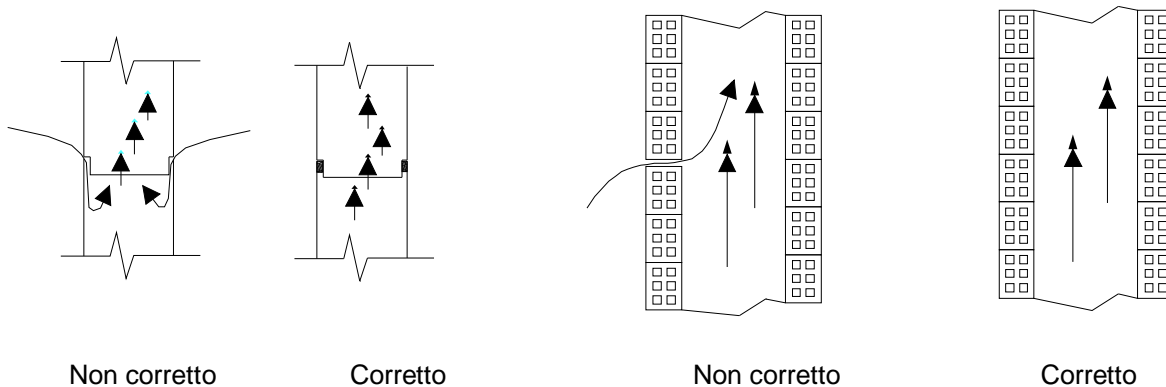

Fig.-7

Per verificare la tenuta stagna della canna fumaria, procedere come segue:

www.forjas-salvador.com

www.forjas-salvador.com

- Chiudere l'uscita sul tetto.
- Inserire della carta e della paglia umida dalla parte inferiore della canna fumaria e dare fuoco.
- Osservare l'eventuale presenza di fenditure dalle quali esce del fumo e sigillarle.

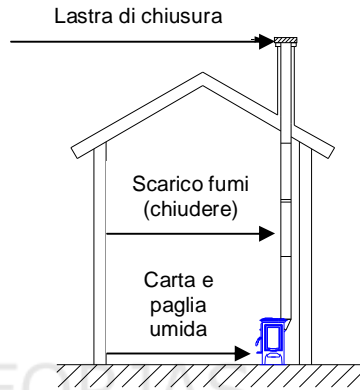

Fig.-8

g) È importante che la canna fumaria superi di un metro la parte più alta della casa. Se fosse necessario aumentare il tiraggio, una soluzione può essere quella di aumentare l'altezza della canna.

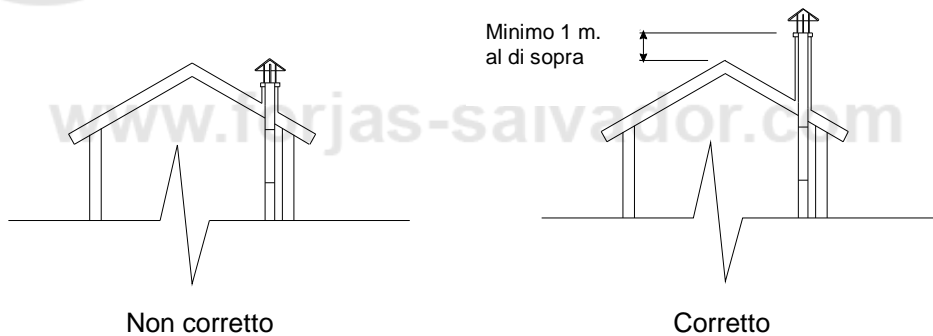

Fig.-9

h) Il comignolo non deve ostacolare il tiraggio.

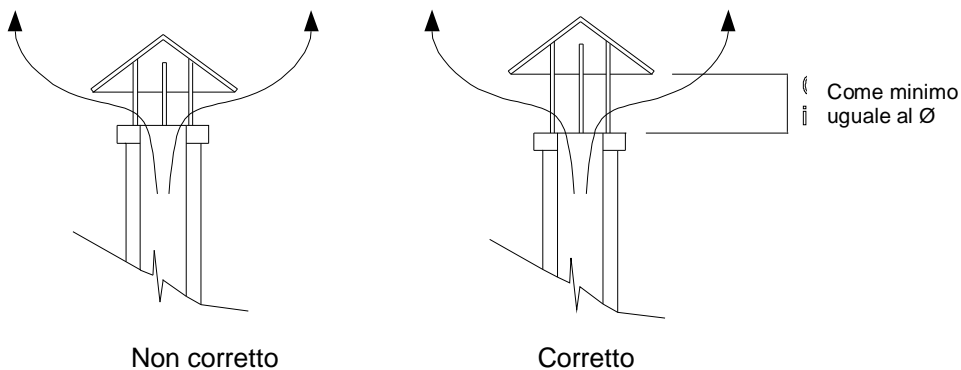

Fig.-10

i) Pulire la canna fumaria almeno una volta all'anno.

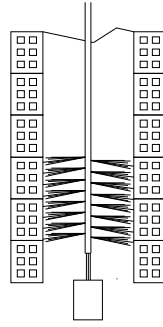

Fig.-11

j) L'attacco dei tubi che formano la canna fumaria, in caso di tubi metallici singoli, deve essere sigillato con pasta refrattaria.

o) Le canne fumarie metalliche esterne devono essere costruite con tubi doppi con isolamento termico, speciali per combustibili solidi.

### III.- ACCESSORI FACOLTATIVI

HERGÓM dispone dei seguenti accessori per questo Focolare in Ghisa H-03.

Tubi di acciaio in smalto vetrificato.

Tubi di acciaio inox.

Gomiti e comignoli per la costruzione della canna fumaria.

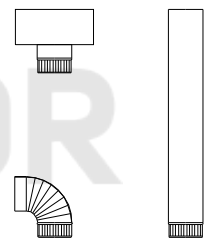

Fig.-12

### IV.- ACCENSIONE E REGOLAZIONE DELLA POTENZA

#### A.- Prima accensione.

Una volta installato nel suo luogo definitivo, bisognerà procedere alla verifica della tenuta di tutte le guarnizioni, per impedire l'entrata di aria dall'esterno che vada a scapito del tiraggio.

Prima di rivestire il focolare con mattoni o qualsiasi altro materiale incombustibile, è importante verificare il corretto funzionamento dello stesso.

La prima accensione si deve effettuare a fuoco basso per tre o quattro ore, per ottenere la stabilizzazione dei vari elementi ed evitare, quindi, qualsiasi possibile rottura.

È opportuno, in occasione della prima accensione, mantenere le finestre aperte per fare uscire i fumi e gli odori che possono sorgere a causa della combustione dei solventi della vernice protettiva o di qualsiasi altro materiale.

#### B.- Aria primaria. Regolazione

Fig.13

L'apporto di aria per la combustione avviene attraverso la valvola dell'aria primaria.

Per favorire l'accensione ed evitare la formazione di catrami, si consiglia di aprire la valvola dell'aria primaria, affinché consenta il passaggio di aria abbondante per la combustione.

Questa situazione va mantenuta all'inizio dell'accensione, per ottenere un riscaldamento rapido del caminetto e del focolare, evitando la formazione di condensazioni e catrami (creosoto).

È imprescindibile effettuare un carico abbondante all'accensione. I carichi successivi saranno in base alla necessità di calore desiderata.

Una volta riscaldato il focolare bisogna procedere alla regolazione dell'apporto di aria primaria alla combustione.

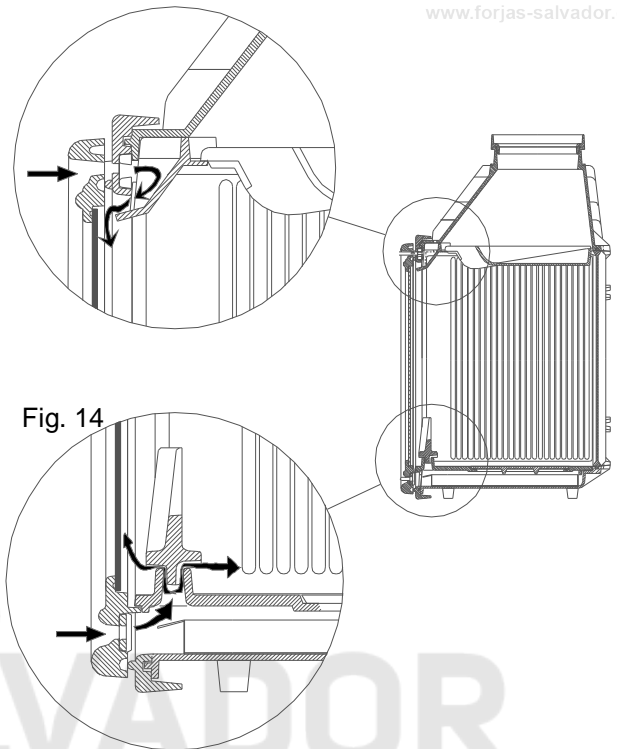

Fig.-13 Particolare apporto aria secondaria

Fig.-14 Particolare apporto aria primaria

**OSSERVAZIONE:**

A causa della sua notevole tenuta stagna e al tiraggio avvolgente, che presenta il FOCOLARE H-03 durante il funzionamento normale, si consiglia di effettuare lentamente l'apertura della porta del focolare per caricare il combustibile.

**C.- Aria secondaria. Pulizia automatica**

L'aria secondaria nella combustione ha come obiettivo una nuova alimentazione di aria che agevoli la combustione dei prodotti incombusti che si creano nella combustione primaria per mancanza di ossigeno.

Ciò dà origine a un allungamento della combustione totale con il conseguente aumento della resa del dispositivo.

L'apporto di aria secondaria viene effettuato dalla fascia superiore del vano del FOCOLARE H-03, rivolto verso il vetro della porta, che produce una cortina d'aria e al tempo stesso impedisce che le particelle di fuliggine vi aderiscano. (Pulizia automatica) (Vedi Fig.13)

**V.- PRODOTTI PER LA MANUTENZIONE.**

INDUSTRIAS HERGÓM, S.A. mette a disposizione una serie di prodotti per la manutenzione dei propri apparecchi:

- **Vernice resistente al calore**, veri pezzi in ghisa e lamiera.
- **Pasta refrattaria**, per migliorare la tenuta e la sigillatura.
- **Anti-fuliggine**, un potente catalizzatore che agevola lo smaltimento dei residui incombusti.
- **Pastiglie per l'accensione**, un prodotto indispensabile quando è richiesta una missione veloce e pulita.

- **Prodotto pulente per vetri**, un trattamento adatto per eliminare il grasso carbonizzato dai vetri di stufe, caminetti, ecc.

## VI. PULIZIA.

### **A.- Del frontale in ghisa smaltata.**

*Si dovrà pulire quando il FOCOLARE è freddo, senza utilizzare detergenti né prodotti abrasivi.*

### **B.- Del frontale in ghisa verniciata.**

Usare sempre panni asciutti.

### **C.- Del vetro della porta.**

#### **C.1. Pulizia**

Non cercare mai di pulire il vetro mentre l'apparecchio è in funzione. Si consiglia di utilizzare il prodotto per la pulizia dei vetri HERGÓM a freddo.

#### **C.2. Sostituzione**

Il vetro del FOCOLARE è Termoshock, appositamente prodotto per focolari a legna e/o a carbone. In caso di rottura deve essere sostituito con un altro dalle stesse caratteristiche. Rivolgersi al nostro distributore per la fornitura del vetro più adatto, corredato dalle guarnizioni e dalle istruzioni di montaggio.

[www.forjas-salvador.com](http://www.forjas-salvador.com)

#### D.- Rimozione della cenere.

Il focolare in ghisa è munito di cassetto per la cenere situato sotto la base dello stesso (vedi Fig. 15)

Per rimuovere la cenere, estrarre la piastra circolare ghisa che lo nasconde, servendosi della maniglia della porta.

Inserire la maniglia nel foro della piastra ed estrarla dalla propria sede facendo leggermente leva.

Rimuovere (con un guanto protettivo) la piastra del focolare, per non ostacolare la pulizia.

Spostare la cenere verso il cassetto di raccolta servendosi di un raschietto o di una spazzola. Togliere il ceneratoio dalla sua sede e pulirlo dalle ceneri.

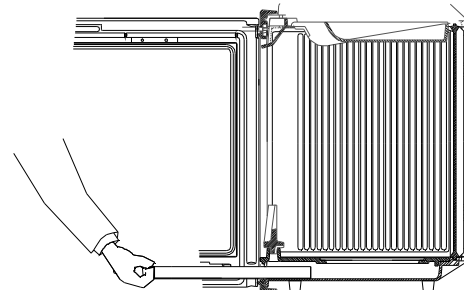
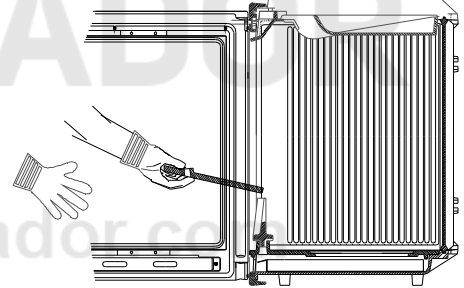
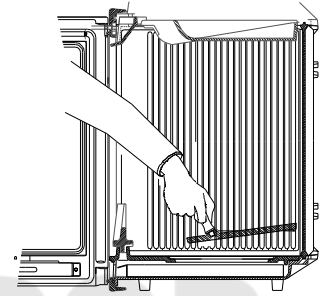
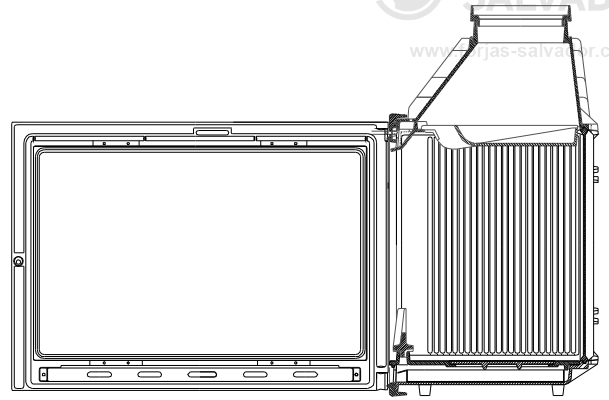

Fig.-15

### VII.- SICUREZZA.

Vi sono eventuali rischi dei quali occorre tener conto per fare funzionare un focolare con combustibili solidi, di qualunque marchio.

Questi rischi si possono minimizzare seguendo le istruzioni e le raccomandazioni riportate in questo manuale.

Sono infatti riportate di seguito alcune norme e raccomandazioni, ma si consiglia soprattutto di usare il buon senso.

1. Mantenere qualsiasi materiale combustibile (mobili, tende, capi di vestiario, ecc.) ad una distanza minima di sicurezza di 0,90 m.

2. La cenere deve essere svuotata in un recipiente metallico ed essere portata immediatamente fuori dalla casa.

3. Non usare mai combustibili liquidi per accendere il focolare.

Allontanare qualsiasi tipo di liquido infiammabile (benzina, petrolio, alcool, ecc.).

4. Ispezionare periodicamente la canna fumaria e pulirla quando è necessario.

5. Non si deve situare vicino a pareti di materiali combustibili o con qualche tipo di rivestimento che si può deteriorare o deformare a causa della temperatura (vernici, pitture, ecc.).

6. Qualsiasi tipo di intervento nel focolare H03 TURBOCONVETTORE deve essere effettuato dal S.A.T. ufficiale Hergóm o da un installatore specializzato.

INDUSTRIAS HERGÓM, S.A. declina ogni responsabilità derivante da un'installazione difettosa o da un uso errato e si riserva il diritto di modificare i propri prodotti senza preavviso.

### VIII.- CONVENZIONE FORZATA. (Mod. H03 TURBOCONVETTORE)

## Ventilatore

Installare il ventilatore nella posizione preferita (vedi Fig. 22 Pag. 22) tramite le viti che vengono fornite; se si sceglie la posizione 2 o 3 togliere il coperchio e collocarlo assieme alla guarnizione di fibra sulla finestra della posizione 1. Collegare i due cavi bianchi liberi al termostato di contatto situato sul fianco del focolare. Successivamente collegare il circuito alla rete elettrica.

Verificare che funziona correttamente collocando su ON l'interruttore del regolatore di potenza con il potenziometro al minimo. Il ventilatore dovrà girare lentamente.

Verificare il funzionamento del regolatore girandolo lentamente fino al massimo. Adesso il ventilatore aumenterà la sua velocità di rotazione fino a raggiungere la velocità massima.

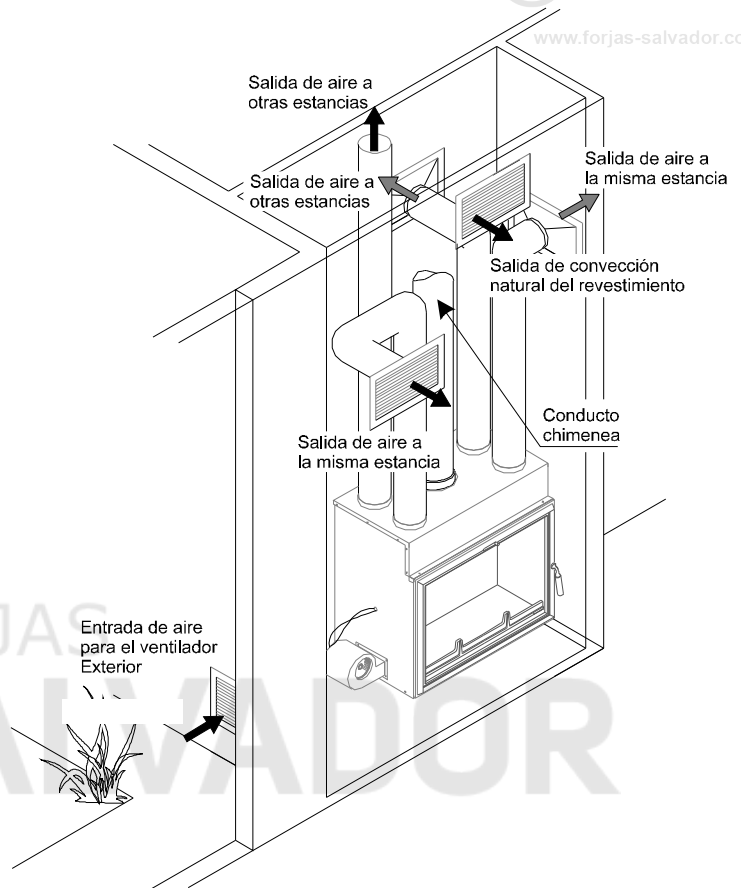

## Canna fumaria

Collegare il Focolare H03 TURBO-CONVETTORE alla canna fumaria seguendo le istruzioni del capitolo II.

## Convezione forzata

Bisognerà collegare le uscite dell'aria della camera di convezione tramite tubi flessibili ai punti in cui si desidera dirigere questo flusso, sia nella camera in cui si trova il focolare, sia in altre camere limitrofe.

Il focolare H03 TURBOCONVETTORE viene fornito con la metà delle uscite chiuse con sportelli (vedi fig. 22). Questo è utile a seconda del numero di uscite necessarie. Non bisogna mai lasciare un'uscita aperta all'interno del rivestimento, dal momento che si perderà l'efficacia della convezione.

È imprescindibile che il rivestimento utilizzato per avvolgere il focolare H03 TURBOCONVETTORE sia dotato di un pannello smontabile per poter accedere al ventilatore e alle sue connessioni se fosse necessario in futuro.

La camera in cui viene installato il focolare H03 TURBOCONVETTORE dovrà avere nella parte inferiore dello stesso un'entrata d'aria sufficiente per alimentare il ventilatore. È opportuno che la presa d'aria del ventilatore venga effettuata, se possibile, dall'esterno della casa o, altrimenti, da un'altra stanza diversa da quella in cui si trova il focolare. La griglia avrà una sezione minima di passaggio libero di 400 cm<sup>2</sup>, e non potrà essere chiusa per evitare depressioni all'interno della camera per evitare l'aspirazione dei fumi del focolare.

È necessario collocare una griglia nella parte superiore del rivestimento per dissipare il calore di questa camera ed evitare che si creino delle fessure nel rivestimento a causa dell'eccessivo calore accumulato. Il metodo migliore per la distribuzione dell'aria è collocare delle griglie regolabili commerciali alle uscite verso le varie stanze, in modo da poter scegliere in qualsiasi momento verso dove dirigere il flusso di aria calda.

**B- Funcionamiento de la conveccion forzada**

Una volta collegato il ventilatore alla rete, questo funzionerà in base alle seguenti indicazioni:

**Interruttore del regolatore in OFF**

Il ventilatore entrerà automaticamente in funzionamento quando la temperatura registrata dal termostato di contatto raggiunge i 50°C e la velocità è determinata dalla posizione che ha in tale momento il regolatore di potenza.

Quando la temperatura scende al di sotto dei 50°C, il ventilatore si ferma.

**Interruttore del regolatore su ON**

**K-** Il ventilatore funzionerà sempre in modo indipendente dalla temperatura e con la velocità stabilita dal regolatore di potenza.

**L- Schema elettrico del ventilatore**

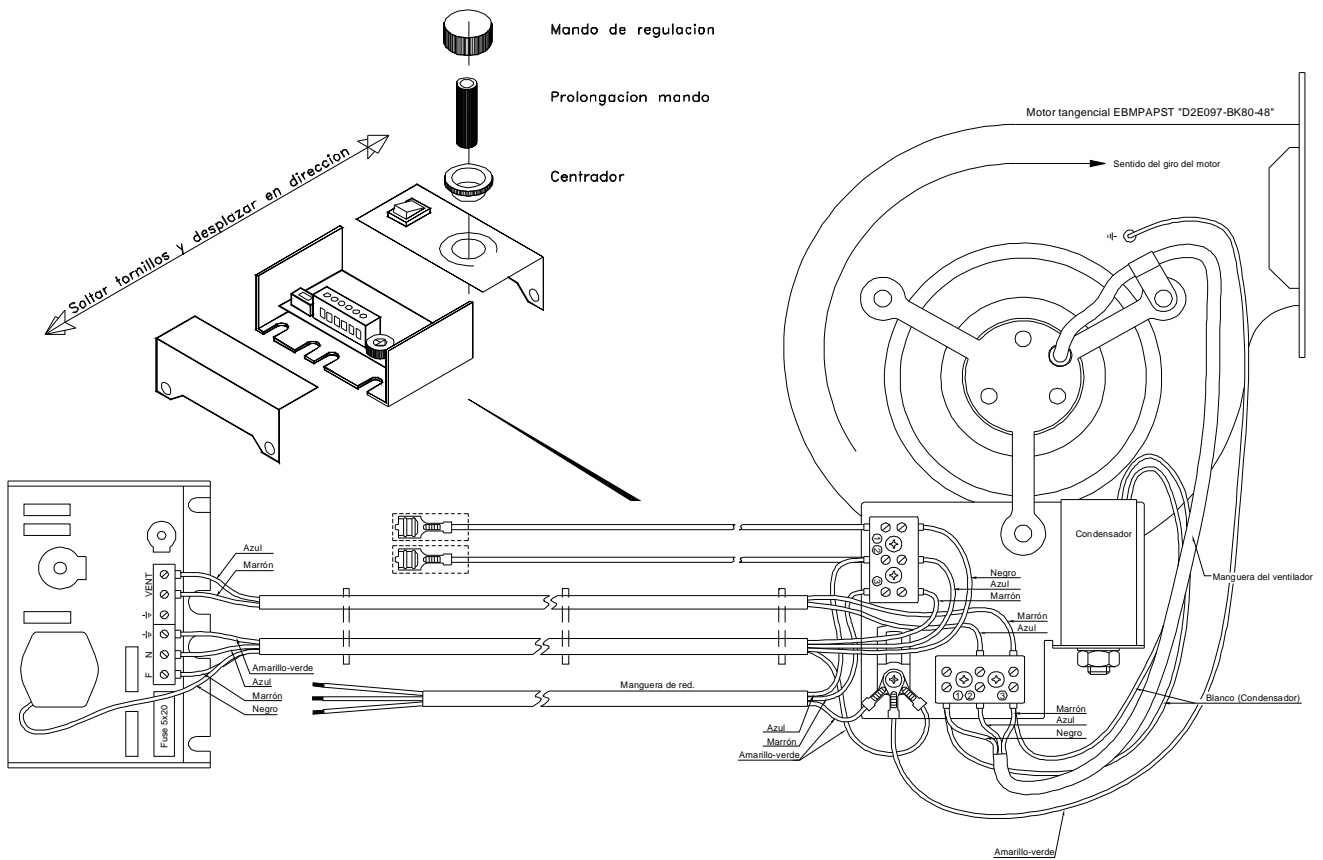

Fig.- 17

**E- Caratteristica del ventilatore, curva.**

La lunghezza e il diametro dei tubi di conduzione dell'aria influiscono sulle perdite di carico e, quando queste aumentano, diminuisce la portata dell'aria utile trasportata, per cui bisognerà tenere in conto questi fattori al momento della realizzazione dell'impianto dell'aria. Per realizzarlo correttamente è necessaria la curva del ventilatore. Sull'asse delle ordinate viene indicata la perdita di carico in mm.c.a. e su quello delle ascisse la portata in m<sup>3</sup>/h

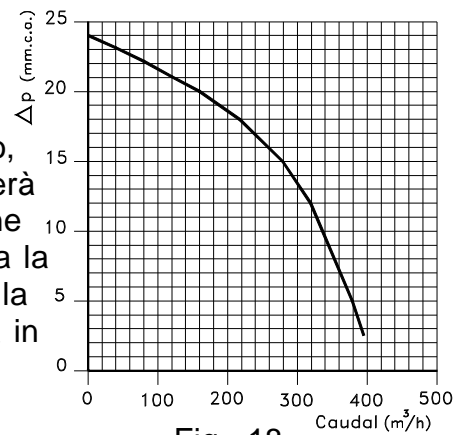

Fig.- 18.-

## IX.- DATI TECNICI.

<b>Misure del focolare da combustione:</b>			
Altezza	H-03/70 – H-03/80	mm	390/450
Larghezza	H-03/70 – H-03/80	mm	530/630
Profondità	H-03/70 – H-03/80	mm	370/370
<b>Volume della camera di combustione</b>	H-03/70	dm <sup>3</sup>	76,5
	H-03/80	dm <sup>3</sup>	105
<b>Uscita fumi diametro</b>	H-03/70	mm	Ø175
	H-03/80	mm	Ø200
<b>Canna fumaria in muratura</b>	H-03/70	mm	200X200
	H-03/80	mm	250X250
<b>Altezza consigliata della canna fumaria</b>			m
			da 5 a 6
<b>Peso mod.</b>	H-03/70 - H-03/70 TURBOCONVETTORE	Kg	130/145
	H-03/80 - H-03/80 TURBOCONVETTORE	Kg	147/164
<b>Potenza massima.</b>			
H-03/70 - H-03/70 TURBOCONVETTORE			kW
H-03/80 - H-03/80 TURBOCONVETTORE			kW
			17,5
			20,7
<b>Potenza ceduta all'ambiente (utile)</b>			
H-03/70 - H-03/70 TURBOCONVETTORE			kW
H-03/80 - H-03/80 TURBOCONVETTORE			kW
			12,5
			14,5
<b>Resa</b>	H-03/70 - H-03/70 TURBOCONVETTORE	%	71,3
	H-03/80 - H-03/80 TURBOCONVETTORE	%	70,17
<b>Flusso di massa dei fumi</b>	H-03/70	g/s	13,9
	H-03/80	g/s	15,9
<b>Temperatura media dei fumi</b>	H-03/70	°C	309
	H-03/80	°C	340,5
<b>Temperatura collare evacuazione dei fumi</b>	H-03/70	°C	425
	H-03/80	°C	492
<b>Tiraggio minimo consigliato;</b>			Pa
			12,5
<b>Concentrazione media di CO2</b>	H-03/70	%	8,27
	H-03/80	%	8,7

Combustibili consigliati:

Combustibile	Dimensioni L x Ø	Peso carico massimo per ora H-3/70
Faggio	50cm x 7cm (circa)	4 Kg.
Leccio	50cm x 7cm (circa)	4 Kg.
Pino	50cm x 7cm (circa)	4 Kg.

Combustibili consigliati:

Combustibile	Dimensioni L x Ø	Peso carico massimo per ora H-3/80
Faggio	60cm x 7cm (circa)	4,75 Kg.
Leccio	60cm x 7cm (circa)	4,75 Kg.
Pino	60cm x 7cm (circa)	4,75 Kg.

**AVVERTENZA! L'inseribile non deve essere usato come inceneritore e non si devono utilizzare altri combustibili (plastica, carbone, ecc). Usare i materiali consigliati.**

Compatto omologato Secondo la norma:

UNE-EN 13229:2001 "Dispositivi inseribili, compresi i focolari aperti, che utilizzano combustibili solidi – Requisiti e metodi di collaudo", **modificata dalla** UNE-EN 13229/AC, UNE-EN 13229/A1:2003 e UNE-EN 13229:2002/A2:2005.

### DATI VENTILATORE

PORTATA MASSIMA	410 m <sup>3</sup> /h
POTENZA	75 W
INTENSITÀ	0,35 A
LIVELLO SONORO	54 dBA
TENSIONE	220V MONOFASE

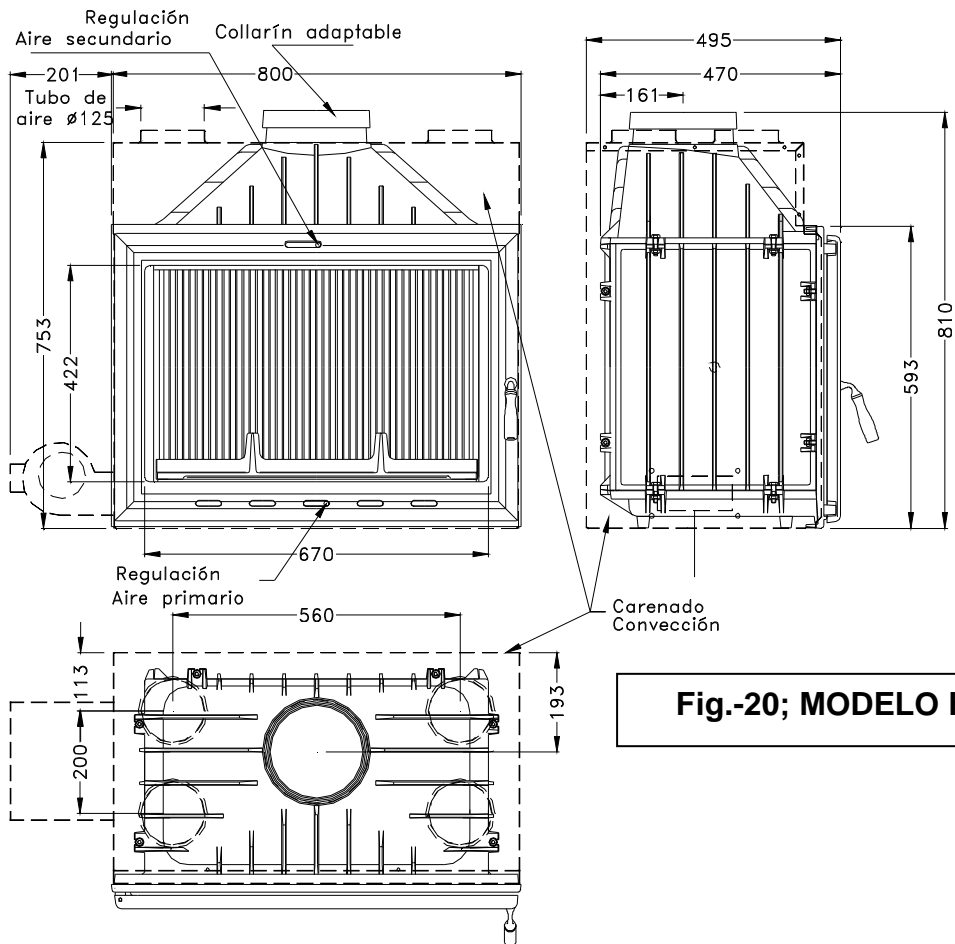
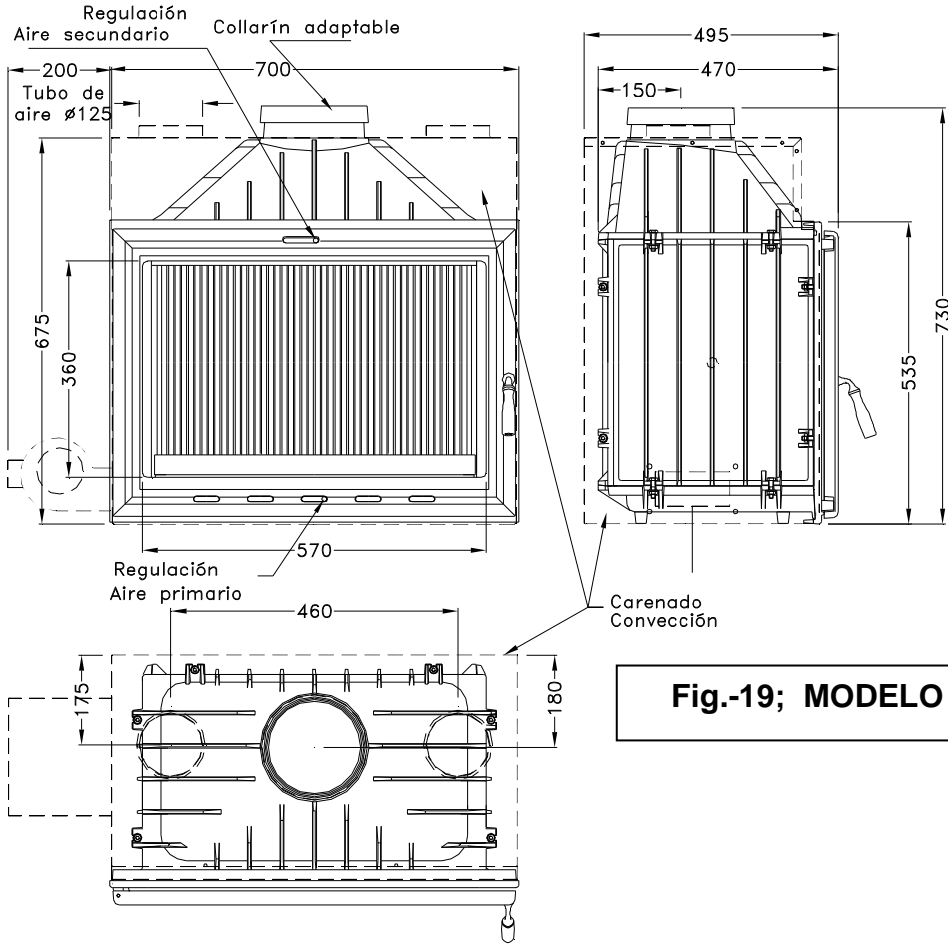

**X.- COMPONENTES DEL HOGAR / FIREPLACE COMPONENTS / COMPOSANTES DU FOYER / COMPONENTES DO RECUPERADOR / COMPONENTI DEL FOCOLARE.**

**H-03/70 Convencional  
Frente Classic**

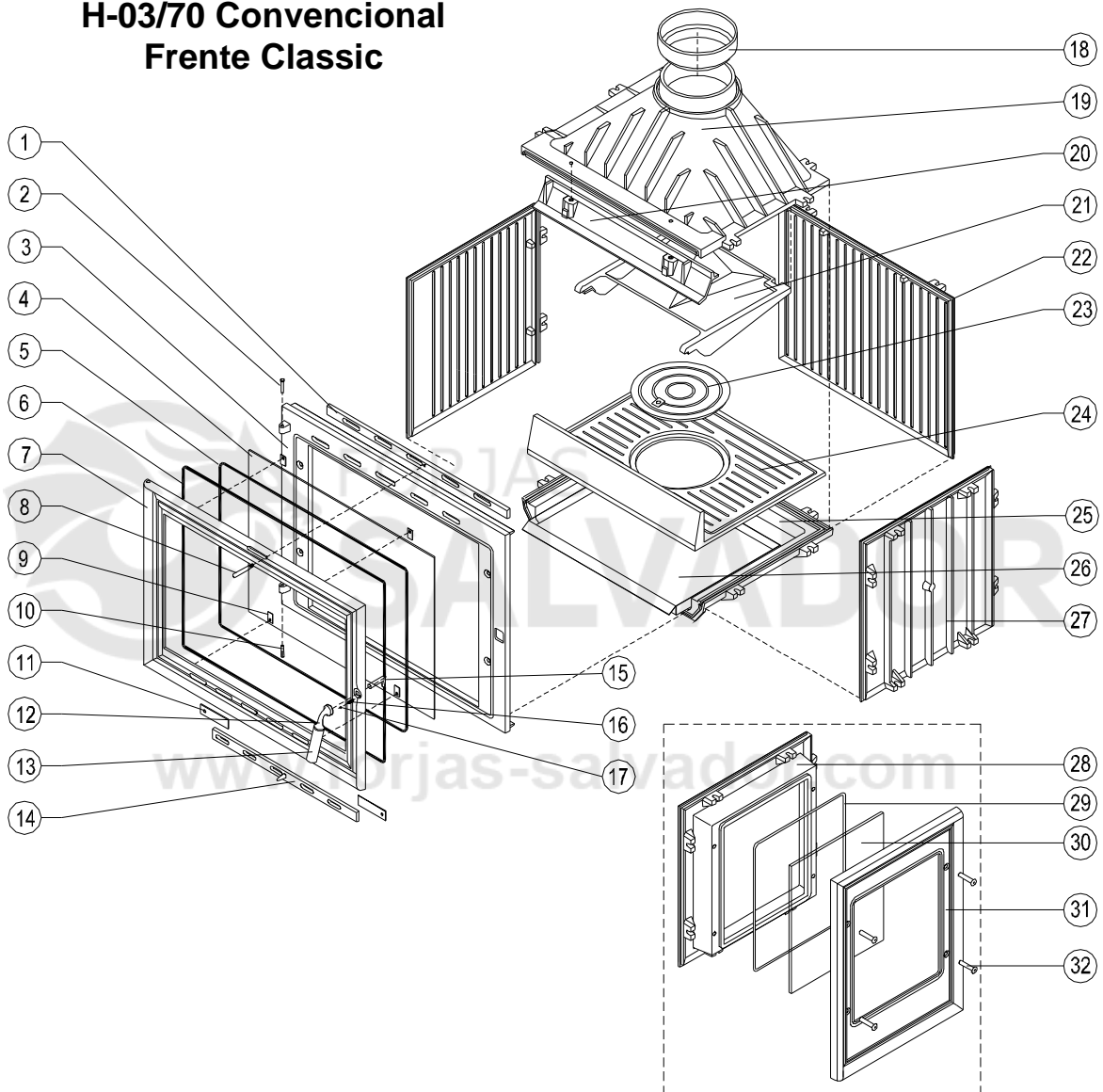

POS	NOMBRE	CÓDIGO
1	VÁLVULA AIRE CRISTAL	9907761
2	BULON SUPERIOR	T1472623
3	FRENTE	9907737
4	CRISTAL	9907821
5	CORDÓN SELLADO CRISTAL	J0152
6	CORDÓN CIERRE PUERTA	J0078
7	PUERTA HOGAR	9907767
8	MANDO VÁLVULA SECUNDARIO	9900859
9	GRAPA CRISTAL	CL290
10	BULÓN GIRO INFERIOR	T1472630
11	SOPORTE VÁLVULA	9914249
12	MANDO CIERRE PUERTA HOGAR	9901365
13	MANECILLA DE CIERRE PUERTA HOGAR	6008803
14	VÁLVULA AIRE PRIMARIO	9907785
15	EJE DE CIERRE PUERTA HOGAR	9901355
16	MUELLE CIERRE HOGAR	9901421

17	BOLA CIERRE HOGAR	9901339
18	COLLARÍN ADAPTADOR	6217501
19	TECHO	9907779
20	DIRECTOR AIRE CRISTAL	9907731
21	DEFLECTOR	9907715
22	TRASERA	9907781
23	PARRILLA CIEGA	9907795
24	SOBREFONDO	9907775
25	FONDO	9907733
26	CENICERO	9907797
27	COSTADO	9907711
<b>Solo para H-03/70 Visión Lateral</b>		
28	COSTADO CON CRISTAL	9907713
29	CORDÓN SELLADO CRISTAL	J0152
30	CRISTAL VITROCERÁMICO	9907823
31	MARCO LATERAL CRISTAL	9907741
32	TLLOS.DIN 7985 06 X 20 ZN.	TZ7985620

## H-03/70 Frente Plane

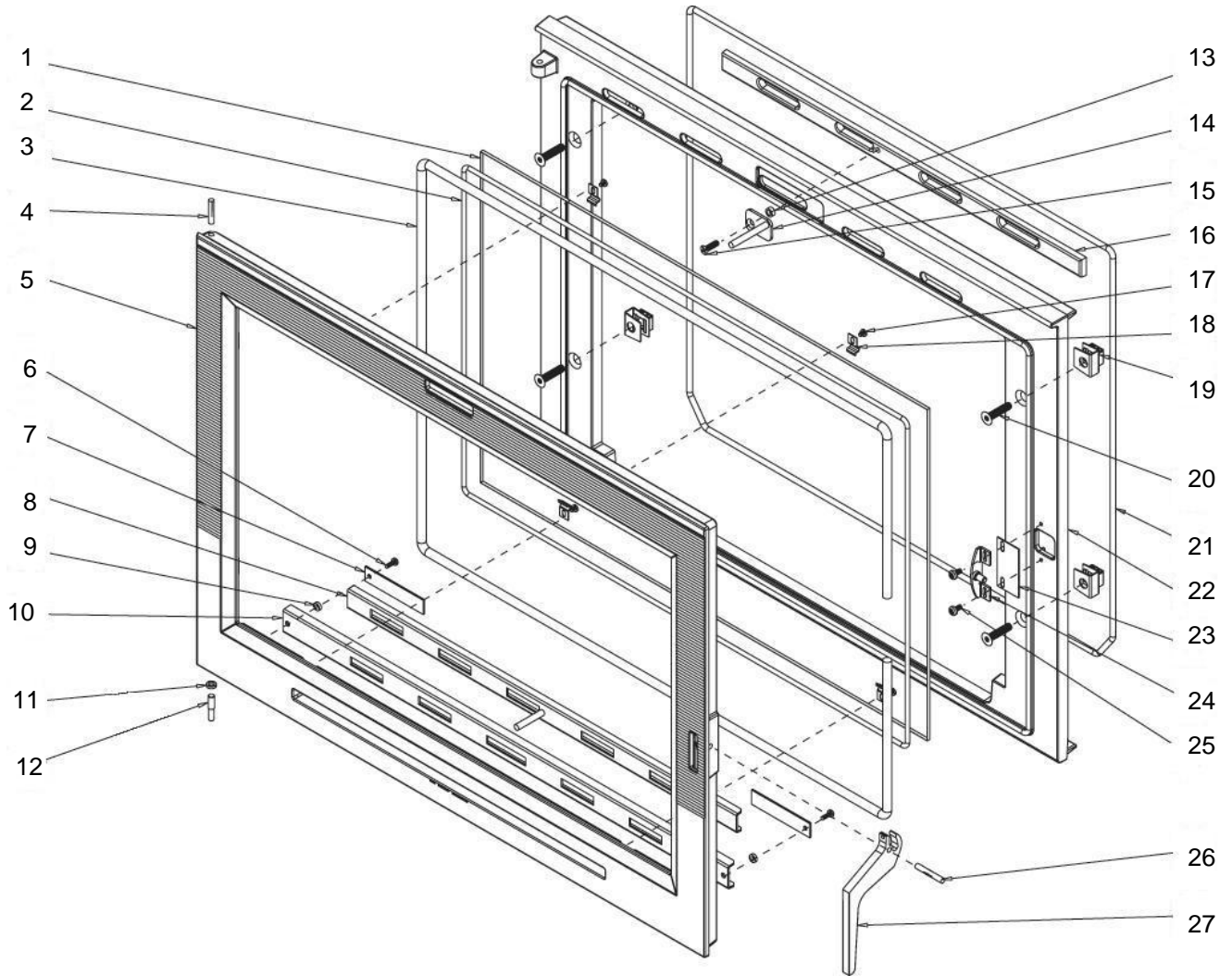

POS	NOMBRE	CÓDIGO
1	CRISTAL	9907821
2	CORDÓN SELLADO CRISTAL	J0152
3	CORDON CIERRE PUERTA	J0078
4	BULON SUPERIOR	T1472623
5	PUERTA HOGAR PLANO N°08	HP00901
6	TORNILLO	TZN7985510
7	PLETINA GUÍA VÁLVULA AIRE PRIMARIO	CL00725
8	VÁLVULA AIRE PRIMARIO SUP	CL00973
9	CASQUILLO	9900782
10	VÁLVULA AIRE PRIMARIO INF	CL00972
11	ARANDELA	T1256
12	BULÓN GIRO INFERIOR	T1472630
13	CASQUILLO	9900775

14	MANDO VÁLVULA AIRE SECUNDARIO	CL00721
15	TORNILLO	TZN965620
16	VÁLVULA AIRE SECUNDARIO	9907787
17	TORNILLO	TZN798548
18	GRAPA CRISTAL	CL290
19	TUERCA ENJAULADA	T817
20	TORNILLO	T7991840
21	JUNTA SELLADO FRENTE	J14
22	FRENTE	9907737
23	TAPA CIERRE FRENTE	CL00726
24	EJE CIERRE PUERTA	CL00063
25	TORNILLO	TZN7985510
26	EJE GIRO MANDO PUERTA	K0156
27	MANDO PUERTA	CL00720

## H-03/70 Frente Curvo

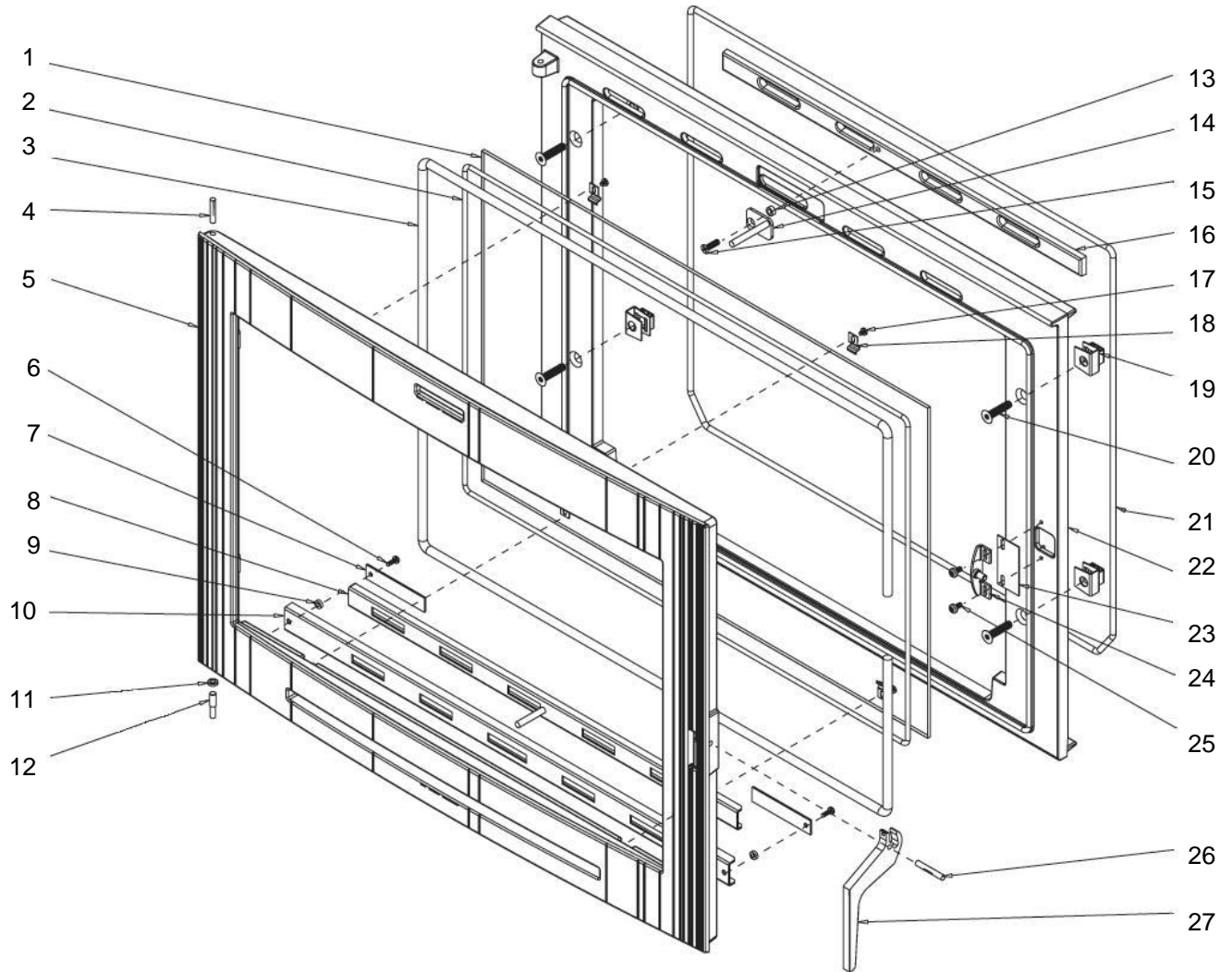

POS	NOMBRE	CÓDIGO
1	CRISTAL	9907821
2	CORDÓN SELLADO CRISTAL	J0152
3	CORDON CIERRE PUERTA	J0078
4	BULÓN SUPERIOR	T1472623
5	PUERTA HOGAR PLANO N°08	HP00901
6	TORNILLO	TZN7985510
7	PLETINA GUÍA VÁLVULA AIRE PRIMARIO	CL00725
8	VÁLVULA AIRE PRIMARIO SUP	CL00973
9	CASQUILLO	9900782
10	VÁLVULA AIRE PRIMARIO INF	CL00972
11	ARANDELA	T1256
12	BULÓN GIRO INFERIOR	T1472630
13	CASQUILLO	9900775

14	MANDO VÁLVULA AIRE SECUNDARIO	CL00721
15	TORNILLO	TZN965620
16	VÁLVULA AIRE SECUNDARIO	9907787
17	TORNILLO	TZN798548
18	GRAPA CRISTAL	CL290
19	TUERCA ENJAULADA	T817
20	TORNILLO	T7991840
21	JUNTA SELLADO FRENTE	J14
22	FRENTE	9907737
23	TAPA CIERRE FRENTE	CL00726
24	EJE CIERRE PUERTA	CL00063
25	TORNILLO	TZN7985510
26	EJE GIRO MANDO PUERTA	K0156
27	MANDO PUERTA	CL00720

## H-03/80 Conventional Frente Classic

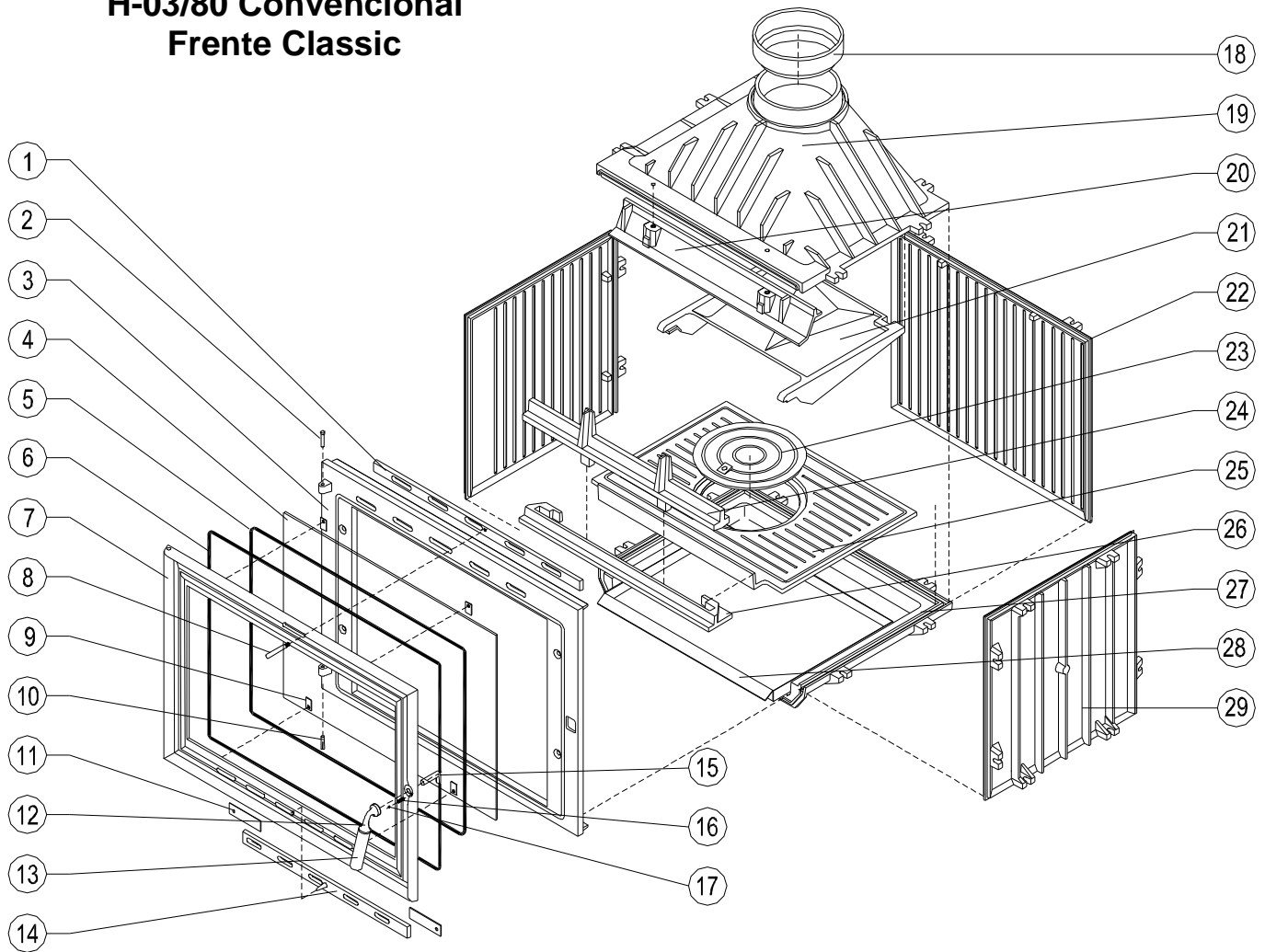

POS	NOMBRE	CÓDIGO
1	VÁLVULA AIRE SECUNDARIO	HP890
2	BULON SUPERIOR	T1472623
3	FRENTE	9904407
4	CRISTAL	6006054
5	CORDÓN SELLADO CRISTAL	J0152
6	CORDÓN CIERRE PUERTA	J0078
7	PUERTA HOGAR CLASSIC	9907801
8	MANDO VÁLVULA SECUNDARIO	9900859
9	GRAPA CRISTAL	CL290
10	BULÓN GIRO INFERIOR	T1472630
11	SOPORTE VÁLVULA	9914249
12	MANDO CIERRE PUERTA HOGAR	9901365
13	MANECILLA DE CIERRE PUERTA HOGAR	6008803
14	VÁLVULA AIRE PRIMARIO	HP888

15	EJE DE CIERRE PUERTA HOGAR	9901355
16	MUELLE CIERRE HOGAR	9901421
17	BOLA CIERRE HOGAR	9901339
18	COLLARÍN ADAPTADOR	HP889
19	TECHO	HP881
20	DIRECTOR AIRE CRISTAL	HP884
21	DEFLECTOR	6006056
22	TRASERA	HP880
23	PARRILLA CIEGA	9907795
24	MORILLO	9907789
25	SOBREFONDO	6006057
26	FONDO	HP882
27	CENICERO	9914241
28	FRONTAL DE SOBREFONDO	9914252
29	COSTADO	HP878

## H-03/80 Frente Plane

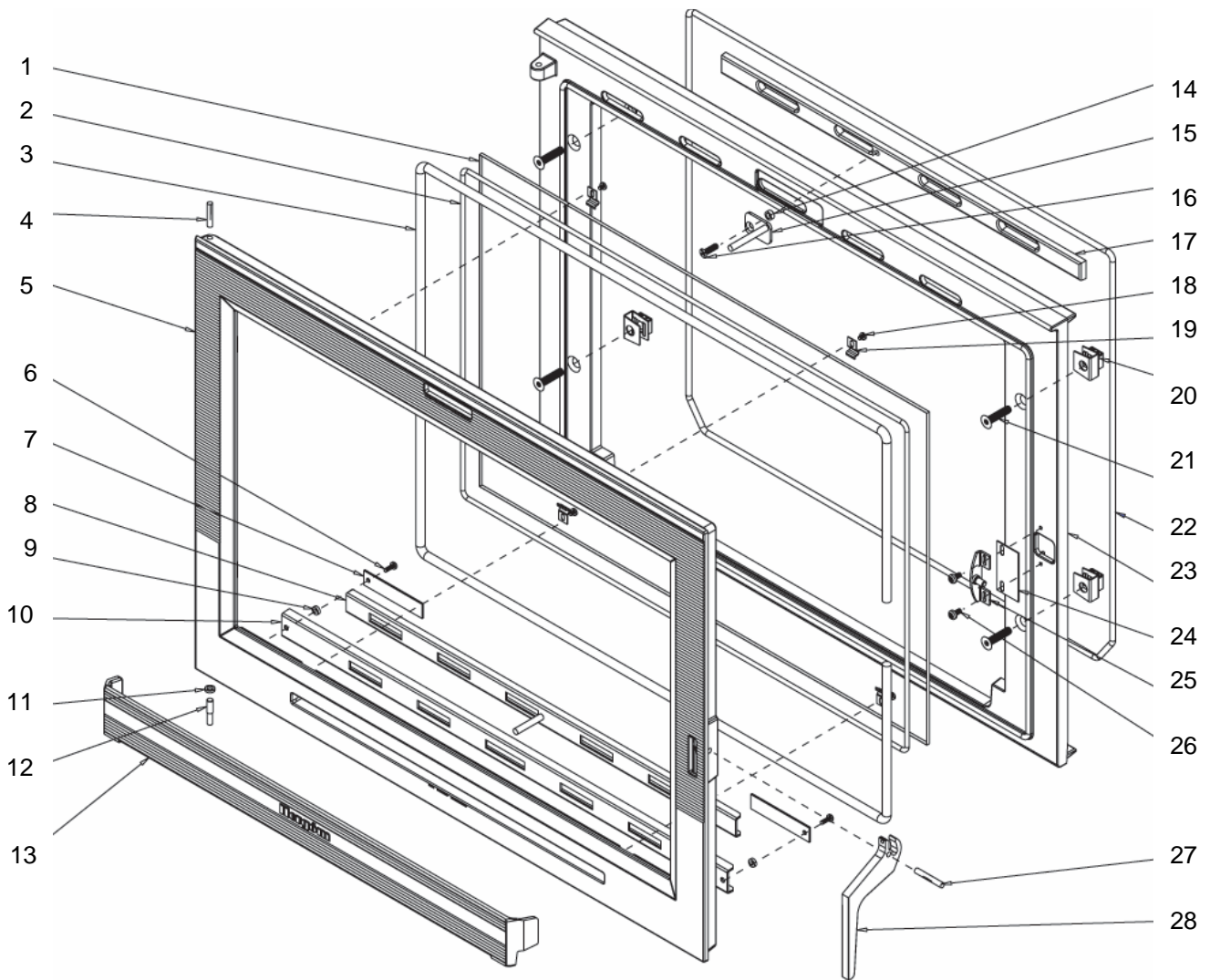

POS	NOMBRE	CÓDIGO
1	CRISTAL	9907821
2	CORDÓN SELLADO CRISTAL	J0152
3	CORDON CIERRE PUERTA	J0078
4	BULON SUPERIOR	T1472623
5	PUERTA HOGAR PLANO N°08	HP00901
6	TORNILLO	TZN7985510
7	PLETINA GUÍA VÁLVULA AIRE PRIMARIO	CL00725
8	VÁLVULA AIRE PRIMARIO SUP	CL00722
9	CASQUILLO	9900782
10	VÁLVULA AIRE PRIMARIO INF	CL00723
11	ARANDELA	T1256
12	BULÓN GIRO INFERIOR	T1472630
13	MORILLO VERSION N° 08	HP00771
14	CASQUILLO	9900775

15	MANDO VÁLVULA AIRE SECUNDARIO	CL00721
16	TORNILLO	TZN965620
17	VÁLVULA AIRE SECUNDARIO	HP890
18	TORNILLO	TZN798548
19	GRAPA CRISTAL	CL290
20	TUERCA ENJAULADA	T817
21	TORNILLO	T7991840
22	JUNTA SELLADO FRENTE	J14
23	FRENTE	9907737
24	TAPA CIERRE FRENTE	CL00726
25	EJE CIERRE PUERTA	CL00063
26	TORNILLO	TZN7985510
27	EJE GIRO MANDO PUERTA	K0156
28	MANDO PUERTA	CL00720

## H-03/80 Frente Curvo

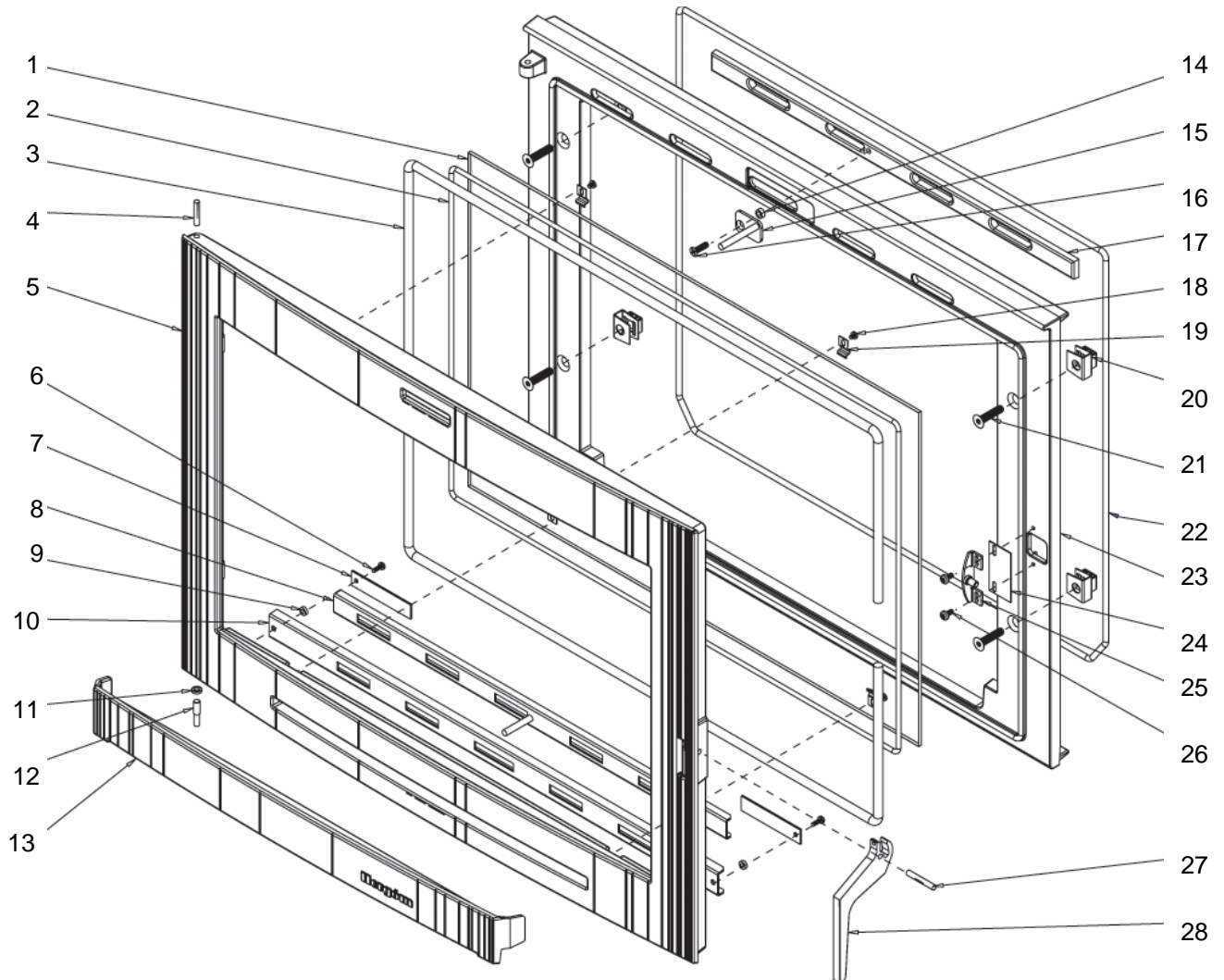

POS	NOMBRE	CÓDIGO
1	CRISTAL	9907821
2	CORDÓN SELLADO CRISTAL	J0152
3	CORDON CIERRE PUERTA	J0078
4	BULON SUPERIOR	T1472623
5	PUERTA HOGAR PLANO N°10	HP00772
6	TORNILLO	TZN7985510
7	PLETINA GUÍA VÁLVULA AIRE PRIMARIO	CL00725
8	VÁLVULA AIRE PRIMARIO SUP	CL00722
9	CASQUILLO	9900782
10	VÁLVULA AIRE PRIMARIO INF	CL00723
11	ARANDELA	T1256
12	BULÓN GIRO INFERIOR	T1472630
13	MORILLO VERSION N°10	HP00773
14	CASQUILLO	9900775

15	MANDO VÁLVULA AIRE SECUNDARIO	CL00721
16	TORNILLO	TZN965620
17	VÁLVULA AIRE SECUNDARIO	HP890
18	TORNILLO	TZN798548
19	GRAPA CRISTAL	CL290
20	TUERCA ENJAULADA	T817
21	TORNILLO	T7991840
22	JUNTA SELLADO FRENTE	J14
23	FRENTE	9907737
24	TAPA CIERRE FRENTE	CL00726
25	EJE CIERRE PUERTA	CL00063
26	TORNILLO	TZN7985510
27	EJE GIRO MANDO PUERTA	K0156
28	MANDO PUERTA	CL00720

**XI.- COMPONENTES DEL CARENADO / COMPONENTS OF THE STEEL PLATE CASING / PARTS DU CARENAGE / COMPONENTES DA ENVOLVENTE / COMPONENTI DEL MANTELLO DI CONVEZIONE**

(PARA VERSIONES TURBOCONVECTOR / FOR TURBOCONVECTOR VERSIONS / POUR VERSIONS DU MOD. TURBOCONVECTOR / PARA VERSÕES TURBO CONVECTOR / PER LE VERSIONI TURBOCONVECTOR )

**Mod. H03/70**

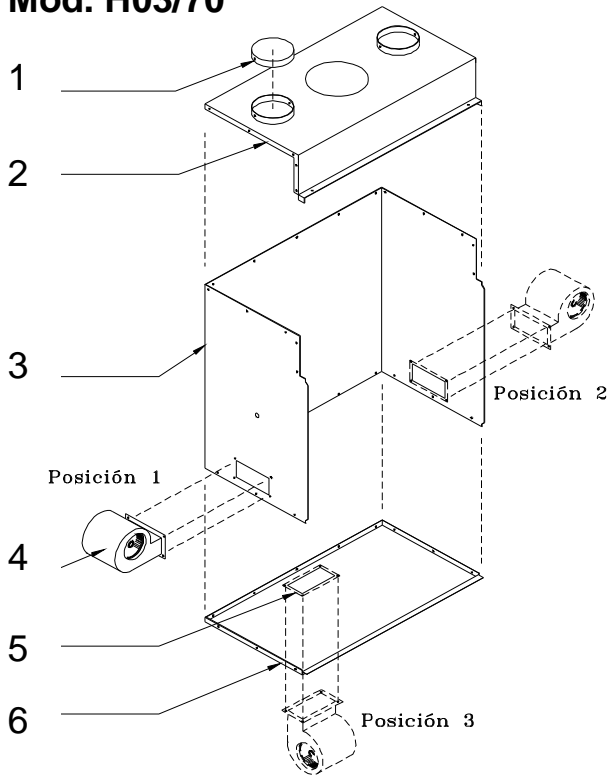

**Mod. H03/80**

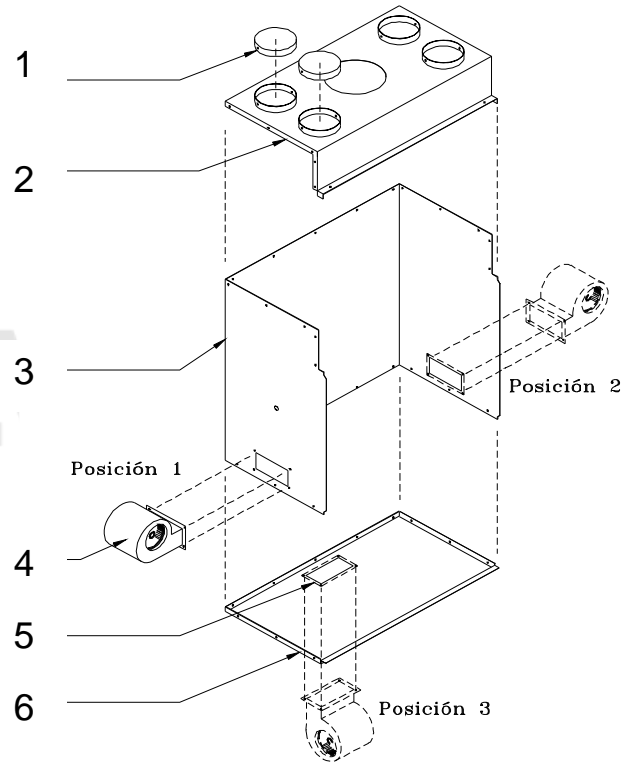

Fig.-22

**H-03/70 TURBOCONVECTOR**

POS	NOMBRE	CÓDIGO
1	TAPAS SALIDA DE AIRE	9914455
2	TECHO CARENADO	9907815
3	ENVOLVENTE CARENADO	9907809

4	CABLEADO CON TURBINA	9904385
5	TAPA VENTANA VENTILADOR	CL00035
6	SUELO CARENADO	9907811

**H-03/80 TURBOCONVECTOR**

POS	NOMBRE	CÓDIGO
1	TAPAS SALIDA DE AIRE	9914455
2	TECHO CARENADO	9914247
3	ENVOLVENTE CARENADO	9914243

4	CABLEADO CON TURBINA	9904385
5	TAPA VENTANA VENTILADOR	CL00035
6	SUELO CARENADO	9914245

# PRODUCTOS PARA CONSERVACION DE CHIMENEAS

HERGOM le acompaña como siempre. Está a su servicio. Por ello le ofrece los complementos que necesita para proteger y preservar sus estufas, chimeneas, cocinas, calderas...

Productos Hergóm para facilitar el mantenimiento y buen uso de nuestras grandes creaciones.



## PINTURA ANTICALORICA

HERGOM piensa en usted. Por ello le recomienda su pintura anticalórica. Un producto para resaltar toda la belleza de su estufa, cocina, etc... y proteger las piezas de fundición y chapa de los agentes corrosivos y oxidantes.



## ANTI - HOLLIN

Un producto Hergóm para el tratamiento de estufas, chimeneas, cocinas y calderas. La solución ideal para eliminar residuos inquemados acumulados en tuberías de estufas, chimeneas, calderas, etc.

Un complemento perfecto de Hergóm que actúa como un poderoso catalizador que activa y facilita la eliminación de residuos inquemados, produciendo a su vez los desprendimientos de hollines y residuos fijos.



## PASTILLAS DE ENCENDIDO

HERGOM quiere darle un servicio completo. Para ello pone a su alcance las pastillas de encendido. Un producto indispensable cuando se precisa un encendido rápido y limpio en estufas, chimeneas, cocinas. Un producto ideal que no desprende humos ni olores en la combustión y garantiza un encendido rápido y eficaz.

## PASTA REFRACTARIA

Un reparador ideal. Un producto Hergóm para mantener en perfecto estado de conservación su estufa, cocina, chimenea, etc... Numerosas aplicaciones para todos aquellos aparatos sometidos a altas temperaturas y requieran mejorar la estanqueidad y sellado.



## LIMPIA CRISTALES

Un producto Hergóm creado para hacer desaparecer la suciedad y la grasa. El tratamiento idóneo para eliminar grasas, especialmente grasa carbonizada de los cristales de estufas, chimeneas, etc... Reduce el trabajo físico (rascar, frotar, etc.). Fácil aplicación.



# hergom

Industrias Hergóm, S.A.  
39110 Soto de la Marina. Cantabria. España.

tel +34 942 587 000 fax +34 942 587 001  
hergom@hergom.com hergom.com

DISTRIBUIDOR

COPYRIGHT HERGOM

D. Legal: SA - 315 - 1991 G. IGUÑA

## RECOMENDACIÓN MEDIOAMBIENTAL

**Industrias Hergóm S.A.** Le recomienda la utilización del embalaje (madera y cartón) que acompaña al aparato como combustible en los primeros encendidos del aparato. De esta forma contribuye al **aprovechamiento de los recursos** y a la **minimización de los residuos sólidos**.

## ENVIRONMENTAL RECOMMENDATION

**Industrias Hergóm S.A.** Recommends using the packaging (wood and cardboard) That comes with the device as fuel for the first times you light your **Hergóm** product. This is a way of contributing to the **better use of resources** and to **reducing solid waste**.

## CONSIGLIO PER LA TUTELA DELL'AMBIENTE

**Industrias Hergóm S.A.** Consiglia di usare l'imballaggio (legno e cartone) Dell'apparecchio come combustibile per le prime accensioni. In tal modo si contribuisce Allo **sfruttamento delle risorse** e alla **minimizzazione dei rifiuti solidi**.

## RECOMENDAÇÃO AMBIENTAL

**Industrias Hergóm S.A.** Recomenda a utilização da embalagem (madeira e cartão) Que acompanha o aparelho, como combustível nos primeiros a acendimentos do mesmo. De esta forma contribui para o **aproveitamento dos recursos** e para a **minimização dos resíduos sólidos**.

## RECOMMANDATION ENVIRONNEMENTALE

**Industrias Hergóm S.A.** Vous recommande d'utiliser l'emballage (bois et carton) Qui accompagne l'appareil comme combustible lors des premiers allumages de l'appareil. Vous contribuerez ainsi à la **bonne utilisation des ressources** et à la **minimisation des résidus solides**.

CODIGO: C03190



## 1 AÑO SEGURO GRATUITO

Para aumentar su tranquilidad, hemos asegurado el cristal vitrocerámico de su Hergóm contra rotura por impacto durante un año a partir de la fecha de compra.

Condiciones del seguro:

- ◆ Para productos vendidos en el mercado español, existe un SEGURO GRATUITO (existe una mínima franquicia a cargo del propietario del producto. Consulte con su distribuidor el importe de esa franquicia) para el cristal vitrocerámico de puertas de estufas, hogares y compactos, así como para encimeras vitrocerámicas, que cubre las roturas producidas por impactos accidentales en los mismos.
- ◆ No quedan cubiertas rozaduras o rayones en los cristales.
- ◆ El plazo de validez del seguro es de 1 año a partir de la fecha de compra del producto.
- ◆ La cobertura del seguro requiere de la conservación del cristal roto y del envío del mismo junto a la puerta o marco, la garantía sellada y una copia de la factura de compra a Industrias Hergóm. La reinstalación del cristal de la puerta se realizará en Industrias Hergóm, o por el SAT autorizado de la zona.
- ◆ Excepcionalmente se debe permitir una eventual revisión del cristal roto por un perito señalado por la compañía de seguros que realiza la cobertura.
- ◆ Todos los portes son a cargo del usuario.



# hergom

Modelo / Model / Modèle / modello		<b>hergom</b> 	
<b>H-03/70</b>			
Cert. Nº	E-30-00204-08	Org. Not. Nº	1025
		Norm :	EN 13229
Leña / wood / bois / legno / madeira			
Potencia cedida al ambiente (útil) / Power transmitted to the atmosphere (useful) / Puissance cédée à l'atmosphère (utile) / Potenza ceduta all'ambiente (utile) Potência cedida ao ambiente (útil)	12,5 KW	Concentración de CO medio al 13% O2 / Average CO concentration at 13% O2 / Concentration de CO moyen à 13% O2 / Concentrazione media di CO al 13% O2 / Concentração de CO médio a 13% O2	0,157
Rendimiento / Performance / Rendement / Resa / Rendimento	71,3 %	Temperatura de los gases medio / Average gas temperature / Température des gaz moyenne / Temperatura media dei gas / Temperatura média dos gases	309 °C
Fabricación / Production / produzione / produção Nº :			
<p>Distancia de seguridad mínima con la puerta abierta: A objetos situados a los laterales y frente 90cm. / A objetos situados sobre la puerta 90cm. / Distance from combustible materials: Distance from materials located at the sides of the open door - 90 cm - , from materials located above the open door - 90 cm. / Distance des matériaux combustibles proches: Distance des matériaux situés sur les côtés de la porte ouverte : 90 cm ; des matériaux situés au-dessus de la porte ouverte : 90cm. / Distanza da materiali combustibili: Distanza da materiali situati ai lati della porta aperta: 90 cm, e da materiali situati sulla porta aperta: 90 cm. / Distância a materiais combustíveis: Distância a materiais situados nos laterais da porta aberta - 90cm e a materiais situados sobre a porta aberta - 90cm.</p> <p>Lea y siga las instrucciones de funcionamiento-Utilice solo combustibles recomendados-Aparato preparado para funcionamiento intermitente / Read and follow the manufacturer's instructions-Use recommended fuels only-Appliance prepared for intermittent operation / Lisez et suivez les instructions de fonctionnement-N'utilisez que les combustibles conseillés-Appareil conçu pour un fonctionnement intermittent / Leggere e seguire le istruzioni per l'uso-Usare solo i combustibili consigliati-Il Apparecchio è stato progettato per funzionare con il sistema di combustione intermitente / Leia e siga as instruções de funcionamento-Utilize somente combustíveis recomendados-Aparelho preparado para funcionamento intermitente</p>			
Industrias Hergom,S.A. 39110 (Soto de la Marina) Cantabria		C03205	
Tel. 942 58 70 00 / email: hergom@hergom.com		<a href="http://www.hergom.com">www.hergom.com</a>	

Modelo / Model / Modèle / modello		<b>hergom</b> 	
<b>H-03/80</b>			
Cert. Nº	E-30-00205-08	Org. Not. Nº	1015
Norm :		EN 13229	
Leña / wood / bois / legno / madeira			
Potencia cedida al ambiente (útil) / Power transmitted to the atmosphere (useful) / Puissance cédée à l'atmosphère (utile) / Potenza ceduta all'ambiente (utile) Potência cedida ao ambiente (útil)	14,5 KW	Concentración de CO medio al 13% O2 / Average CO concentration at 13% O2 / Concentration de CO moyen à 13% O2 / Concentrazione media di CO al 13% O2 / Concentração de CO médio a 13% O2	0,18
Rendimiento / Performance / Rendement / Resa / Rendimento	70,17 %	Temperatura de los gases medio / Average gas temperature / Température des gaz moyenne / Temperatura media dei gas / Temperatura média dos gases	340 °C
Fabricación / Production / produzione / produção Nº :			
<p>Distancia de seguridad mínima con la puerta abierta: A objetos situados a los laterales y frente 90cm. / A objetos situados sobre la puerta 90cm. / Distance from combustible materials: Distance from materials located at the sides of the open door - 90 cm - , from materials located above the open door - 90 cm. / Distance des matériaux combustibles proches: Distance des matériaux situés sur les côtés de la porte ouverte : 90 cm ; des matériaux situés au-dessus de la porte ouverte : 90cm. / Distanza da materiali combustibili: Distanza da materiali situati ai lati della porta aperta: 90 cm, e da materiali situati sulla porta aperta: 90 cm. / Distância a materiais combustíveis: Distância a materiais situados nos laterais da porta aberta - 90cm e a materiais situados sobre a porta aberta - 90cm.</p> <p>Lea y siga las instrucciones de funcionamiento-Utilice solo combustibles recomendados-Aparato preparado para funcionamiento intermitente / Read and follow the manufacturer's instructions-Use recommended fuels only-Appliance prepared for intermittent operation / Lisez et suivez les instructions de fonctionnement-N'utilisez que les combustibles conseillés-Appareil conçu pour un fonctionnement intermittent / Leggere e seguire le istruzioni per l'uso-Usare solo i combustibili consigliati-II Apparecchio è stato progettato per funzionare con il sistema di combustione intermittente / Leia e siga as instruções de funcionamento-Utilize somente combustíveis recomendados-Aparelho preparado para funcionamento intermitente</p>			
Industrias Hergom,S.A. 39110 (Soto de la Marina) Cantabria		C03206	
Tel. 942 58 70 00 / email: hergom@hergom.com		<a href="http://www.hergom.com">www.hergom.com</a>	

# hergom

**INDUSTRIAS HERGÓM S.A.**  
SOTO DE LA MARINA - Cantabria  
Apartado de Correos, 208  
39080 Santander (ESPAÑA)  
Tel.: (942) 587000\*  
Fax: (942) 587001  
Web: <http://www.hergom.com>  
E-mail: [hergom@hergom.com](mailto:hergom@hergom.com)



FORJAS  
**SALVADOR**

[www.forjas-salvador.com](http://www.forjas-salvador.com)

© Copyright Hergóm –D. Legal: En tramitación