

SCAN 83-1

Scan 83-1 redefine la elegancia del fuego con su diseño minimalista y puerta de cierre automático. Su forma estilizada y gran cristal panorámico ofrecen una visión envolvente de las llamas.



[Ver más información online](#)

Gama SCAN 83



Enhorabuena por su nueva estufa de leña Scan

Ha elegido un producto de uno de los fabricantes de estufas de leña líderes de Europa, y estamos seguros de que disfrutará de su compra durante muchos años. Para lograr el mejor uso posible de su estufa, es importante que siga las instrucciones y nuestros consejos.

Lea detenidamente este manual de instrucciones y montaje antes de comenzar el montaje de su estufa.

Número de registro del producto

Se debe guardar el número de registro del producto en un lugar seguro por si necesita contactar con nosotros.

Índice

Datos técnicos	3
Instalación	
Seguridad	
Certificado de prueba	
Dimensiones y datos técnicos	
Dibujos con dimensiones	
Placa de identificación	
Número de registro del producto	
Montaje	10
Caja de servicio	
Accesorios adicionales	
Piezas sueltas	
Desembalaje	
Eliminación del material de embalaje	
Ajuste de la altura de la estufa	
Entrada de aire fresco	
Sistema de combustión cerrado	
Subsuelo de carga	
Plancha de suelo	
Chimenea existente y chimenea de elementos prefabricada	
Conexión entre la estufa y la chimenea de acero	
Requisitos para la chimenea	
Conexión con un tubo acodado de 90°	
Base giratoria y tubo acodado de 90°	
Montaje	
Distancias con materiales inflamables	
Distancia de montaje respecto a la barrera cortafuegos	
Ajuste de la pieza de conexión de la chimenea y junta en la salida superior	
Ajuste de la pieza de conexión de la chimenea y junta en la salida posterior	
Ajuste de la altura del módulo superior	
Ajuste de los laterales de esteatita	
Ajuste de la parte superior de esteatita	
Modelos de piedras de almacenamiento de calor Scan 83 Maxi	
Instrucciones de uso	24
Tecnología CB	
Aire primario	
Aire secundario	
Placas deflectoras	
Contenedor de ceniza	
Tirador de la rejilla de cribado	
Instrucciones de funcionamiento	26
Encendido	
Manejo del combustible	
Mantenimiento	28
Identificación y resolución de problemas	32

Instalación

El propietario es responsable de asegurar que la instalación y el montaje cumplan con las normativas de construcción locales y nacionales, así como con la información suministrada en este manual.

Al instalar cualquier tipo de chimenea o estufa, debe informarse a las autoridades locales de vivienda e inmuebles. Además deberá hacer que su instalación sea inspeccionada y aprobada por un deshollinador local, antes de su puesta en marcha.

Para garantizar el mejor funcionamiento y seguridad posible de la instalación, le recomendamos que acuda a un instalador profesional. Su distribuidor de Scan le recomendará un instalador cualificado en su zona. Para obtener más información sobre los distribuidores de Scan, por favor visite <http://scan.dk>.

Seguridad

Todo cambio hecho en el producto por el distribuidor, instalador o usuario podría afectar negativamente a su funcionamiento o seguridad. Lo mismo se aplica a los accesorios o equipamiento extra no suministrados por Scan A/S, como podría ser el caso de desmontar o quitar piezas necesarias para el funcionamiento y seguridad de la estufa.

La gama SCAN 83 se compone de:

- Scan 83-1: Estufa con acabados y tiradores en aluminio negro
- Scan 83-2: Estufa con acabados y tiradores en aluminio cepillado
- Scan 83-3: Estufa Maxi con acabados y tiradores en aluminio negro
- Scan 83-4: Estufa Maxi con acabados y tiradores en aluminio cepillado
- Scan 83-5: Estufa con esteatita y acabados y tiradores en aluminio negro
- Scan 83-6: Estufa con esteatita y acabados y tiradores en aluminio cepillado
- Scan 83-7: Estufa Maxi con esteatita y acabados y tiradores en aluminio negro
- Scan 83-8: Estufa Maxi con esteatita y acabados y tiradores en aluminio cepillado

Scan 83-1 / Scan 83-2



Scan 83-3 / Scan 83-4



Scan 83-5 / Scan 83-6



Scan 83-7 / Scan 83-8



Dimensiones y datos técnicos

Materiales: Placa de acero, hierro fundido, chapa galvanizada, vermiculita

Tratamiento de las superficies: Senotherm

Longitud máx. de los troncos: 26 cm

Peso Scan 83-1 / Scan 83-2: aprox. 117 kg

Peso Scan 83-3 / Scan 83-4:aprox. 125 kg

Peso Scan 83-5 / Scan 83-6:aprox. 186 kg

Peso Scan 83-7 / Scan 83-8: aprox. 212 kg

Pieza de conexión de la aire fresco :100 mm

Diámetro interno de la pieza de conexión de la chimenea: 144 mm

Diámetro externo de la pieza de conexión de la chimenea: ... 148 mm

Clase de aprobación: Funcionamiento intermitente

En este contexto, "funcionamiento intermitente" se refiere al uso normal de una estufa de leña. En otras palabras, deberá dejar que el fuego se extinga hasta que solamente queden ascuas antes de echar más combustible.

La gama SCAN 83 se fabrica de acuerdo con la clase de aprobación para el producto, que también se recoge en el manual de instrucciones y montaje del producto.

Encontrará la Declaración DoP en <http://scan.dk>

Probado de acuerdo con la norma EN 13240

Gama SCAN 83	Datos técnicos	Unidad
Emisiones de CO al 13% de O ₂	* 0,07	%
Emisiones de CO al 13% de O ₂	896	mg/Nm ³
Polvo al 13% de O ₂	23	mg/Nm ³
No _x al 13% de O ₂	106	mg/Nm ³
Eficacia	81	%
Potencia nominal	5	kW
Temperatura de la chimenea, según EN 13240	227	° C
Temperatura de la pieza de conexión de la chimenea	280	° C
Cantidad de humo	5	g/seg
Presión negativa, según EN 13240	12	Pa
Presión negativa recomendada en la pieza de conexión de la chimenea	16	Pa
Suministro de aire de combustión necesario	14	Nm ³ /h
Combustible	Leña	Leña
Consumo de combustible	1,6	kg/h
Cantidad necesaria de combustible para encender	1,4	kg

* basado en 896 mg/Nm³

Dibujos con dimensiones para Scan 83-1 y Scan 83-2

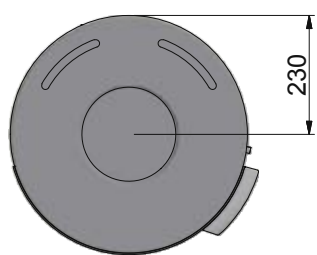
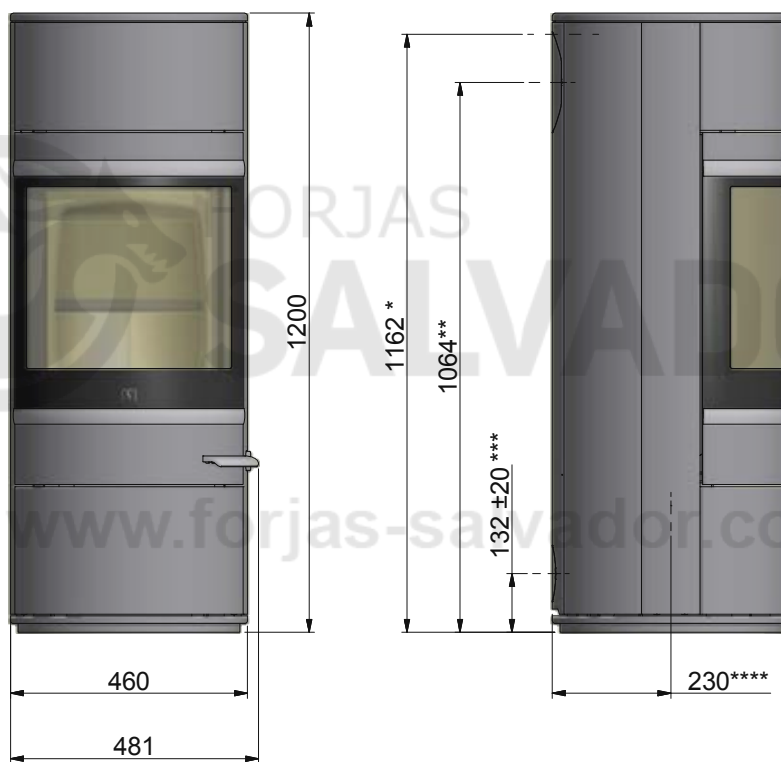

- * Altura hasta el principio de la pieza de conexión de la chimenea en la salida superior
- ** Centro de la salida trasera
- *** Centro de la entrada de aire fresco en la salida trasera
- **** Centro de la entrada de aire fresco en la parte inferior

Dibujos con dimensiones para Scan 83-3 y Scan 83-4

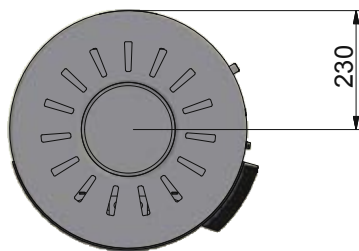

- * Altura hasta el principio de la pieza de conexión de la chimenea en la salida superior
- ** Centro de la salida trasera
- *** Centro de la entrada de aire fresco en la salida trasera
- **** Centro de la entrada de aire fresco en la parte inferior

Dibujos con dimensiones para Scan 83-5 y Scan 83-6 con módulo superior de esteatita

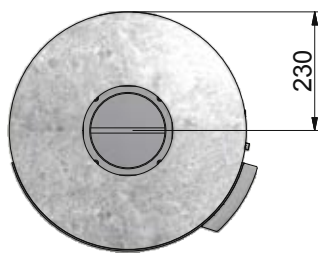
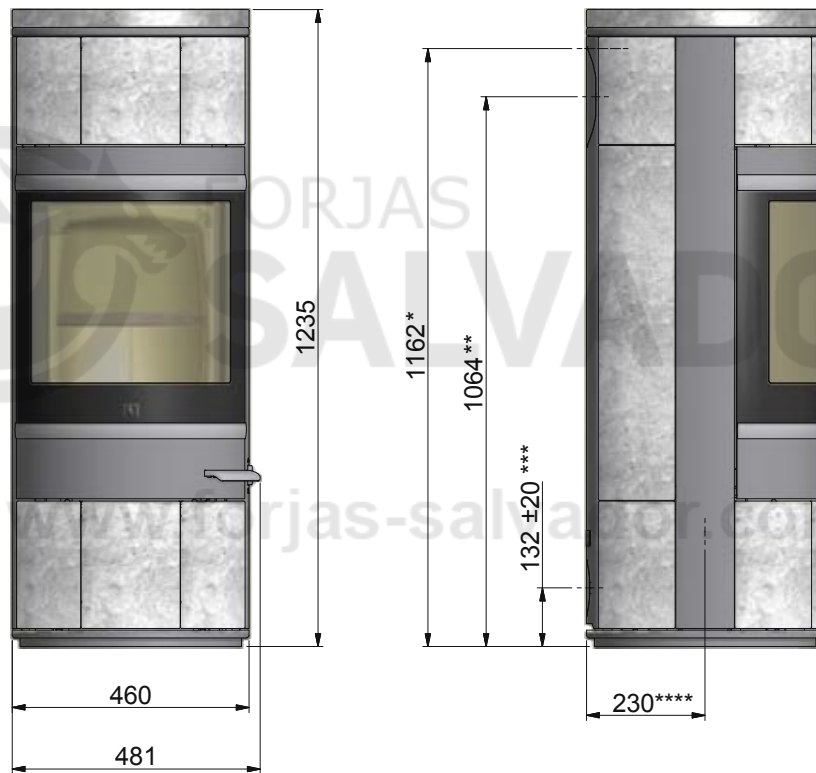

- * Altura hasta el principio de la pieza de conexión de la chimenea en la salida superior
- ** Centro de la salida trasera
- **** Centro de la entrada de aire fresco en la salida trasera
- **** Centro de la entrada de aire fresco en la parte inferior

Dibujos con dimensiones para Scan 83-7 y Scan 83-8 con módulo superior de esteatita

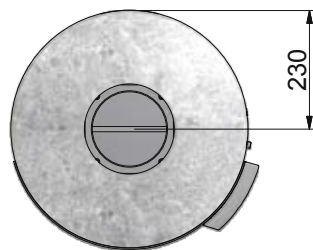
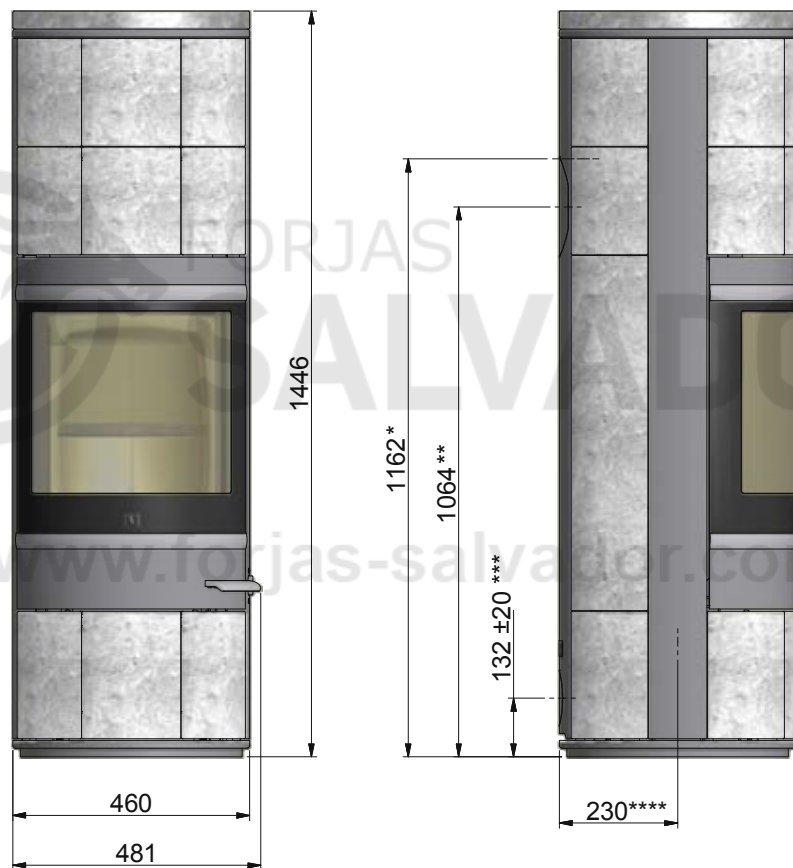

- * Altura hasta el principio de la pieza de conexión de la chimenea en la salida superior
- ** Centro de la salida trasera
- *** Centro de la entrada de aire fresco en la salida trasera
- **** Centro de la entrada de aire fresco en la parte inferior

Placa de identificación para la gama SCAN 83

Todas las estufas de leña de Scan incorporan una placa de identificación que identifican los estándares de aprobación y la distancia que se debe mantener con los materiales inflamables.

La placa de identificación se encuentra en la parte trasera de la estufa.



Placa de identificación

Número de registro del producto

Todas las estufas de leña Scan se suministran con un número de registro del producto.

Este número se encuentra en la parte trasera de la estufa.

Le pedimos notar el número de registro del producto a la primera página, ya que se debe todavía indicar este número cuando se dirige al revendedor o a Scan A/S.



Número de registro del producto



Scan 83 - Series				CE
Freestanding room heater fired by solid fuel				
Standard:	EN 13240	EC no. 90583600		
Minimum distance to combustible materials:				
Side: 400 mm - Back: 100 mm - Front: 900 mm				
DIBt Zulassungsnummer:				
CO emission at 13% O ₂ :	0,07%	896 mg/Nm ³		
Dust at 13% O ₂ :		23 mg/Nm ³		
Flue gas temperature:		280°C		
Nominal heat output:		5 kW		
Efficiency:		81%		
Fuel type:		Wood		
Operation type:		Intermittent		
The appliance can be operated in a shared flue.				
Country	Classification	Certificate/Standard	Approved by	
EUR	Intermittent	EN 13240	RWE Power AG	
Norway	Klasse 2	300-ELAB-1904-NS	Teknologisk Institut	
Austria	15a B-VG	FSPS-Wa 2197-EN-A	RWE Power AG	
Schweiz	LRV 11	VKF	RWE Power AG	
Germany	BStV	1 FSPS-Wa 2197-EN	RWE Power AG	
Angaben für Österreich				
Wärmeleistungsbereich:		2,6 - 5,8 kW		
Brennstoffwärmeleistung:		7,2 kW		
Zulässige Brennstoffe:		Scheitholz		
Prüfbericht:		FSPS-Wa 2197-A		
Follow assembly- and instructions manual. Use only recommended fuels. Montage- und Bedienungsanleitung beachten. Verwenden Sie nur empfohlene Brennstoffe.				
1000	Scan A/S	DK 5492 Vissenbjerg	06-2013	

Piezas sueltas

La pieza de conexión de la chimenea y demás piezas sueltas se encuentran en la cámara de combustión de la estufa.

Scan 83, todos los tipos:

- 4 tornillos para fijar la pieza de conexión de la chimenea

Scan 83-5, Scan 83-6, Scan 83-7 y Scan 83-8

- 26/36 tornillos para hormigón para los laterales de estea tita
- 26/36 casquillos separadores para los laterales de estea tita
- 7/9 m de cinta de sellado

Caja de servicio

La caja de servicio contiene lo siguiente:

- Pieza de conexión de la chimenea (no se utiliza en este modelo Scan)
- Junta para la pieza de conexión de la chimenea
- Válvula de cierre de bola (no se utiliza en este modelo Scan)
- Tapones de plástico para los orificios de sujeción para el transporte, en la parte inferior de la cámara de combustión (no se utiliza en este modelo Scan)
- Diferentes llaves
- Guante
- Encendedores de fuego para el primer encendido

Accesorios adicionales

- Placa de suelo con forma pequeña de cristal o acero
- Placa de suelo con forma grande de cristal o acero
- Placa de suelo con forma de esquina pequeña de cristal o acero
- Módulo superior de estea tita para estufa con salida posterior
- Módulo superior de estea tita para estufa con salida superior
- 4 unidades aprox. de piedras de almacenamiento de calor Scan 83 Maxi 40 kg
- Base giratoria

Eliminación del material de embalaje

Su estufa Scan puede suministrarse con el siguiente embalaje:

Embalaje de madera:

El embalaje de madera se puede reutilizar y después de su uso final puede ser incinerado como un producto neutro de CO₂ o enviado para su reciclaje.

Plancha superior de poliestireno:

Enviar para el reciclado o eliminación de residuos.

Espuma:

Enviar para el reciclado o eliminación de residuos.

Bolsas de plástico:

Enviar para el reciclado o eliminación de residuos.

Película elástica/plástica:

Enviar para el reciclado o eliminación de residuos.

Desembalaje

Compruebe que la estufa no esté dañada antes de comenzar su instalación.

La gama SCAN 83 se suministra sujeta a un palé. Para retirar el embalaje, vea las siguientes ilustraciones.

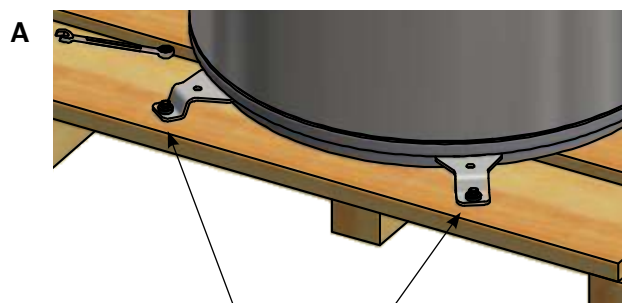

Tornillos a retirar

Retire los tornillos y las fijaciones que sujetan la estufa al palé.

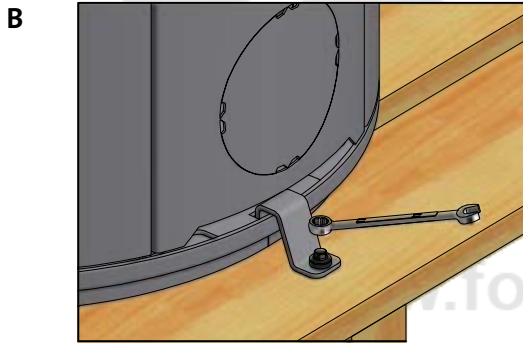
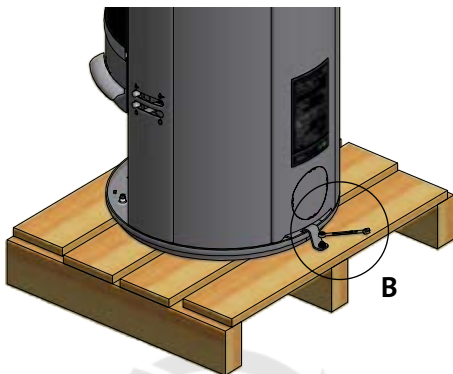

Ajuste de la altura de la estufa

La gama SCAN 83 tiene cuatro tornillos de ajuste debajo de la estufa. Utilice los tornillos de ajuste para colocar la estufa en posición recta y nivelada.

Para regular los tornillos de ajuste, observe las siguientes ilustraciones.

Si está utilizando una placa de suelo con forma, debería ajustar la estufa hacia arriba para dejar que la placa se inserte bajo la parte frontal de la estufa.

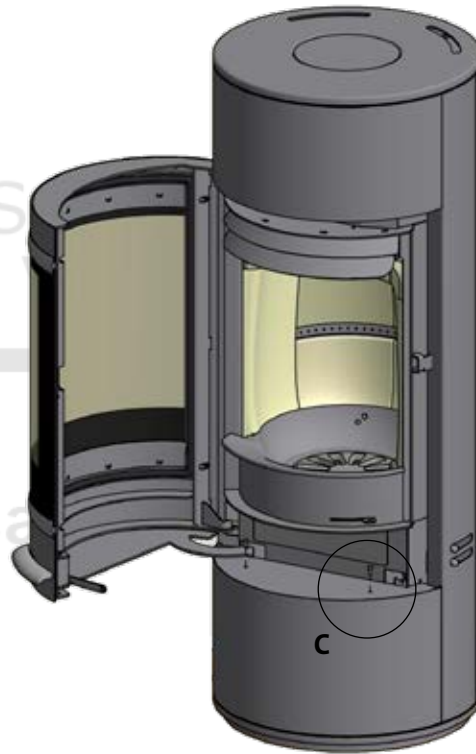

Quite el tornillo de la parte frontal de la estufa y levántela del palé.

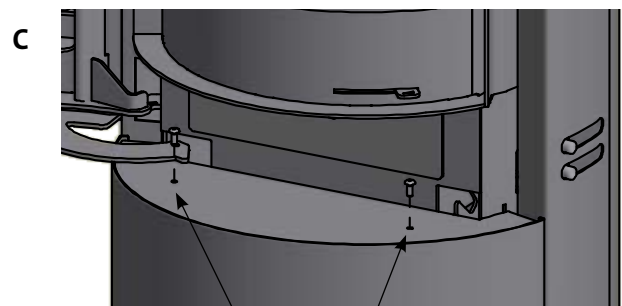

Tornillos a retirar

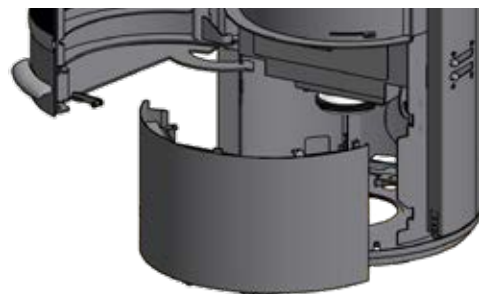

Levante la parte frontal de la base.



D

D

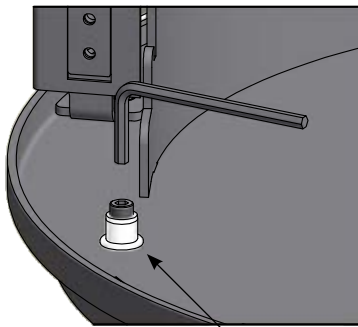

Tornillos de ajuste



Entrada de aire fresco

En un hogar bien aislado, se debe renovar el aire utilizado para el proceso de combustión. Esto es particularmente importante en hogares con ventilación mecánica. Existen varias formas de asegurar la renovación del aire. Lo más importante es comprobar que entre aire suficiente a la habitación donde se encuentra la estufa. El respiradero de la pared externa debe estar situado lo más cerca posible de la estufa, y debería poder cerrarlo cuando no la esté utilizando.

Deben observarse las normativas locales y nacionales sobre construcción relativas a la conexión de tomas de aire fresco.

Sistema de combustión cerrado

Debe utilizar el sistema de combustión cerrado de la estufa si vive en una casa de reciente construcción y hermética. El aire exterior de combustión se conecta mediante un tubo de ventilación que pasa por la pared o el suelo.

No se podrá cerrar el tubo de ventilación con una válvula.

- Un tubo de ventilación de mínimo $\varnothing 100$ mm, longitud máxima: 6 metros con una curva como máximo

Si desea que entre el aire de combustión externo por la pared, retire la placa de cubierta de la parte posterior de la estufa con unos alicates de corte. Consulte el procedimiento en la página 17.

Conecte el aire de combustión externo mediante la pieza de conexión situada debajo de la cámara de combustión.



Aire de combustión externo por la pared (109 x 152 mm)

Aire de combustión externo por el suelo (D 185 mm)

Subsuelo de carga

Todos los artículos de nuestra gama de productos se encuentran en la categoría de chimeneas y estufas ligeras y normalmente no requieren ningún tipo de refuerzo en la estructura de las vigas. Pueden colocarse en vigas normales o en el suelo.

Por supuesto, debe asegurarse de que el subsuelo donde se coloque la estufa pueda soportar su peso además de una chimenea de acero, cuando sea necesario, si ha elegido esta solución.

Plancha de suelo

Si está montando la estufa sobre un suelo inflamable, debe cumplir con la normativa nacional y local referente al tamaño del subsuelo no inflamable que es necesario para cubrir el suelo alrededor de la estufa.

Su distribuidor local de Scan puede orientarle sobre la normativa referente a la protección de los materiales inflamables en torno a su estufa.

La función de la plancha de suelo consiste en proteger el suelo y el material inflamable contra las ascuas que puedan caer.

Una plancha de suelo puede estar fabricada en acero o cristal, pero la estufa también se puede montar sobre hormigón refractario, piedra natural o materiales similares.

Esta estufa de leña Scan tiene una plancha de suelo integrada situada en la parte inferior y, por lo tanto, se puede montar directamente sobre material inflamable sin necesidad de instalar una protección adicional bajo ella.

Placa de suelo con forma pequeña para la gama SCAN 83

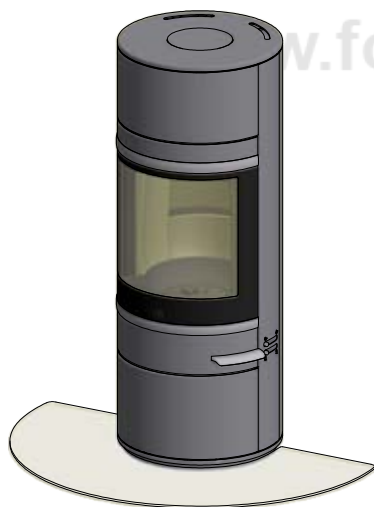

Placa de suelo con forma grande de acero o placa de subsuelo grande de cristal para la gama SCAN 83



Chimenea existente y chimenea de elementos prefabricada

Si pretende conectar su estufa con una chimenea existente, debería consultar con un distribuidor autorizado de Scan o bien con un deshollinador local. Estos expertos también le harán saber si su chimenea necesita una reforma.

Al conectar la chimenea prefabricada, siga las instrucciones del fabricante según el tipo de chimenea que corresponda.

Conexión entre la estufa y la chimenea de acero

Su distribuidor Scan, o el deshollinador local, puede aconsejarle sobre la elección y el tipo de chimenea de acero (recomendamos la utilización del sistema de chimenea JØTUL). Así se asegura de que la chimenea se adaptará a la estufa de leña. Como regla general, la longitud de la chimenea no debe ser inferior a 4 metros, medida desde la parte superior de la estufa. Dependiendo del tipo de clima o de las condiciones de instalación, es posible que la longitud tenga que ser otra.

Una elección errónea de la longitud o el diámetro de la chimenea podría afectar a su funcionamiento.

Debe cumplir en todo momento y fielmente las instrucciones suministradas por el proveedor de la chimenea de acero.

Requisitos para la chimenea

La chimenea debe tener un diámetro interno mínimo de 148 mm y disponer de la designación T400 y la letra G para la prueba de hollín.

Conexión con un tubo acodado de 90°

Si decide conectar la Scan 83 con un tubo acodado, utilice un codo curvado, ya que este ofrece mejor tiro.

Base giratoria y tubo acodado de 90°

Para asegurar un funcionamiento óptimo de la solución giratoria para la estufa, resulta de vital importancia que el montaje se realice de manera meticulosa por un instalador cualificado.

Consulte las instrucciones suministradas con la base giratoria.

Montaje:

Colocación de su estufa de leña

La estufa se debe colocar de manera que ésta, el tubo y la chimenea se puedan limpiar sin problemas.

Distancia a muebles: 900 mm

De cualquier modo, debe evaluar si los muebles o demás objetos podrían secarse excesivamente por estar demasiado cerca de la estufa.

Se debe cumplir con la normativa nacional y local referente a la distancia de seguridad para las estufas de leña.

Si se conecta la estufa a una chimenea de acero, se deben cumplir los requisitos en materia de distancia de seguridad.

www.forjas-salvador.com

Distancias con materiales inflamables

Estas distancias se aplican para un tubo de chimenea aislado o sin aislar, en todo su recorrido hasta la estufa, con un mínimo de 30 mm de aislamiento

Instalación a lo largo de la pared trasera.

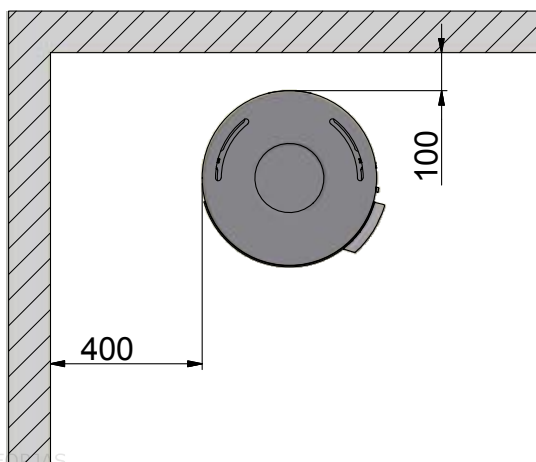

Instalación en esquina de 45°

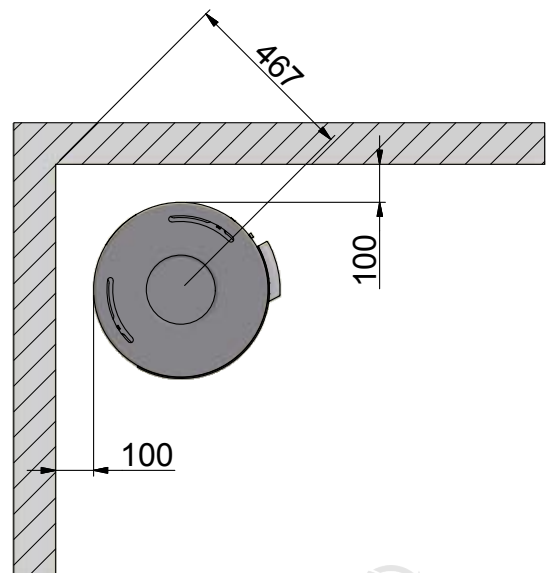

Instalación con base giratoria

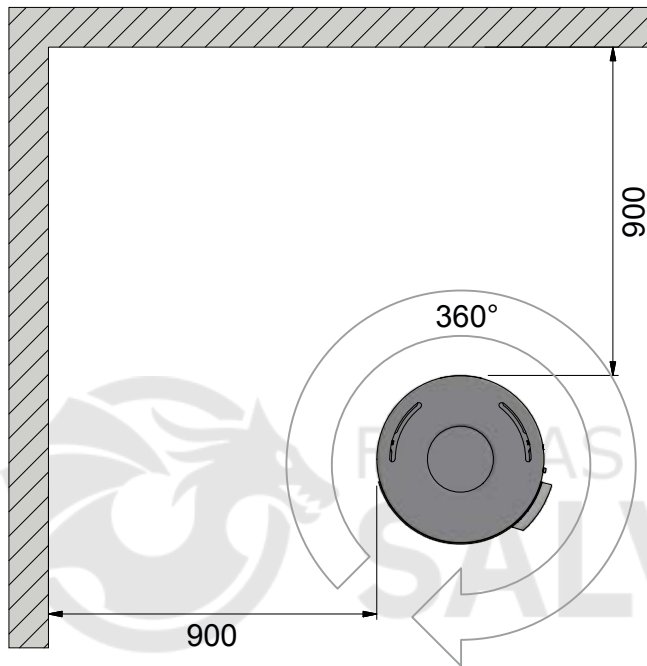

Materiales inflamables

www.forjas-salvador.com

Ajuste de la pieza de conexión de la chimenea y junta en la salida superior

El fabricante ha preparado la estufa para instalar una salida superior.

La pieza de conexión de la chimenea y los tornillos se encuentran en la cámara de combustión de la estufa.

La junta para la pieza de conexión de la chimenea se incluye en la caja de servicio.

Levante el módulo superior de la estufa.



Instale la junta sobre la pieza de conexión de la chimenea

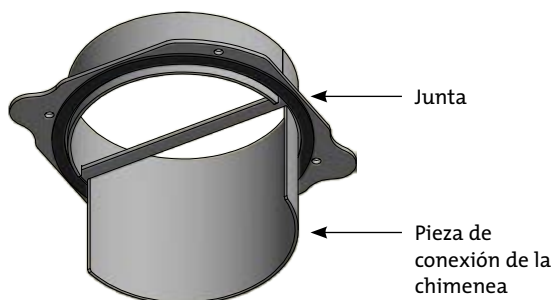

Apriete la pieza de conexión de la chimenea utilizando los tornillos suministrados y vuelva a montar el módulo superior.



E



4 tornillos M5 de 10 mm

Ajuste de la pieza de conexión de la chimenea y junta en la salida posterior

El fabricante ha preparado la estufa para instalar una salida superior.

La pieza de conexión de la chimenea y los tornillos se encuentran en la cámara de combustión de la estufa.

La junta para la pieza de conexión de la chimenea se incluye en la caja de servicio.

Levante el módulo superior de la estufa.



Desatornille el escudo de calor de la estufa y retírelo.

Utilizando unos alicates, corte los puntos de sujeción entre la placa de cubierta y la placa posterior y los del escudo de calor.

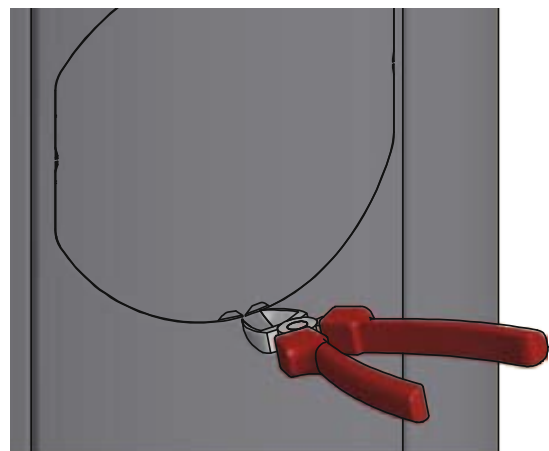



Retire la cubierta de la salida posterior de la estufa.

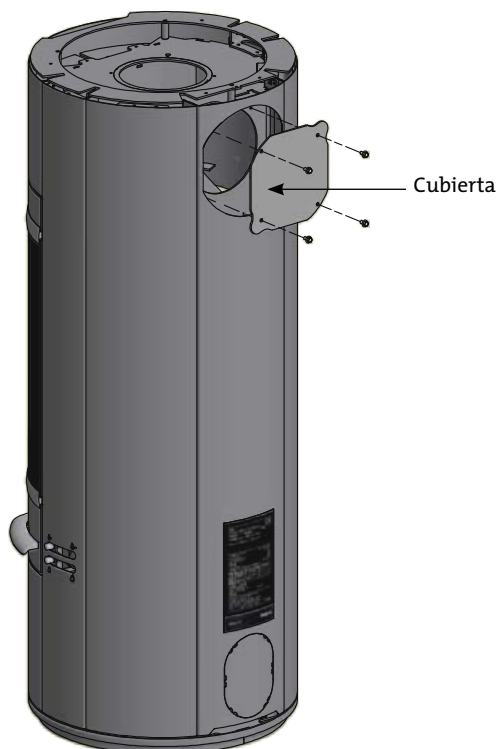

Instale la junta sobre la pieza de conexión de la chimenea

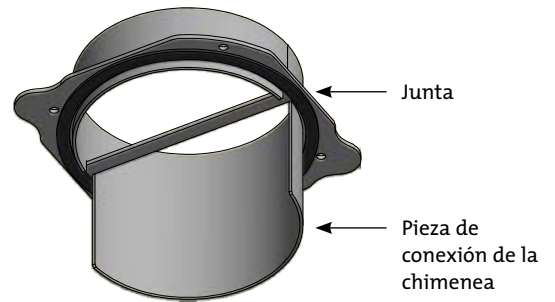

Apriete la pieza de conexión de la chimenea utilizando los tornillos suministrados y vuelva a montar el escudo de calor en la estufa.

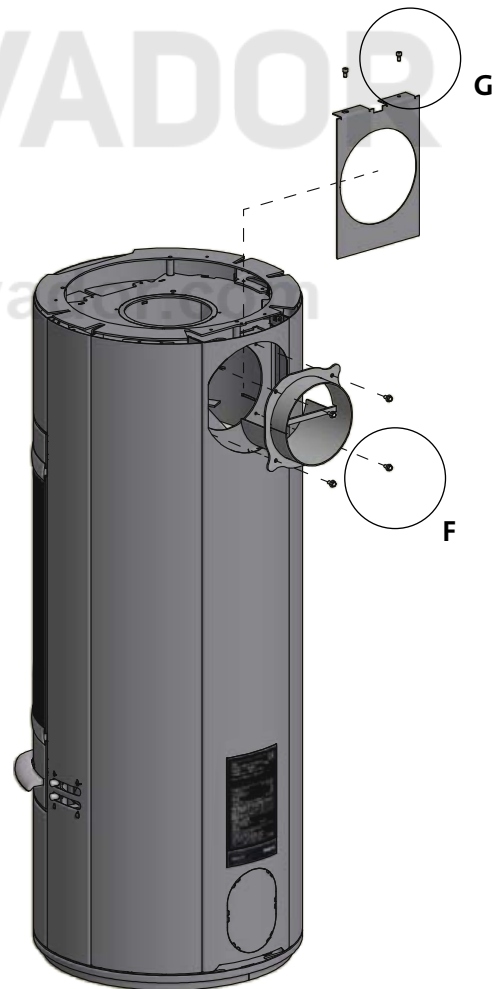

F



4 tornillos M5 de 10 mm

G



2 tornillos M5 de cabeza hueca de 12 mm

Instale la cubierta en la salida superior de la estufa y apriétela.

Vuelva a colocar el módulo superior.



H



4 tornillos M5 de 10 mm

Ajuste de la altura del módulo superior

La altura del módulo superior de la estufa se puede ajustar utilizando los tres tornillos de cabeza hueca, tal y como se muestra a continuación.



I

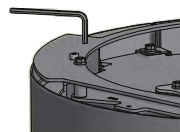

Ajuste de los laterales de esteatita

Scan 83-5 / Scan 83-6 / Scan 83-7 / Scan 83-8 se suministran con esteatita suelta para el montaje de la estufa siguiendo el orden descrito.

Importante! Comience con la piedra n.º 1.

La esteatita se fabrica a partir de materiales naturales y, por lo tanto, su estructura y forma podrían variar.

Limpie la esteatita con agua tras el montaje.

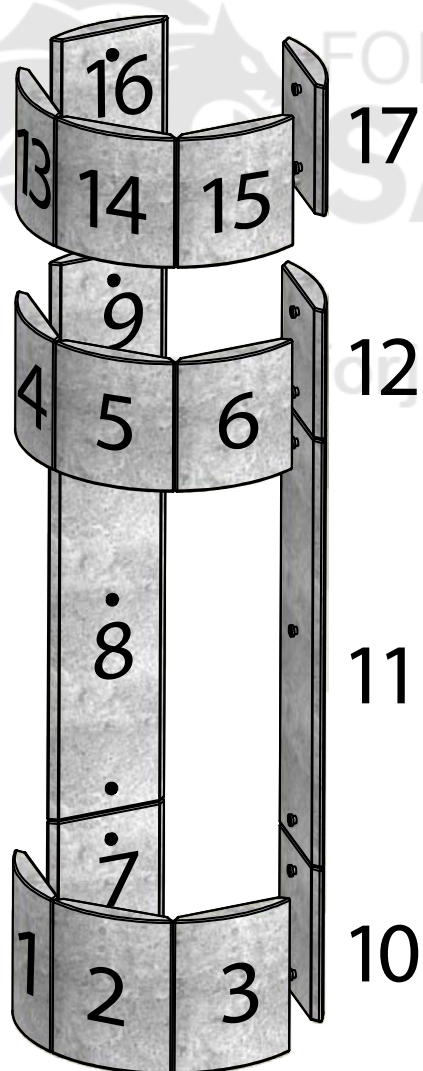

Retire el módulo superior y la placa de cubierta situada en la base de la estufa

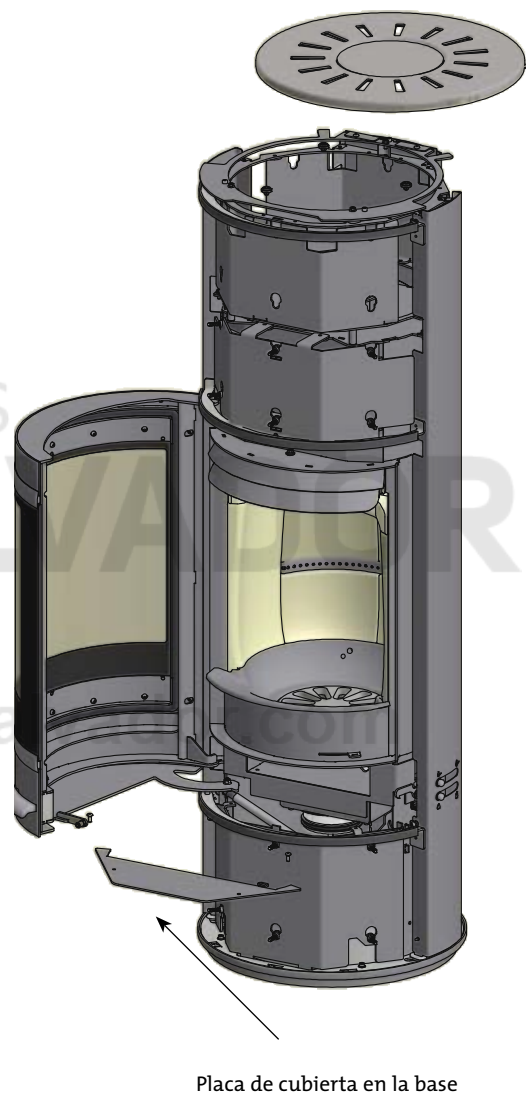

Placa de cubierta en la base

Corte la cinta de sellado suministrada (7 metros/9 metros) hasta una longitud adecuada y fijela en los laterales de la estufa, como se muestra a continuación.

Scan 83-7 / Scan 83-8

Scan 83-5 / Scan 83-6

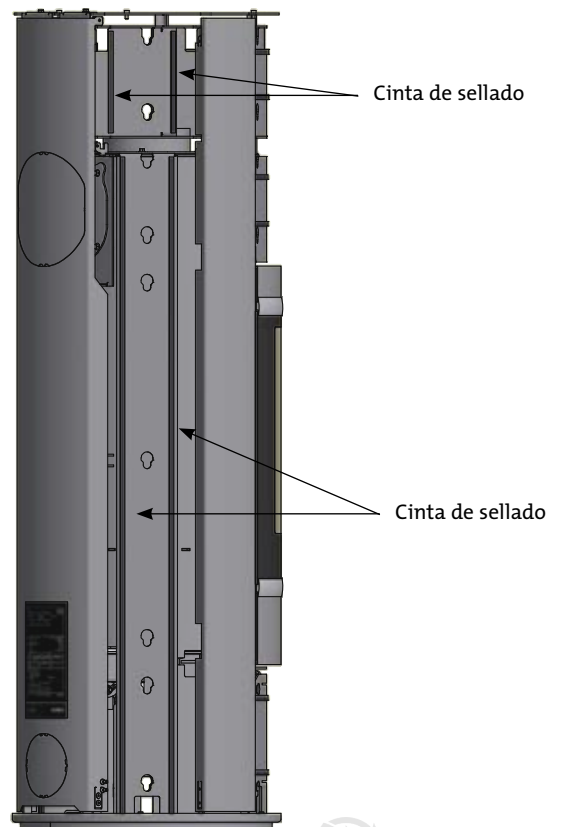
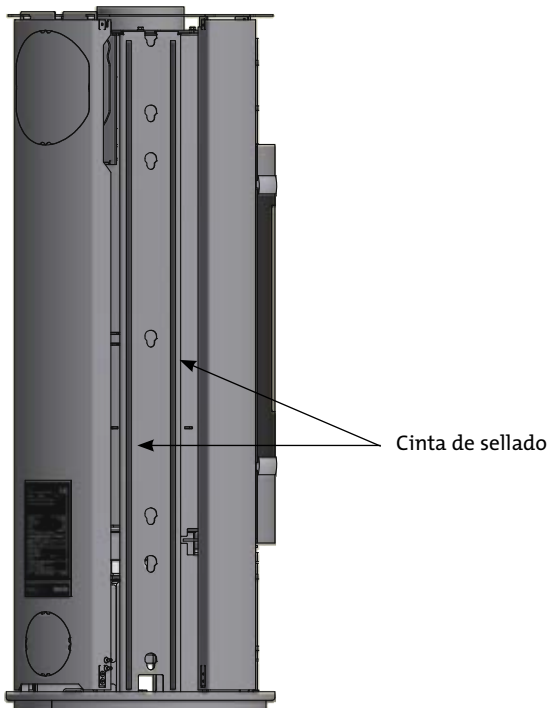

Coloque la esteatita e instale la placa de cubierta en la base.

Vuelva a colocar el módulo superior.

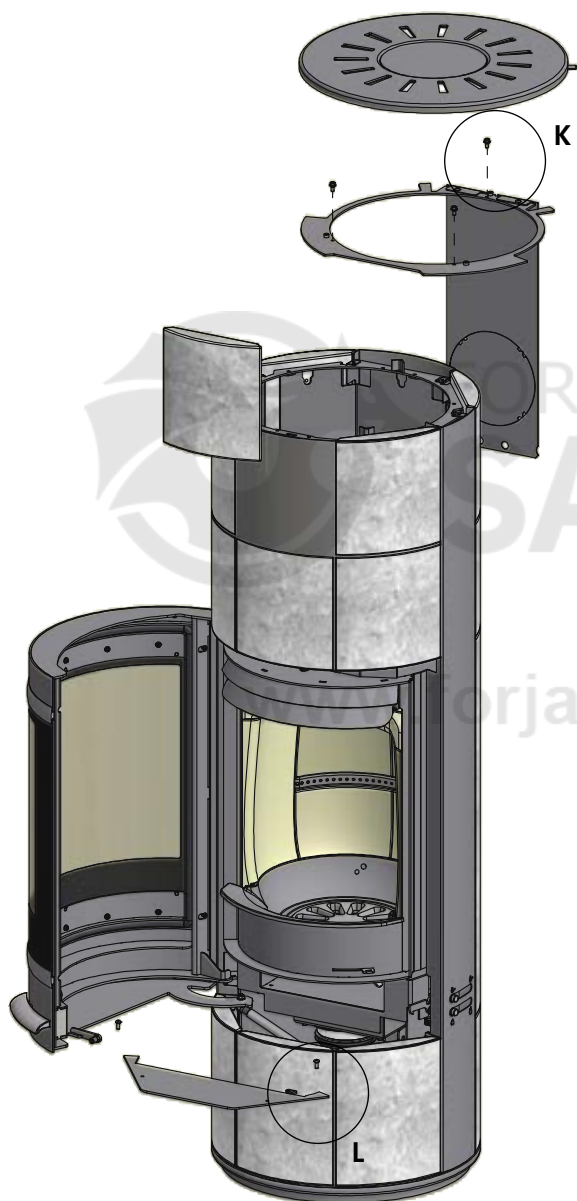

K



3 tornillos M5 de 10 mm

L



2 tornillos de cabeza hueca M5 x 12

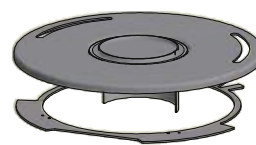

Ajuste de la parte superior de esteatita

Puede comprar una parte superior de esteatita como accesorio. Colóquela encima de la parte superior del módulo.

Ajuste de la parte superior de esteatita

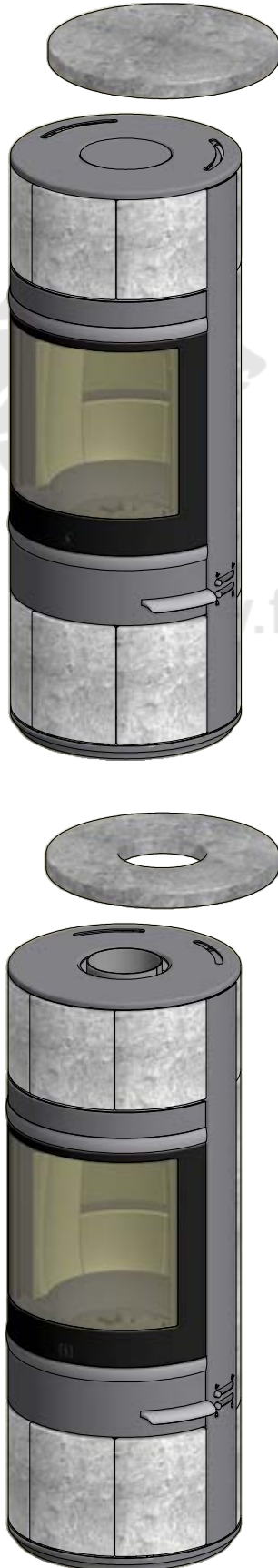

Modelos de piedras de almacenamiento de calor para SCAN 83 Maxi

Los modelos de piedras de almacenamiento de calor de Scan 83 Maxi (Scan 83-3 / 83-4 / 83-7 / 83-8) están fabricados en un material especial con una elevada capacidad de calentamiento. Las piedras se calientan cuando la estufa está encendida y liberan el calor cuando ésta se apaga. De esta manera, la estufa permanece templada durante más tiempo.

Las piedras de almacenamiento de calor se colocan en la parte superior de la estufa, como se muestra a continuación.



Tecnología CB (Quemado limpio)

La estufa está equipada con la tecnología CB. Con el fin de garantizar una combustión óptima de los gases producidos durante el proceso de combustión, el aire pasa por un sistema de canales especialmente diseñado. El aire calentado es dirigido hacia la cámara de combustión a través de los agujeros situados en el revestimiento interior de la cámara de combustión y en las placas deflectoras. Este flujo de aire está controlado por la tasa de combustión, por lo que no puede ser regulado. No se debe añadir la leña por encima del carril CB.

Aire primario

El mecanismo de regulación de aire primario se utiliza para encender el fuego o para acelerar la combustión cuando se añade leña. Durante el funcionamiento continuo, el respiradero primario puede estar abierto desde el 30% hasta el 80% si utiliza como combustible maderas de gran dureza, como por ejemplo roble y haya. Puede cerrar el respiradero primario si utiliza como combustible madera blanda, como por ejemplo abedul y pino.

Ajuste para carga normal: 30-50%

Aire secundario

El aire secundario es precalentado e introducido de manera indirecta en el fuego. Al mismo tiempo, el flujo de aire secundario limpia los paneles de cristal para evitar la acumulación de hollín. Si se reduce excesivamente el flujo de aire secundario, el hollín se puede acumular en los paneles de cristal. El flujo de aire secundario determina la salida de calor de su estufa de leña.

Ajuste para carga normal: 60-90%

Placas deflectoras

Las placas deflectoras están situadas en la parte superior de la cámara de combustión. Las placas aíslan el humo, garantizando su permanencia en la cámara de combustión durante más tiempo antes de escapar a través de la chimenea. Esto reduce la temperatura de los gases de la chimenea, ya que disponen de más tiempo para disipar el calor hacia la estufa. Debe retirar las placas deflectoras para el deshollinado; véase "Mantenimiento de su estufa de leña". Tenga en cuenta que las placas deflectoras están hechas de un material cerámico y poroso, y por lo tanto se pueden romper con facilidad. Por esta razón, debe manipularlas con cuidado. Las placas deflectoras se desgastan con el tiempo y no están cubiertas por la garantía.

Contenedor de ceniza

Abra la puerta de la estufa para acceder al contenedor de ceniza situado bajo la cámara de combustión.

El contenedor de ceniza debe estar siempre cerrado durante el funcionamiento.

El contenedor de ceniza no debe llenarse en exceso, así pues habrá que vaciarlo periódicamente.

Tirador de la rejilla de cribado

La estufa está equipada con una rejilla de cribado que vacía la ceniza de la cámara de combustión en el contenedor de ceniza cuando se activa.

La rejilla de cribado debe permanecer semiabierta durante el funcionamiento.

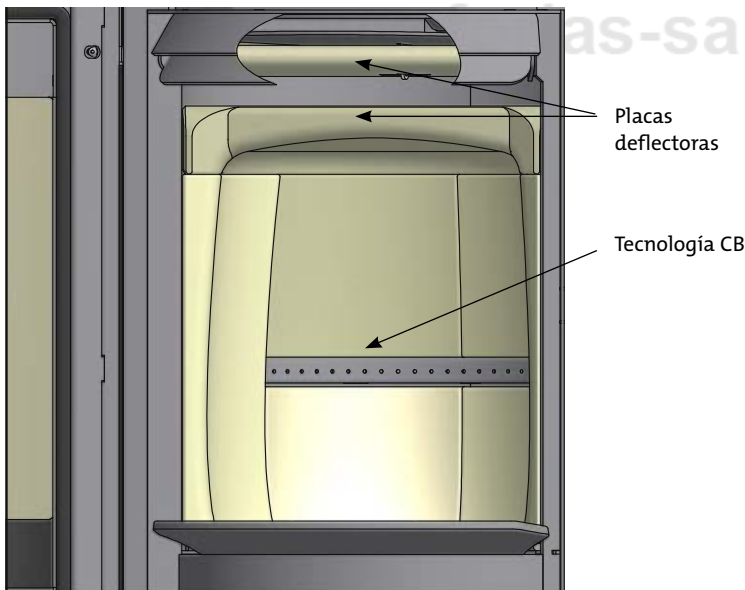

M

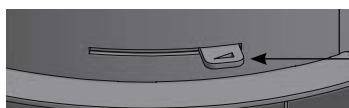
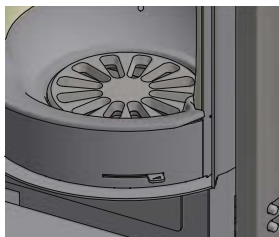

Rejilla de cribado
Cerrado - Abierto

Tirador de la
rejilla de cribado

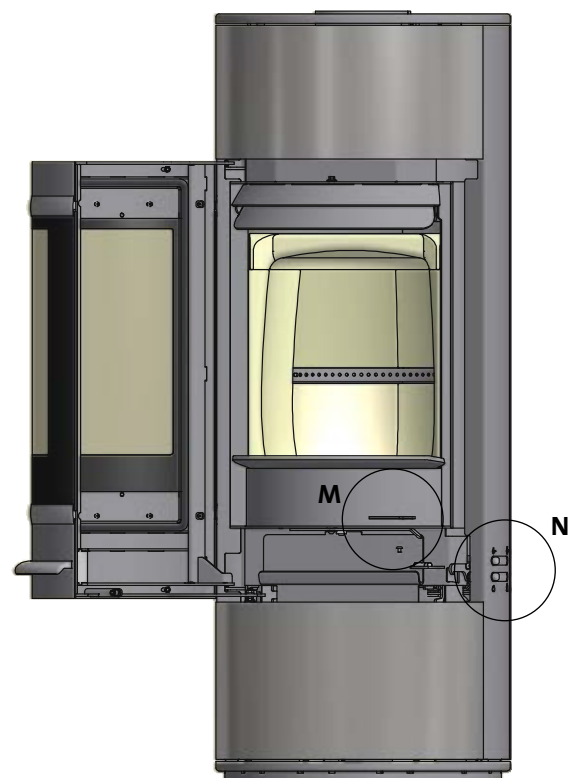

Ajuste del suministro de aire, regulador de tiro principal y secundario

N

Aire primario

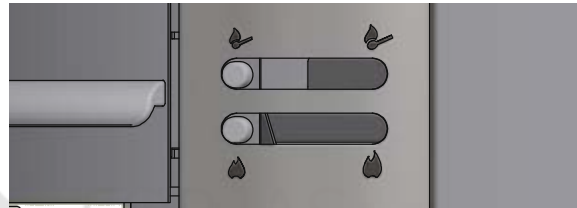

Aire secundario

0% a 100%

www.forjas-salvador.com

Contenedor de ceniza

Contenedor de ceniza en posición cerrada

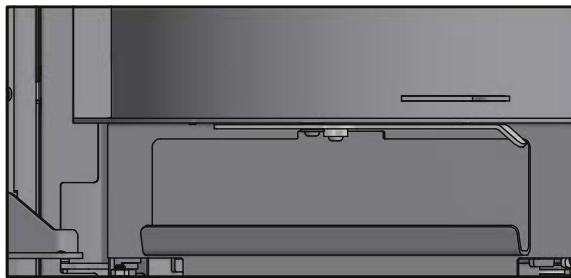

Contenedor de ceniza en posición abierta



Funcionamiento respetuoso con el medio ambiente

Evite bajar la temperatura de su estufa de leña hasta el punto de que no se vean llamas, ya que esto produce una combustión deficiente y de baja eficacia. Los gases liberados por la leña no se quemarán debido a la baja temperatura de la cámara de combustión. Algunos gases se condensarán en forma de hollín en la estufa y el sistema de chimenea, y esto podría provocar un incendio en la chimenea más adelante. El humo residual que sale por la chimenea contaminará la zona de alrededor y producirá un olor desagradable.

Encendido

Recomendamos el uso de encendedores de fuego o productos similares, que puede adquirir a través de su distribuidor de Scan. Utilizar encendedores de fuego le ayudará a encender la leña más rápidamente y a mantener limpio el proceso de combustión.

¡No utilice combustibles líquidos para el encendido!

Debido al gran tamaño de la cámara de combustión de la estufa, es importante que la madera utilizada para encender el fuego esté bien seca, con el fin de generar suficiente calor para una combustión limpia.

El revestimiento de la cámara de combustión se pondrá negro cuando se encienda el fuego. Volverá a quemar de forma limpia cuando se vuelva a añadir madera.

Encendido "de arriba a abajo"

4 troncos de aprox. 20-25 cm de longitud con un peso aproximado de 0,4-0,5 kg por unidad (ilustraciones 1 y 2).

15-20 piezas finas de leña de unos 20 cm de longitud, con un peso aproximado de 0,8 kg (ilustraciones 3 a 5).

4 encendedores de fuego en formato de bolsa o de bloque

Coloque los troncos, la leña y los encendedores de fuego en la cámara de combustión, como se muestra a continuación en las ilustraciones 1 a 6.

Fije los controles del flujo de aire primario y secundario al máximo durante toda la fase de encendido.

El encendido de arriba a abajo es más ecológico y ayuda a mantener el área de cristal más limpia.



Coloque los encendedores de fuego entre la leña.



Funcionamiento continuo

Es importante obtener la temperatura más alta posible en la cámara de combustión. Esto permite realizar el mejor uso posible de la estufa y del combustible, además de conseguir una combustión limpia. De este modo, podrá evitar la acumulación de hollín en el revestimiento de la cámara de combustión y en el panel de cristal. Durante el funcionamiento, no debe observarse humo, simplemente un movimiento en el aire que indique que la combustión está en marcha.

Después de completar la fase de encendido, debería haber una buena capa de ascuas en la estufa; ahora podrá iniciar el funcionamiento correctamente. Añada dos troncos de una sola vez: deben tener un peso aproximado de 0,6 - 0,8 kg y una longitud de unos 25 cm.

Nota: La leña debe prender rápidamente, por lo que recomendamos abrir completamente el flujo de aire primario. Si la estufa funciona a una temperatura demasiado baja con el aire primario muy cerrado, se podría producir la ignición de los gases y dañarse.

Cuando añada más leña, abra siempre la puerta de cristal con cuidado para evitar que se escape el humo. No añada nunca leña si el fuego arde con fuerza.

Funcionamiento de la estufa durante la primavera o el otoño

En el periodo de transición primavera/otoño, cuando es menos necesaria la calefacción, recomendamos realizar un único encendido "de arriba a abajo", añadiendo dos troncos para que el revestimiento de la cámara de combustión vuelva a quemar de forma limpia.

Función de la chimenea

La chimenea es el motor de la estufa de leña y de su rendimiento depende que su estufa trabaje correctamente. El tiro de la chimenea genera una presión negativa en la estufa de leña. La presión negativa saca el humo de la estufa e introduce aire a través del regulador del tiro de aire de combustión para alimentar este proceso. El aire de combustión también se utiliza para el sistema de limpieza por aire que mantiene la ventana sin hollín.

El tiro en la chimenea se genera por la diferencia de temperatura dentro y fuera de ésta. Cuanto mayor sea la diferencia de temperatura, mejor será el tiro. Por esta razón, es importante que la chimenea alcance la temperatura de funcionamiento antes de cerrar el regulador para restringir la combustión en la estufa (una chimenea de ladrillo tardará más en alcanzar la temperatura de funcionamiento que una chimenea de acero). Es muy importante alcanzar lo antes posible la temperatura de funcionamiento en los días en que el tiro se vea negativamente afectado por el viento o las condiciones meteorológicas. Deberá conseguir que aparezcan llamas lo más rápidamente posible. Corte la madera en trozos muy pequeños, utilice un encendedor de fuego adicional, etc.

Tras un largo período sin uso, compruebe que no haya ningún bloqueo en la chimenea.

Puede conectar varias unidades a la misma chimenea. No obstante, primero debería comprobar la normativa pertinente sobre esta cuestión.

Independientemente de la calidad de su chimenea, ésta no funcionará adecuadamente si no se utiliza de modo correcto. De la misma manera, una chimenea de peor calidad podría ofrecer unos resultados aceptables si se utiliza correctamente.

Cómo utilizar la estufa en diferentes condiciones meteorológicas

La forma en que afecta el viento a la chimenea puede tener un gran impacto en las reacciones de la estufa bajo condiciones de viento inestable; por lo tanto, puede que necesite ajustar el flujo de aire para conseguir una combustión adecuada. La instalación de un regulador en el tubo de la chimenea también puede resultar de utilidad, ya que le permitirá regular el tiro bajo condiciones variables de viento.

La niebla y la bruma también pueden tener un gran impacto en el tiro de la chimenea y es posible que necesite usar otras configura-

ciones para el aire de combustión que permitan obtener una buena combustión.

Comentarios generales.

¡A tener en cuenta! Algunas partes de la estufa de leña, sobre todo las superficies externas, se calientan durante el uso. Se deben extremar las precauciones.

No vacíe nunca las cenizas en un contenedor inflamable. Las cenizas pueden mantener brasas encendidas mucho tiempo después de utilizar la estufa.

Cuando la estufa no esté en uso, puede cerrar los reguladores para evitar el tiro a través de ella.

Si la estufa no se ha utilizado durante cierto tiempo, compruebe que no haya ningún bloqueo en los conductos de la chimenea antes de encenderla.

Fuego de chimenea

En caso de fuego de chimenea, mantenga cerrada la puerta, el contenedor de cenizas y todos los tiros de la estufa. En caso de emergencia, llame a los bomberos.

Se recomienda llamar a un deshollinador para que revise la chimenea antes de volver a utilizar la estufa.

Manejo del combustible

Selección de madera/combustible

Puede usar cualquier tipo de madera como combustible. Sin embargo, las maderas más duras, haya o fresno, desprenden más calor, ya que arden con más fuerza y generan menos cenizas. Otros tipos de madera, como arce, abedul y picea, constituyen una excelente alternativa.

Preparación

Cuando se tala el árbol y se corta la madera antes del 1 de mayo, se obtiene el mejor combustible. Recuerde que debe cortar la madera según el tamaño de la cámara de combustión. Recomendamos un diámetro de 6-10 cm. La longitud debe ser unos 6 cm más corta que la cámara de combustión, para dejar espacio suficiente que permita la circulación del aire. Si el diámetro de la madera es superior al indicado anteriormente, se deberá reducir hasta alcanzar el tamaño correcto. La madera cortada se seca más rápido.

Almacenamiento

Deberá almacenar la madera cortada en un lugar seco durante 1-2 años antes de que esté lo suficientemente seca para arder. La madera se seca más rápidamente si la apila en un lugar ventilado. Antes de utilizarla, convendría almacenar la madera durante unos días a la temperatura ambiente de la habitación. Recuerde que la madera absorbe la humedad del aire durante el otoño y el invierno.

Humedad

Para evitar daños medioambientales y garantizar un funcionamiento eficaz, la madera deberá estar completamente seca antes de utilizarse como combustible. El contenido máximo de humedad de la madera no debe exceder el 20%. Un contenido del 15-18% proporcionará una mayor eficacia. Una manera sencilla de comprobar la humedad de la madera es golpear los extremos de dos troncos, uno contra otro. Si la madera está húmeda, el sonido será ligeramente sordo.

Si utiliza una madera que esté muy húmeda, la mayor parte del calor que se produzca se desaprovechará evaporando el agua. Por lo tanto, la estufa no subirá de temperatura ni emitirá calor hacia la habitación. Obviamente, esto resulta ineficaz desde un punto de vista económico y puede provocar la acumulación de hollín en el panel de cristal, la estufa y la chimenea. Además, encender la estufa con madera húmeda contamina el medio ambiente.

Explicación de los términos utilizados para designar cantidades de madera

Se utilizan varios términos para designar cantidades de madera. Antes de comprar madera, conviene que se familiarice con dichos términos. Hay varios folletos, por ejemplo en bibliotecas públicas, que informan sobre esta cuestión.

Utilizar los siguientes materiales como combustible es ilegal

Madera pintada, impregnada por presión o encolada, así como madera flotante del mar. Tampoco se debe quemar aglomerado, plástico o papel tratado. Estos productos contienen sustancias que resultan perjudiciales para la salud, el medio ambiente, la estufa y la chimenea. En resumen, asegúrese de utilizar la madera adecuada.

Valor calorífico de la leña

Los distintos tipos de madera tienen diferentes valores caloríficos. En otras palabras, con algunos tipos de madera necesitará utilizar una cantidad mayor para obtener el mismo rendimiento térmico. En este manual de instrucciones, se presupone que se utilizará madera de haya, que tiene un valor calorífico muy alto y es muy fácil de adquirir. Si utiliza roble o haya como combustible, debe tener presente que este tipo de madera tiene un mayor valor calorífico que, por ejemplo, el abedul. En este tipo de situaciones y para evitar posibles daños en la estufa, debe asegurarse de utilizar una cantidad menor de combustible.

Tipos de madera	kgs de madera seca/m ³ Comparado con haya	
Carpe	640	110%
Haya/roble	580	100%
Fresno	570	98%
Arce	540	93%
Abedul	510	88%
Pino	480	83%
Abeto	390	67%
Álamo	380	65%

Mantenimiento de su estufa de leña

Aparte del deshollinado de la chimenea, su estufa de leña no necesita ningún mantenimiento periódico. No obstante, recomendamos el mantenimiento al menos una vez cada dos años.

Utilice sólo piezas de recambio originales para el mantenimiento y reparación de su estufa.

Nota: Asegúrese de que la estufa esté fría antes de iniciar los trabajos de mantenimiento o reparación.

Superficies pintadas

Limpie su estufa de leña frotándola con un paño seco y sin pelusa. Si el acabado de pintura se daña, puede comprar pintura en spray a través de su distribuidor de Scan. Como es posible que existan pequeñas diferencias en la tonalidad de color, recomendamos pintar una superficie grande para conseguir una mezcla natural. Para obtener los mejores resultados, aplique el spray de reparación cuando la estufa esté templada, de manera que pueda poner encima la mano sin quemarse.

Limpieza de los cristales

Nuestras estufas de leña han sido diseñadas para evitar la acumulación de hollín en el cristal. La mejor manera de conseguirlo es asegurarse de que dispone de un buen suministro de aire de combustión. También resulta de vital importancia que la madera esté seca y que la chimenea tenga las dimensiones correctas. Aunque utilice la estufa de acuerdo con nuestras instrucciones, es posible que se acumule

una fina película de hollín en el cristal. Puede limpiar esta película fácilmente con un paño seco y a continuación usar uno humedecido con un limpiacristales. ¡Cuidado! Producto para limpieza de vidrio no debe aplicarse sobre las juntas, ya que esto puede decolorar permanentemente el cristal con la combustión.

Revestimiento de la cámara de combustión

Pueden aparecer pequeñas grietas en el revestimiento de la cámara de combustión debido a la humedad o a un calentamiento/enfriamiento repentino. Estas grietas no influyen en los resultados ni en la vida útil de su estufa. No obstante, si el revestimiento comienza a desconcharse y desprenderse, deberá sustituirlo. El revestimiento de la cámara de combustión no está cubierto por la garantía.

Juntas

Todas las estufas de leña llevan instaladas juntas de material cerámico, así como en la puerta y/o el cristal. Estas juntas se desgastan con el tiempo y se deben sustituir cuando sea necesario.

Las juntas no están cubiertas por la garantía.

Deshollinado de la chimenea y limpieza de su estufa

Siga la normativa nacional y local para el deshollinado de la chimenea. Recomendamos limpiar la estufa de manera periódica por un deshollinador.

Antes de limpiar la estufa y deshollinar el tubo y la chimenea, recomendamos que retire las placas deflectoras.

Retirada de las placas deflectoras

Vea la página 29-31, "Mantenimiento".

Comprobación de la estufa

Scan A/S recomienda revisar la estufa a fondo después de deshollinar/limpiar. Compruebe todas las superficies visibles en busca de grietas. Compruebe que todas las uniones sean herméticas y que las juntas estén bien puestas. Deberán sustituirse las juntas dañadas o deformadas.

Mantenimiento

Recomendamos realizar un mantenimiento completo de la estufa al menos una vez cada dos años. El mantenimiento debe incluir lo siguiente:

- Ajuste los tiradores y la puerta.
- Lubrique las bisagras con grasa de cobre.
- Inspeccione las juntas. Sustituya las juntas rotas o sueltas.
- Inspeccione la cámara de combustión inferior y la rejilla de cribado.
- Compruebe los materiales de aislamiento térmico.

El mantenimiento de la estufa debe ser efectuado por un instalador cualificado. Utilice sólo piezas de recambio originales.

Eliminación de las piezas de la estufa

Acero/hierro fundido:
Enviar para el reciclado.

Cristal:
Eliminar como residuo cerámico.

Revestimiento de la cámara de combustión:
La vermiculita o la chamota no son reciclables. Eliminar como residuo.

Placas deflectoras:
La vermiculita o la chamota no son reciclables. Eliminar como residuo.

Juntas/cuerda de sellado:
Eliminar como residuo.

Mantenimiento

Retirada de las placas deflectoras

Tenga mucho cuidado al retirar las placas deflectoras de la estufa.



Revestimiento de la cámara de combustión

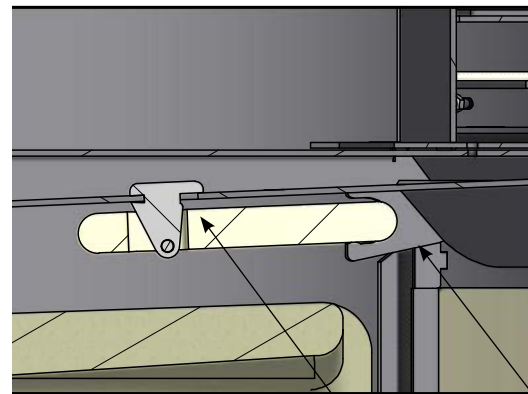
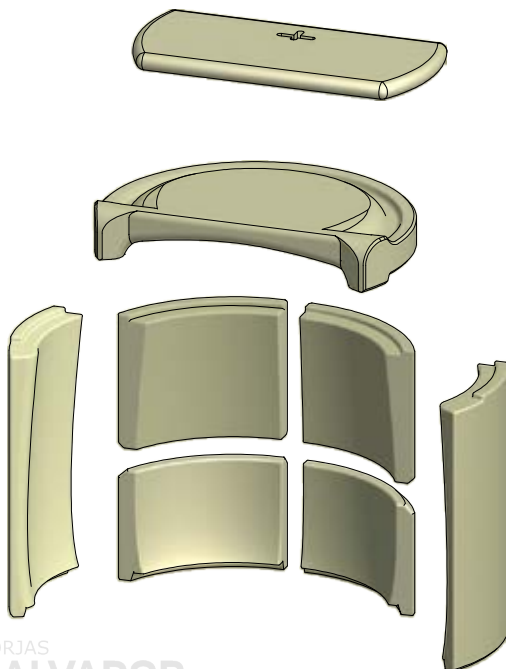

Placa deflectora superior

Soporte para la placa deflectora superior

Levante la placa deflectora inferior.

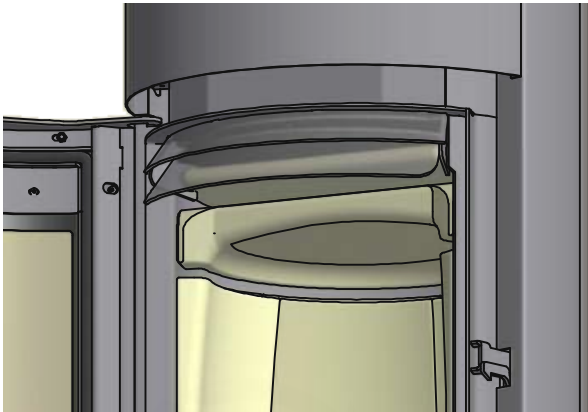

Levante la placa deflectora superior y quite el clavo. Deslice en primer lugar el extremo de la placa deflectora y bájela a través de la cámara de combustión.

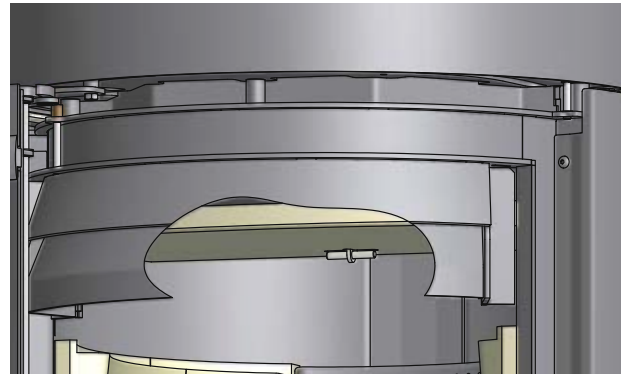

Gire la placa deflectora 90° y bájela para sacarla de la cámara de combustión.

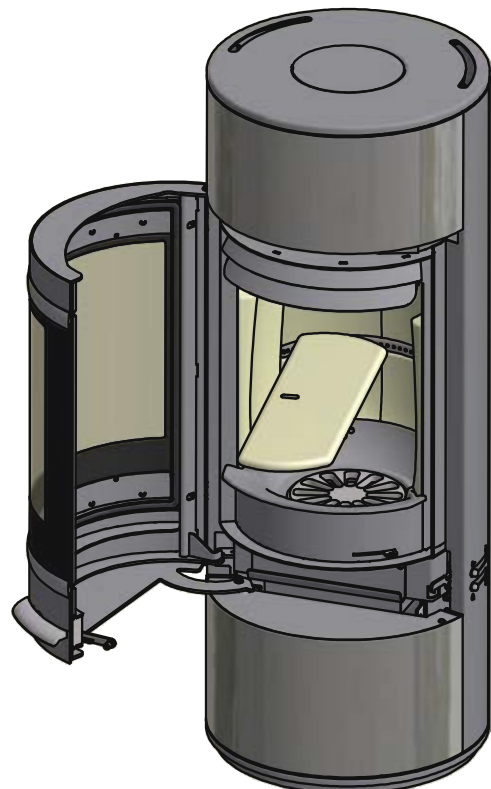
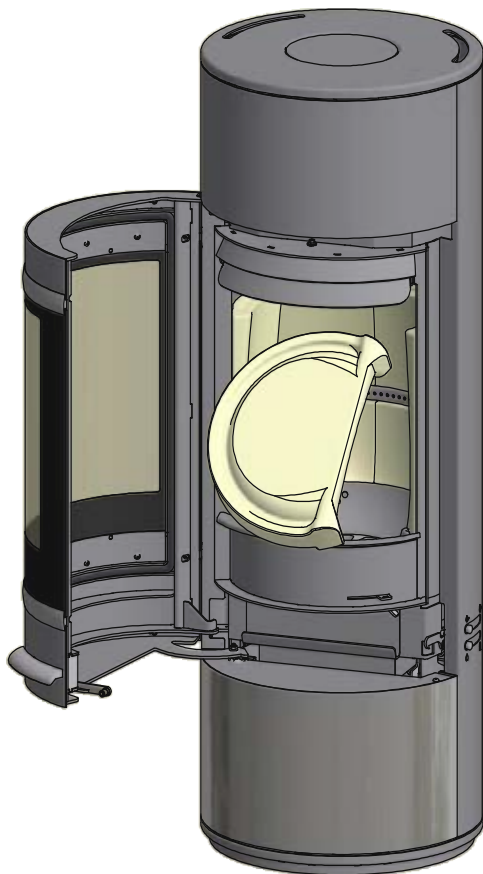
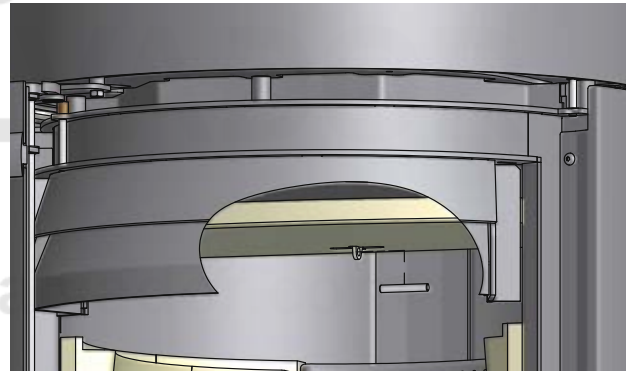

La pieza de sujeción de la placa deflectora puede caer al sacar la placa deflectora de la estufa de leña. Vea las siguientes ilustraciones para conocer el procedimiento.

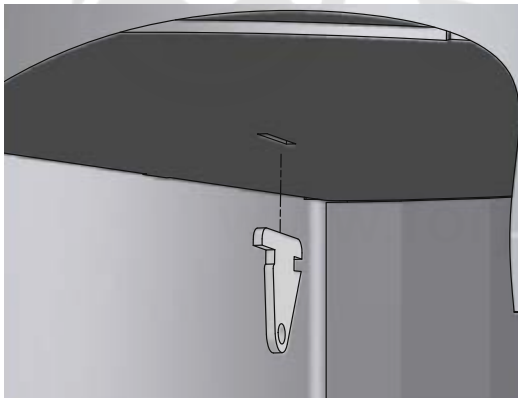
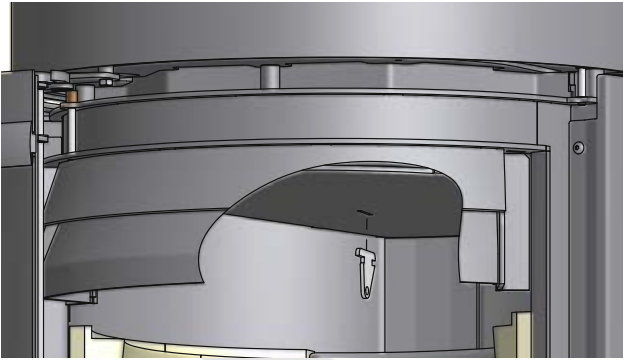

Retirada del revestimiento de la cámara de combustión

Levante con cuidado los laterales y las placas traseras del revestimiento de la cámara de combustión y sáquelos de la estufa.

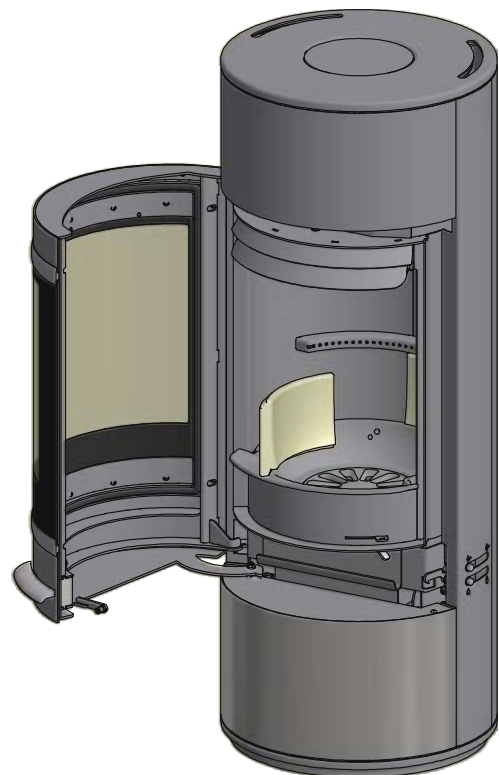
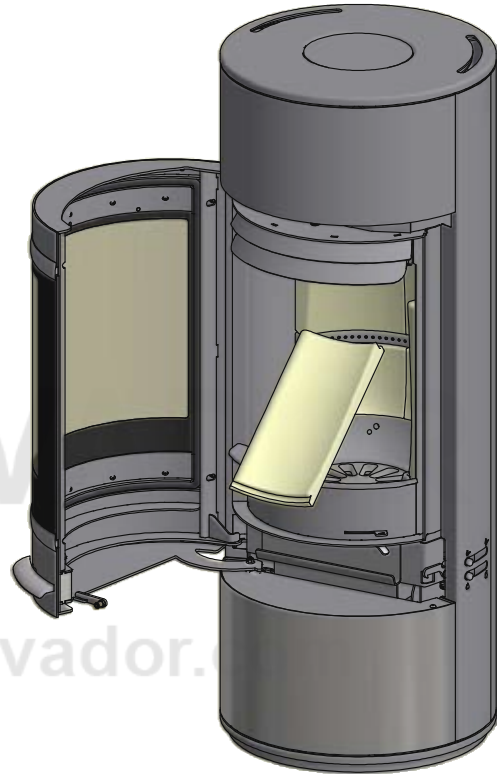

Identificación y resolución de problemas

Emisiones de humo

- Madera húmeda
- Tiro insuficiente en la chimenea
- La chimenea no tiene las dimensiones apropiadas para la estufa
- Verifique si el tubo de humos o la chimenea están bloqueados
- Tiene la chimenea la altura correcta?
- En la salida posterior, compruebe que el tubo de la chimenea no obstruya el respiradero de ésta
- Presión negativa en la habitación
- La puerta se ha abierto antes de que las brasas se apaguen suficientemente

La madera arde demasiado rápido

- Los respiraderos se han instalado de forma incorrecta
- Las placas deflectoras están mal colocadas o no se encuentran
- Combustible de mala calidad (residuos de madera, palés, etc.)
- La chimenea tiene demasiado tiro

Acumulación de hollín en el cristal

- Configuración incorrecta del flujo de aire secundario
- Aire primario excesivo
- Madera húmeda
- Los troncos son demasiado grandes para arder
- Combustible de mala calidad (residuos de madera, palés, etc.)
- La chimenea no tira lo suficiente
- Presión negativa en la habitación

Acumulación excesiva de hollín en la chimenea

- Combustión deficiente (se necesita más aire)
- Madera húmeda

La superficie de la estufa se está poniendo gris

- Se ha añadido demasiado combustible (consulte las instrucciones de funcionamiento)

La estufa no emite calor

- Madera húmeda
- No hay suficiente madera
- Madera de mala calidad con bajo valor calorífico
- Las placas deflectoras no están bien puestas

Olor y sonido de la estufa

- Cuando utilice la estufa por primera vez, el barniz de la pintura se endurecerá y podría producir algo de olor. Abra una ventana o la puerta para ventilar y asegúrese de que la estufa se caliente suficientemente para evitar que vuelva a producirse olor.
- Al calentarse y al enfriarse la estufa puede hacer varios "clicks". Éstos se deben a las grandes diferencias de temperaturas a las que se exponen los materiales y no a un defecto del producto.

La puerta no se cierra.

Es posible que, tras el transporte, el mecanismo de cierre se desplace y la puerta no pueda cerrarse. El mecanismo puede volver a colocarse rápidamente en su sitio.

Consulte las instrucciones siguientes:

1. Extraiga la placa superior.



2. Mecanismo de cierre

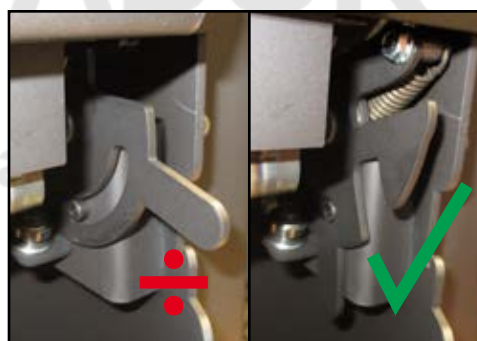

3. Presione el mecanismo para que vuelva su sitio.



4. Coloque de nuevo la placa superior.



Garantía

Todas las estufas de leña Scan han sido fabricadas con materiales de alta calidad y son sometidas a estrictos controles de calidad antes de salir de la fábrica. Si a pesar de esto hubiera defectos o fallos de fabricación, quedarán cubiertos por la garantía durante un período de cinco años.

Siempre que se ponga en contacto con nosotros o con su distribuidor de Scan para una reclamación de la garantía, deberá indicar el número de registro de producto de su estufa.

La garantía cubre todas las piezas que en opinión de Scan A/S necesitan ser reparadas o sustituidas debido a un fallo de fabricación o de diseño.

La garantía sólo se aplica al comprador original del producto y no es transferible (excepto en caso de venta previa).

La garantía solamente cubre los daños producidos por fallos de fabricación o de diseño.

Las siguientes piezas no están cubiertas por la garantía

- Las piezas desgastadas, como el revestimiento de la cámara de combustión, las placas deflectoras, la rejilla de cribado, los cristales, los azulejos y las juntas (excepto cuando existan defectos identificables en la entrega).
- Defectos causados por acciones químicas o físicas exteriores durante el transporte, almacenamiento y montaje o en una fecha posterior.
- Aparición de hollín causada por un mal tiro de la chimenea, madera húmeda o uso incorrecto.
- Gastos de calefacción adicionales asociados con una reparación.
- Gastos de transporte.
- Gastos relacionados con el montaje y desmontaje de la estufa.

La garantía quedará anulada y sin efecto

- En caso de un montaje incorrecto (el instalador es responsable de observar y cumplir con todos los requisitos legales y demás disposiciones emitidas por las autoridades, así como del manual de instrucciones y montaje suministrado por nosotros acerca de la estufa y sus accesorios).
- En caso de una utilización incorrecta y/o uso de combustibles prohibidos o recambios no originales (consulte el manual de instrucciones y montaje).
- Si se ha eliminado o dañado el número de registro de producto de la estufa.
- En caso de reparaciones que no se hayan realizado de acuerdo con nuestras instrucciones o con las de un distribuidor autorizado de Scan.
- En caso de cualquier cambio en el estado original de este producto Scan o sus accesorios.
- Esta garantía sólo es válida en el país donde se entregó originalmente este producto Scan.

Sólo deben utilizarse piezas de recambio originales o piezas recomendadas por el fabricante.



www.forjas-salvador.com

Versión:

ES 90583500

07.11.2014



www.forjas-salvador.com

Scan A/S - DK-5492 Vissenbjerg



www.forjas-salvador.com